

ПАСПОРТ

ТЕХНИЧЕСКОЕ ОПИСАНИЕ
И ИНСТРУКЦИЯ ПО МОНТАЖУ
И ЭКСПЛУАТАЦИИ



**Трехходовой
смесительный
клапан Pro Aqua**



Код **TMV-f25-f25-f25**

EAC

Назначение и область применения

Клапан предназначен для использования в смесительных узлах гидравлических систем для получения заданного уровня температуры смешанной жидкости.

Регулирование клапаном может осуществляться как вручную с помощью защитно-регулирующего колпачка, так и посредством термоголовки с выносным датчиком или аналоговым сервоприводом, работающим под управлением зонального коммуникатора (см. рисунок). Допускается управление двухпозиционным сервоприводом, управляемым термостатом.

Габаритные размеры

Модель	Размеры, мм					Вес, г
	A	B	C	D	E	
TMV-f25-f25-f25	G 1"	38	76	SW40	94,1	507,5



Схема работы



Шток в верхнем положении

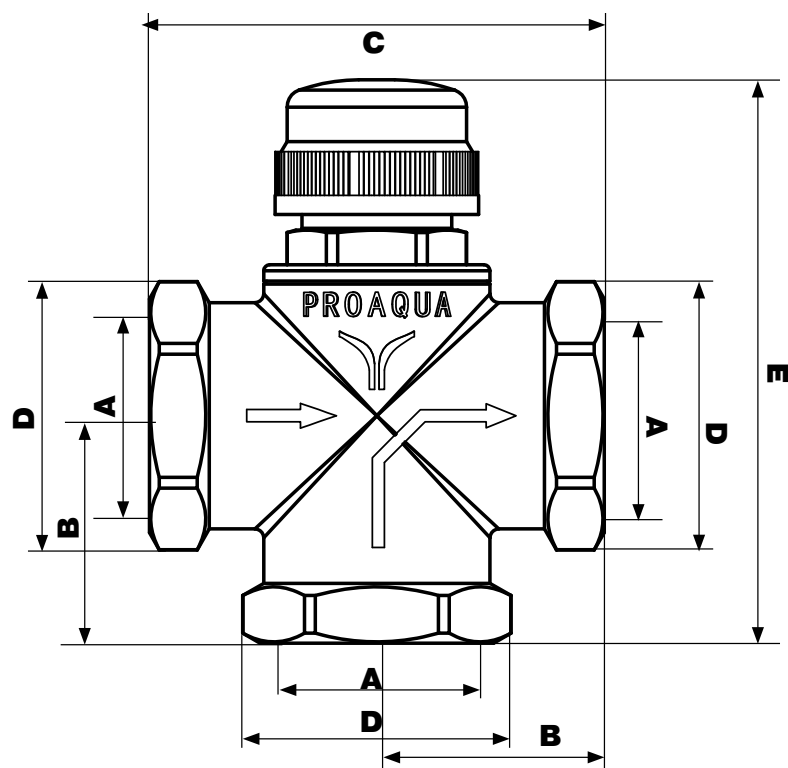
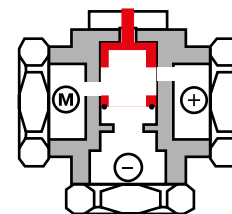
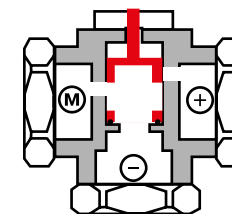

Шток в нижнем положении



Конструкция

Технические характеристики

№	Характеристика	Ед. изм.	Показатель
1	Интервал температур смешанной жидкости	°C	$t_{xв} \pm 0,45(t_{xв} + t_{гв})$
2	Максимальное падение давление на клапане для каждого из входов	бар	1,0
3	Точность поддержания температуры смешанной жидкости	°C	± 3
4	Рабочее давление	бар	10
5	Пропускная способность, Kvs	м³/ч	3,3
6	Температура рабочей среды	°C	120
7	Потери давления на клапане, для которых построен температурный график смешения	бар	0,5
8	Максимально допустимая разница давлений холодной и горячей воды	бар	1,0
9	Максимальная температура окружающей среды	°C	60
10	Материал корпуса		Горячепрессованная латунь CW 617N
11	Материал штока, основания золотника и пружины		Нержавеющая сталь AISI 316
12	Материал золотникового уплотнителя		EPDM
13	Размер резьбы присоединительных патрубков	дюйм	G 1" (BP)
14	Средний полный срок службы	лет	25

Пример использования

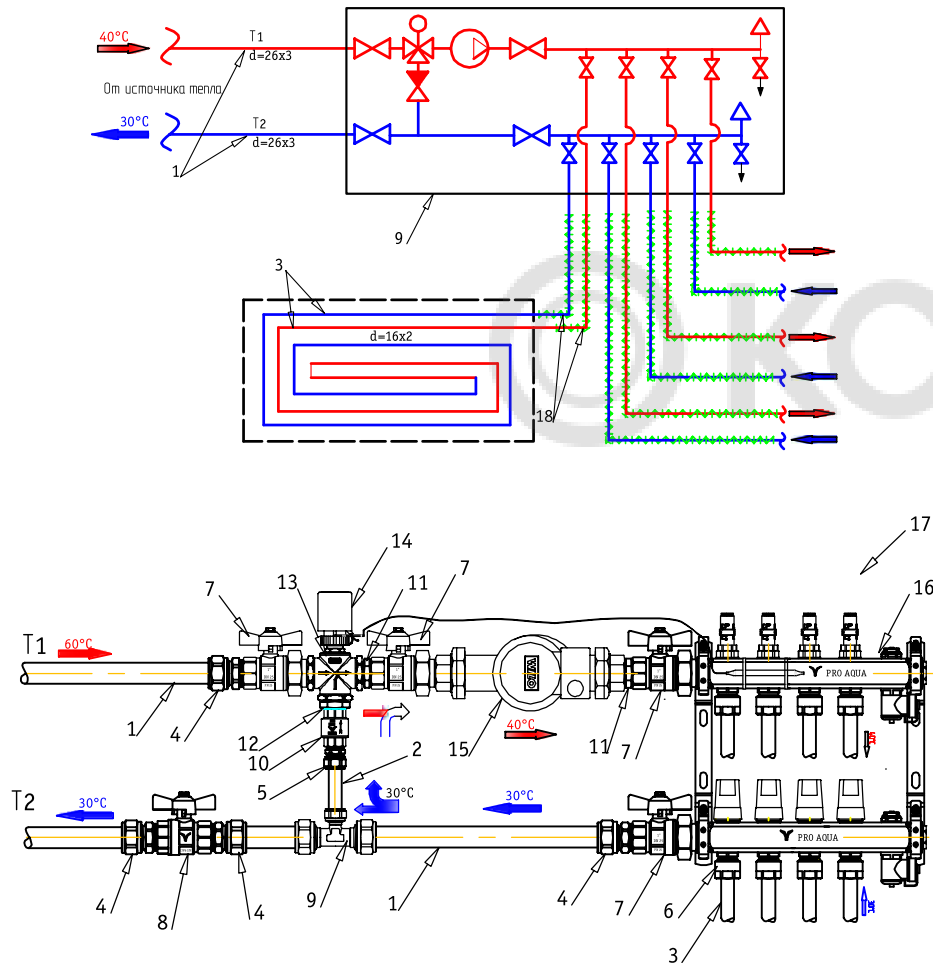

Спецификация основных материалов и оборудования

№	Наименование	Код	Производитель	Ед. измерения	Кол-во
1	Металлопластиковая труба PRO AQUA 26 x3,0 PE-RT-AL-PE-RT/PEXc-AL-PEX	19302/415561	PRO AQUA	м	По месту
2	Металлопластиковая труба PRO AQUA 16x2,0 PE-RT-AL-PE-RT/PEXc-AL-PEX	14504/414601		м	По месту
3	PE-RT Труба пятислойная Оранжевая 16x2.0	PERT5016200		м	450
4	РА Муфта НР 26x1" (компресс.)	k01-26-m25		шт	4
5	РА Муфта НР 16x1/2" (компресс.)	k01-16-m55		шт	1
6	РА Евроканус (компресс.) 16x3/4	k05-16-20		шт	8
7	Кран шаровой Н-В 1" полнопроходной прямой с накидной гайкой.	FWB65-m25-f25		шт	4
8	РА Кран шаровой полнопроходной ручка дробочка, В-В.	FWB63-f25-f25		шт	1
9	РА Тройник переходной (компресс.) 26x16x26	k23-26-16-26		шт	1
10	РА Обратный клапан с пластиковым диском, В-В.	CVL-f15-f15		шт	1
11	РА Ниппель латунный НР резьбой 1"	06-m25-m25		шт	2
12	PRO AQUA Ниппель латунный НР резьбой 1"x1/2"	06-m25-m15		шт	1
13	PRO AQUA Трехходовой смесительный клапан.	TMV-f25-f25-f25	PRO AQUA	шт	1
14	Термоголовка жидкостная с выносным датчиком.	INS3000THS		шт	1
15	WILO Насос циркуляционный с гайками. STAR-RS25/4-180	4119786	WILO	шт	1
16	PRO AQUA Коллекторный блок с расходомерами. 1"x3/4" x 4	V500MB.04	PRO AQUA	шт	1
17	Шкаф распределительный.	ШРБ5/ШРН6	РОССИЯ	шт	1
18	Труба гофрированная для полимерных труб. Двн. = 18,2 (цвет: красный/синий)	PA65000P	PRO AQUA	м	36
19	Уголок для монтажа металлопластиковых и ПЭ труб D14-18.	9-7100-014-00-08-10	Capricorn	шт	8
20	Плита для теплого пола из пенополистирола.	PHF072.47	РОССИЯ	шт	84
21	Лента демферная (рулон 11м.)	EDS100109	ROLS ISOMARKET	м	100
22	Пластификатор, 10 л.	Добавки в цементную стяжку теплого пола из расчета 1 л на 100 кг цемента.			

График пропускной способности

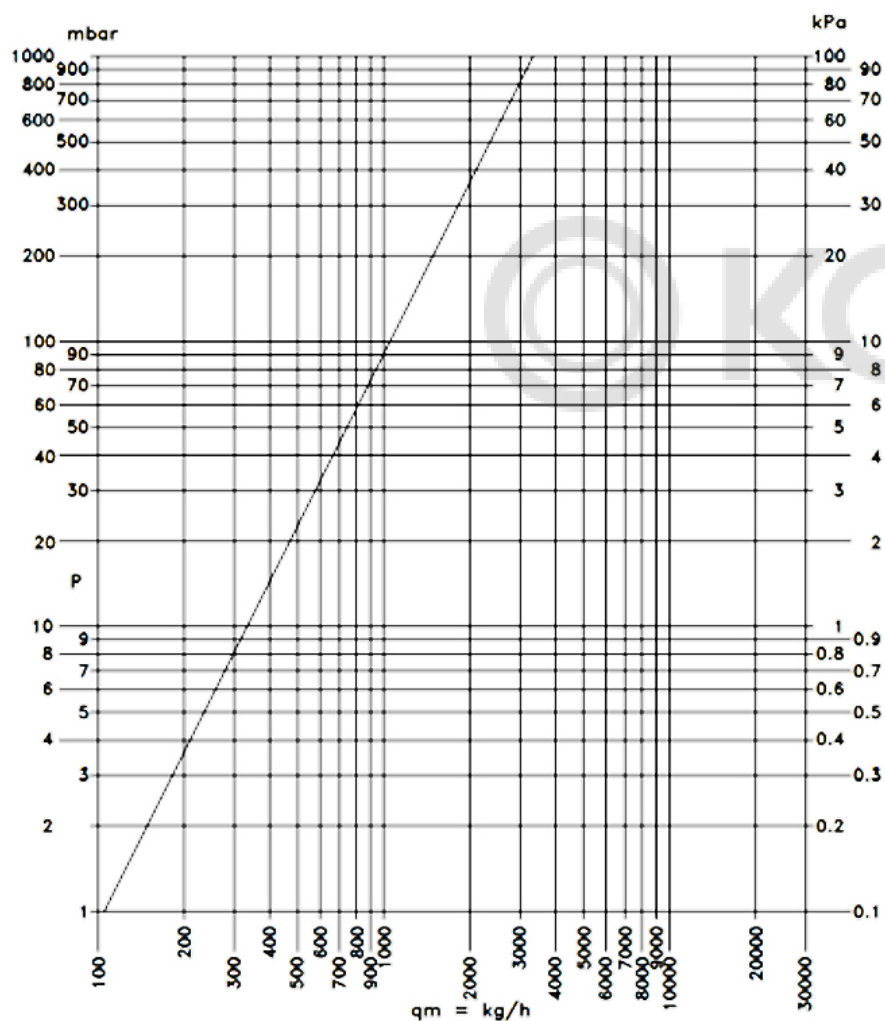

Указания по монтажу

Клапан может устанавливаться в любом монтажном положении.

Направление потоков горячей (+), холодной (-) и смешанной (М) воды должно соответствовать обозначениям на корпусе клапана.

Использование рычажных ключей при монтаже клапана не допускается.

На клапан не должны передаваться нагрузки от присоединительных трубопроводов.

Указания по эксплуатации и техническому обслуживанию

Клапан должен эксплуатироваться при давлении и температуре, изложенных в технических характеристиках.

Не допускается замораживание рабочей среды в корпусе клапана.

Условия хранения и транспортировки

Изделия должны храниться в упаковке предприятия – изготовителя по условиям хранения 3 по ГОСТ 15150-69.

Транспортировка изделий должна осуществляться в соответствии с условиями 5 по ГОСТ 15150.

Правила утилизации

Утилизация изделия (переплавка, захоронение, перепродажа) производится в порядке, установленном Законами РФ от 04 мая 1999 г. № 96-ФЗ «Об охране атмосферного воздуха» (в редакции от 01.01.2015), от 24 июня 1998 г. № 89-ФЗ (в редакции от 01.02.2015г) «Об отходах производства и потребления», от 10 января 2002 № 7-ФЗ «Об охране окружающей среды» (в редакции от 01.01.2015), а также другими российскими и региональными нормами, актами, правилами, распоряжениями и пр., принятыми во исполнение указанных законов.

Гарантийные обязательства

Гарантийный срок составляет 5 лет со дня продажи конечному потребителю. Изготовитель гарантирует соответствие данного изделия требованиям безопасности при условии соблюдения Потребителем правил использования, транспортировки, хранения, монтажа и эксплуатации. Гарантия распространяется на все дефекты, возникшие по вине завода-изготовителя.

ГАРАНТИЯ НЕ РАСПРОСТРАНЯЕТСЯ В СЛУЧАЕ:

- ✓ Нарушения паспортных режимов использования, хранения, монтажа и эксплуатации, ненадлежащей транспортировки и погрузо-разгрузочных работ.
- ✓ Наличия следов физического воздействия, не имеющих отношения к непосредственному назначению данных изделий.
- ✓ Наличия следов воздействия химическими веществами, ультрафиолета.
- ✓ Повреждения изделий в результате пожара, стихии, либо других форс-мажорных обстоятельств.
- ✓ Повреждений, вызванных неправильными действиями потребителя.
- ✓ Наличия следов постороннего вмешательства в конструкцию изделия.

Производитель оставляет за собой право внесения изменений в конструкцию, улучшающие качество изделия при сохранении основных эксплуатационных характеристик.

Условия гарантийного обслуживания

Претензии к качеству товара могут быть предъявлены в течение гарантийного срока. Неисправные изделия в течение гарантийного срока обмениваются бесплатно. Замененные изделия или их части, полученные в результате ремонта, переходят в собственность продавца. Затраты, связанные с монтажом, демонтажом и транспортировкой неисправного изделия в период гарантийного срока Покупателю не возмещаются. В случае необоснованности претензии, затраты на диагностику и экспертизу изделия оплачиваются Покупателем. В случае претензий гарантийного характера, а также при возврате изделия, оно должно быть полностью укомплектованным.



Наименование товара: **Трехходовой клапан**

№ п/п	Артикул	Количество, шт.
1		
2		
3		
4		
5		
6		

Название и адрес торгующей организации:

Дата продажи _____

Подпись продавца _____

Штамп или печать торгующей организации

Штамп о приемке

С условиями гарантии ОЗНАКОМЛЕН и СОГЛАСЕН:

Покупатель _____ (подпись).

Гарантия 5 лет со дня продажи изделия конечному потребителю.

По вопросам гарантийного характера, рекламаций и претензий к качеству изделий обращаться по адресу: 141370, Московская область, Сергиево-Посадский район, город Хотьково, Художественный проезд, дом 2А, тел. +7 (495) 993-00-37, (495) 602-95-73.

При предъявлении претензии к качеству товара, покупатель представляет следующие документы:

- Заявление в произвольной форме, в котором указываются:
 - название организации или Ф.И.О. покупателя, фактический адрес и контактные телефоны;
 - название и адрес организации, производившей монтаж;
 - основные параметры системы, в которой было установлено изделие;
 - краткое описание дефекта.
- Документ, подтверждающий покупку изделия (накладная, квитанция).
- Акт гидравлического испытания системы, в которой было установлено изделие
- Настоящий заполненный гарантийный талон.

Отметка о возврате или обмене товара:

Дата: « _____ » _____ 20 _____ г. Подпись _____