

Технические характеристики / Габаритные размеры

		SGA 120	SGA 150	SGA 200			SGA 120	SGA 150	SGA 200
Объем	л	115	155	195	a	мм	1117	1367	1617
Номинальная теплоспроизводительность	кВт	6,38	7,22	8,65	b	мм	495	495	495
Время нагрева ($\Delta T=45^{\circ}\text{C}$)	мин	64	71	73	c	мм	230	230	230
Время нагрева ($\Delta T=25^{\circ}\text{C}$)	мин	33	40	41	d	мм	175	175	175
Максимальное кол-во воды с температурой 40°C при опорожнении	л	253	341	429	e	мм	55	55	55
Потребление газа (мегагн СН ₄) за 24 часа без спорожнения	м ³	0,60	0,70	0,76	f	мм	1200	1450	1700
Максимальное рабочее давление	бар	8	8	8	g	мм	310	310	310
Масса (нетто)	кг	43	53	61					

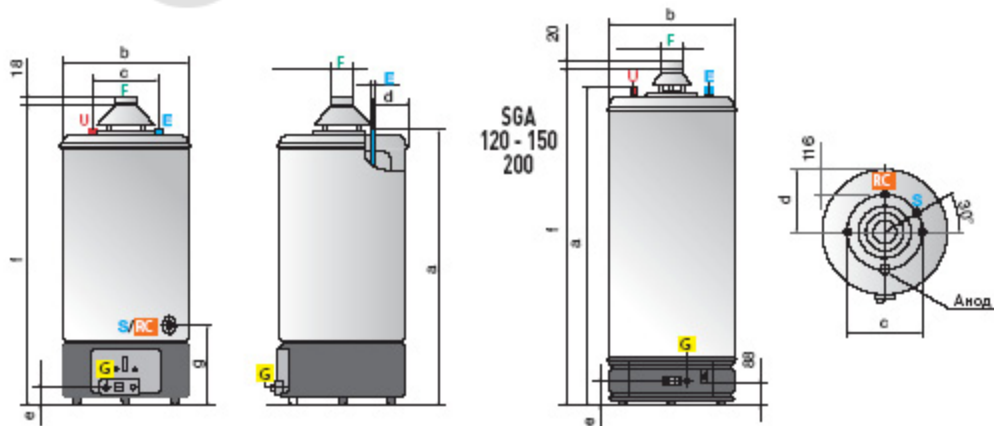

ОБОЗНАЧЕНИЯ

E Вход холодной воды $\varnothing 3/4''$

G Вход газа $\varnothing 1/2''$

U Выход горячей воды $\varnothing 3/4''$

F Отвод системы дымоудаления $\varnothing 81$ мм (SGA 120-150), $\varnothing 100$ мм (SGA 200)

RC Подсоединение линии рециркуляции $\varnothing 3/4''$

S Слив $\varnothing 3/4''$