

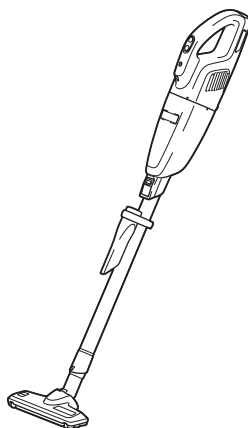

EN	Cordless Cleaner	INSTRUCTION MANUAL	9
SV	Sladdlös dammsugare	BRUKSANVISNING	17
NO	Batteridrevet støvsuger	BRUKSANVISNING	25
FI	Akkukäyttöinen pölynimuri	KÄYTTÖOHJE	33
DA	Akku støvsuger	BRUGSANVISNING	41
LV	Bezvadu tīrītājs	LIETOŠANAS INSTRUKCIJA	49
LT	Belaidis siurblys	NAUDOJIMO INSTRUKCIJA	58
ET	Juhtmeta käsitolmuimeja	KASUTUSJUHEND	67
RU	Аккумуляторный пылесос	РУКОВОДСТВО ПО ЭКСПЛУАТАЦИИ	75

CL117FD

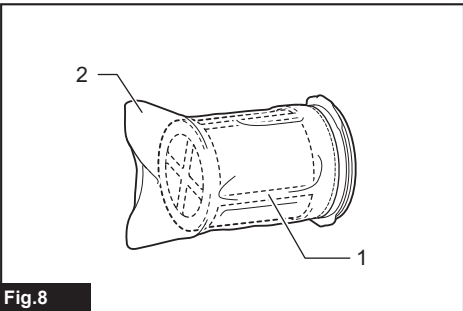

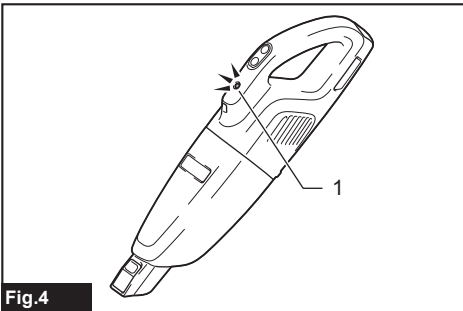
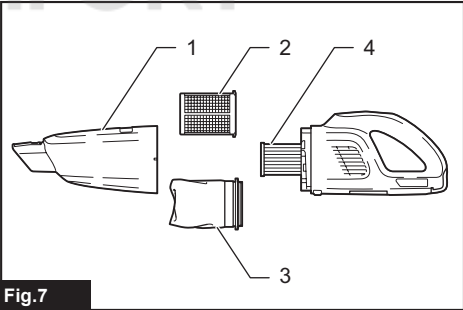
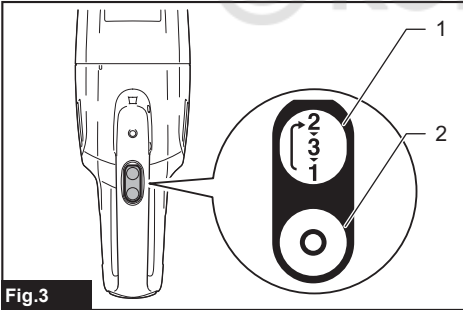
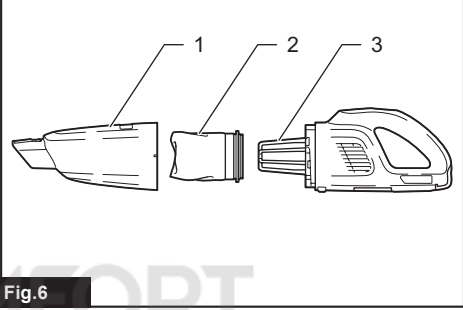
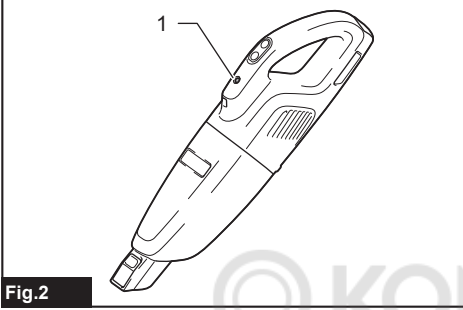
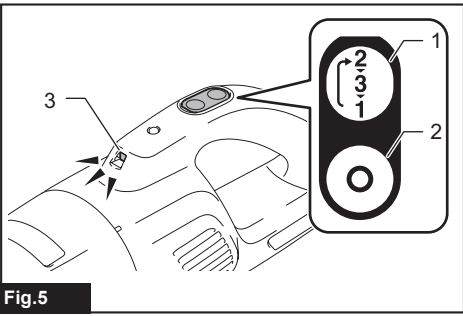
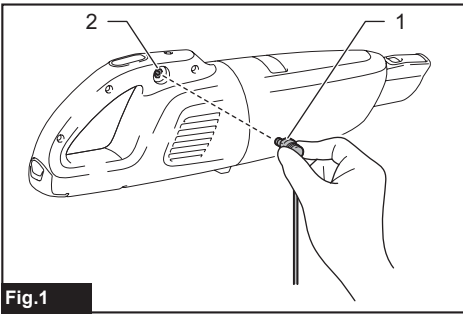

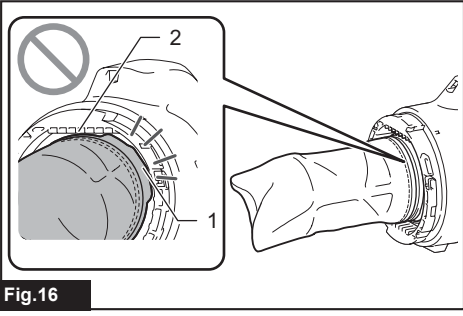
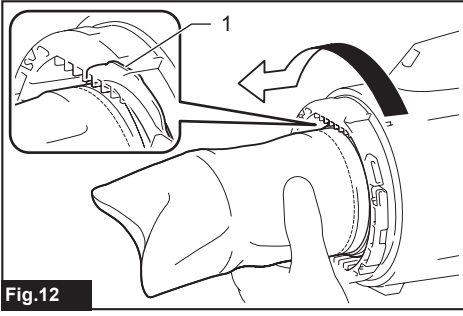
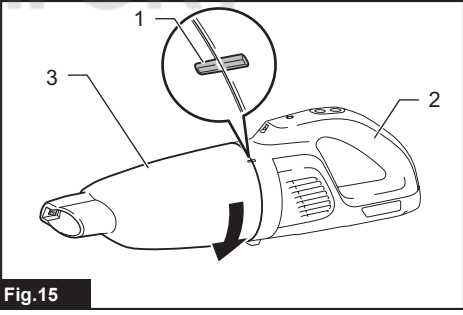
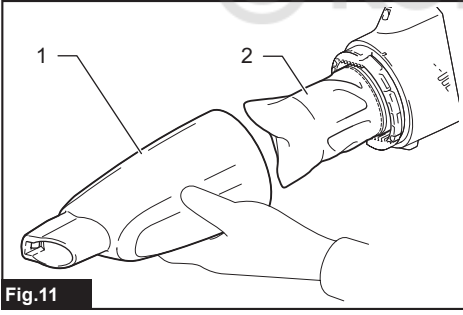
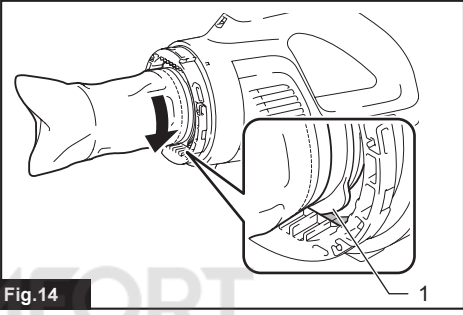
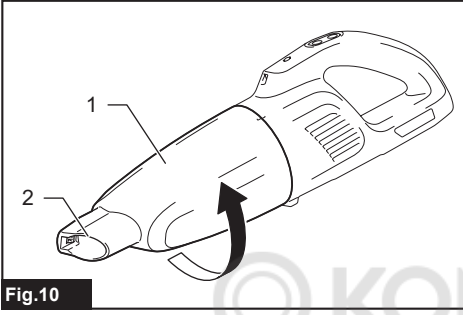
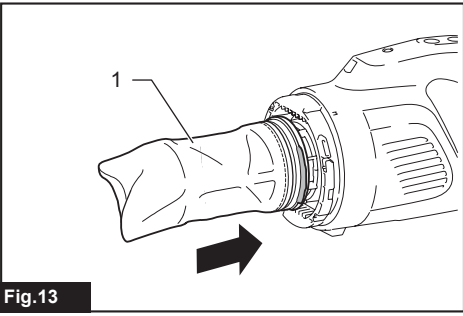
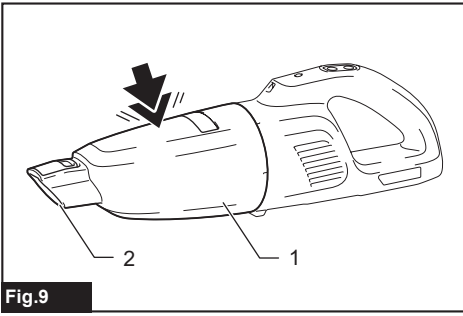

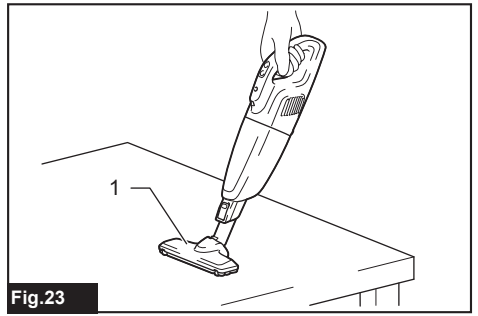
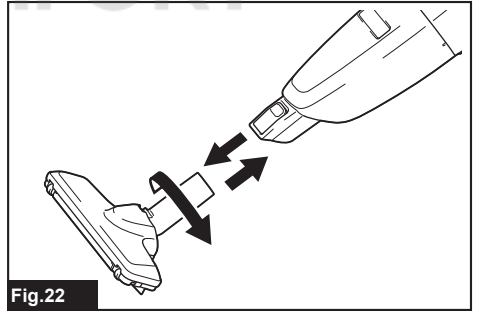
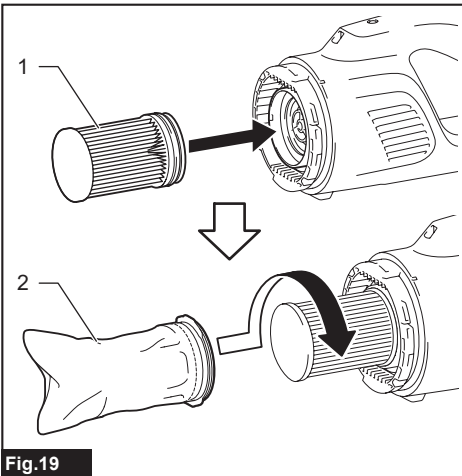
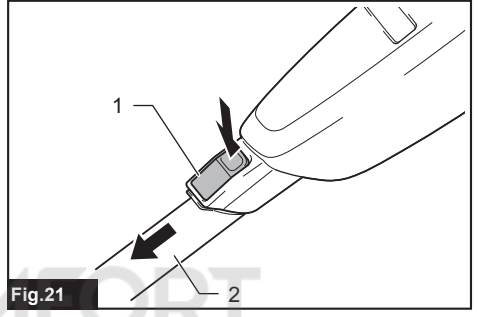
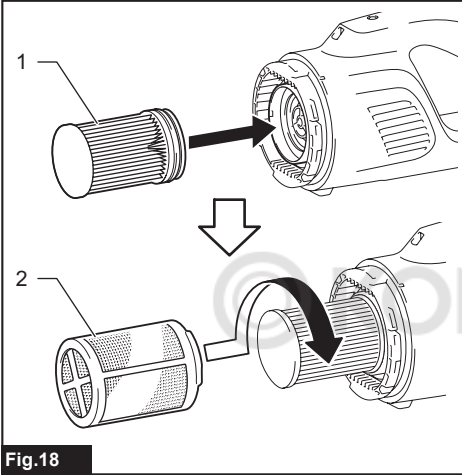
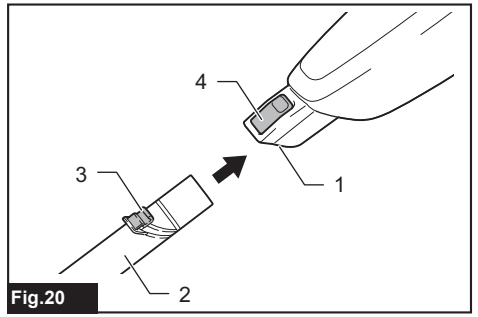
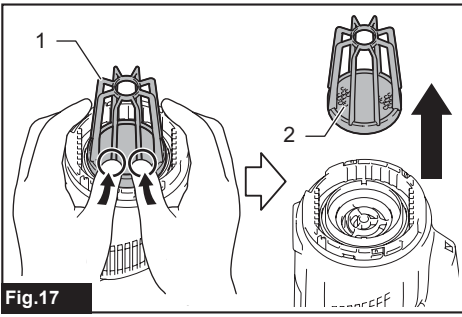

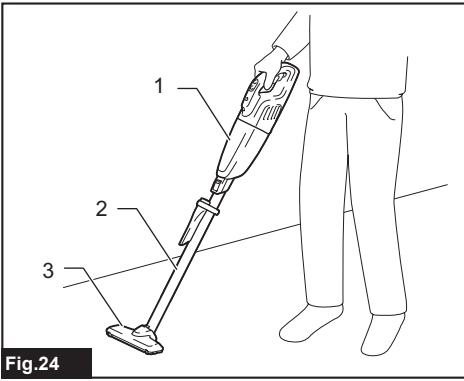

Fig.24

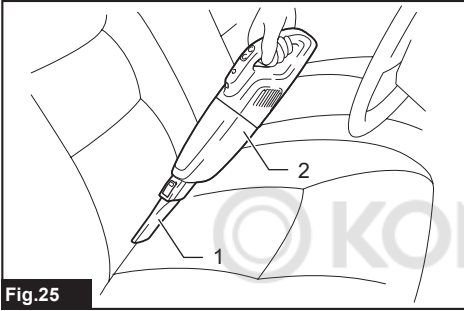

Fig.25

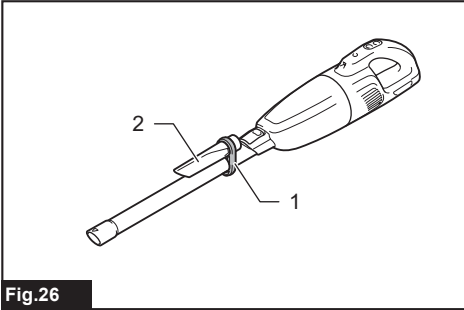

Fig.26

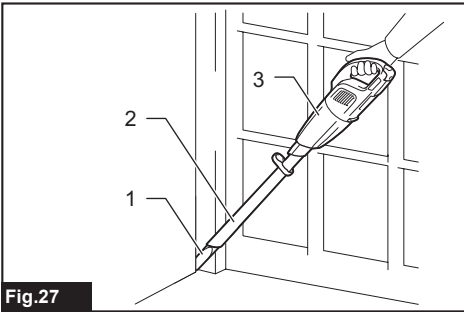

Fig.27

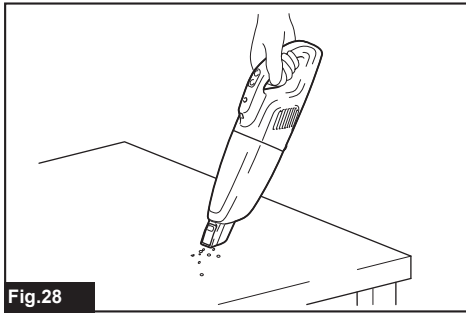

Fig.28

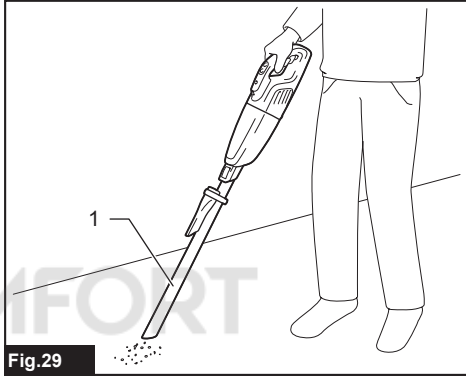

Fig.29

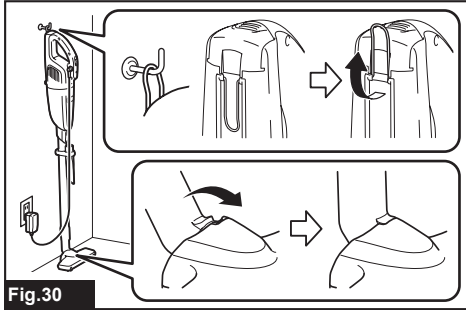

Fig.30

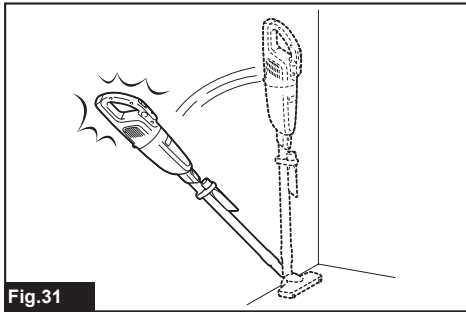
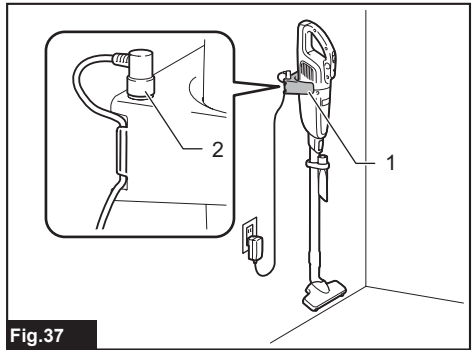
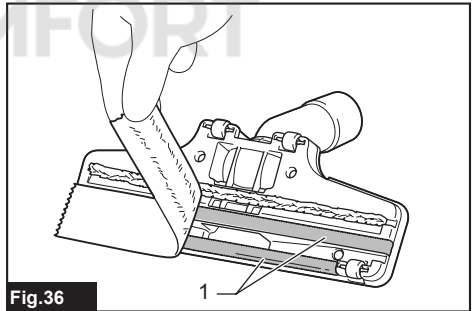
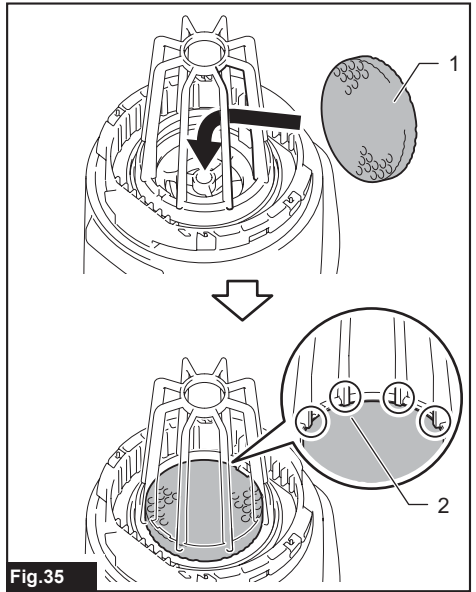
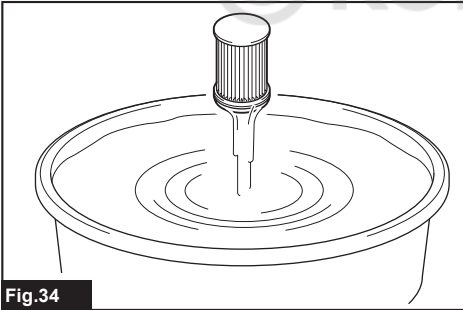
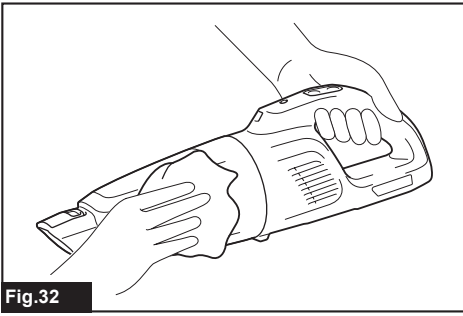

Fig.31



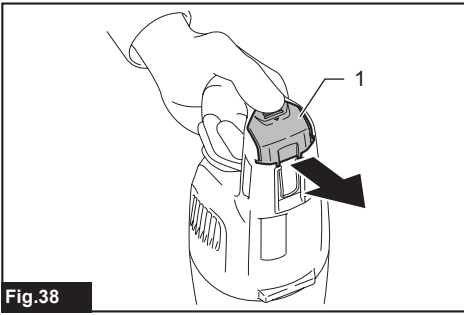

Fig.38

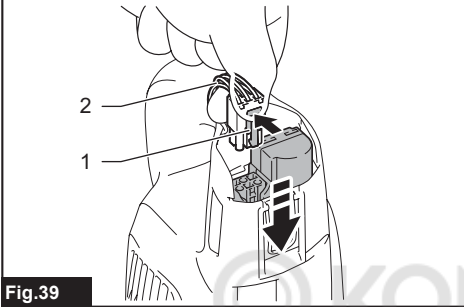

Fig.39

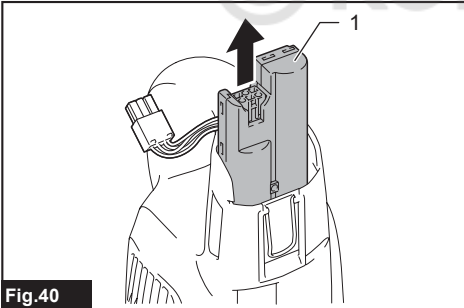

Fig.40

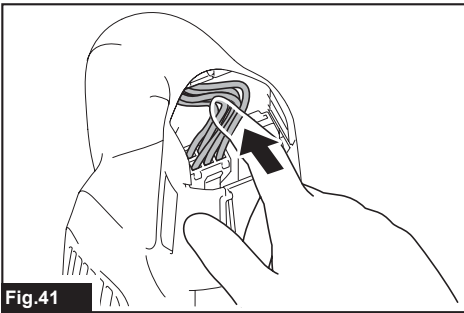

Fig.41

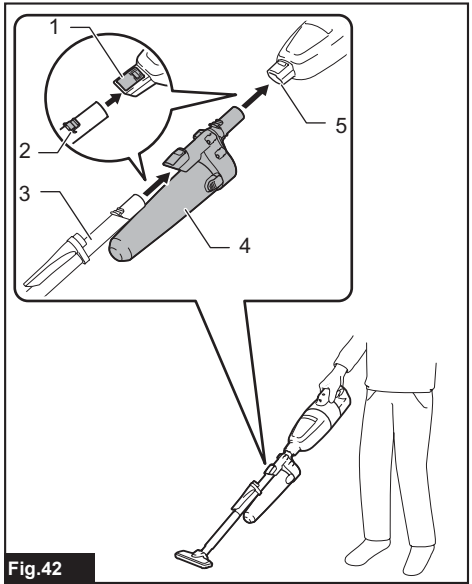

Fig.42

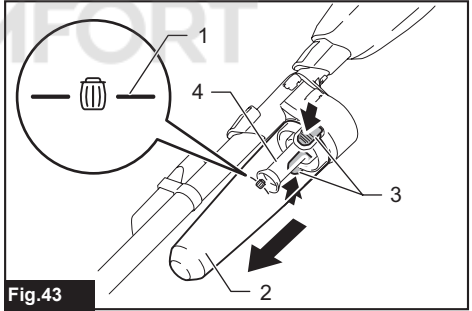

Fig.43

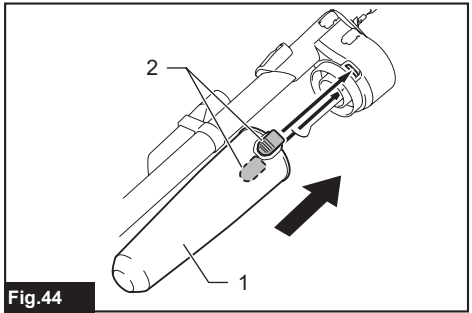
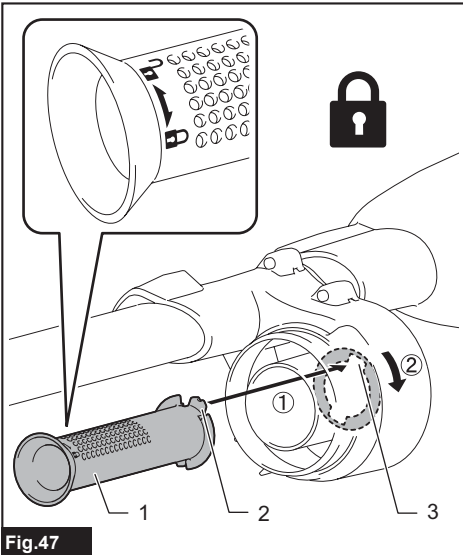
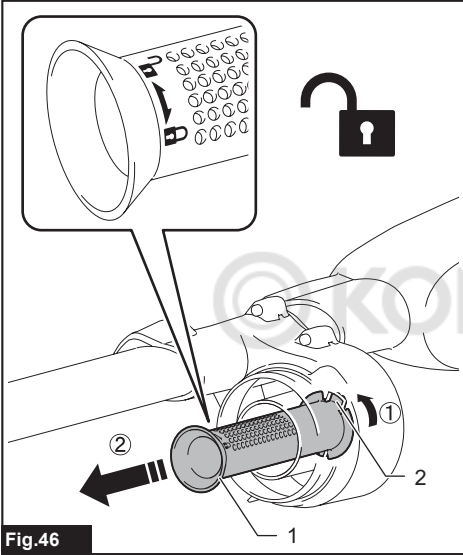
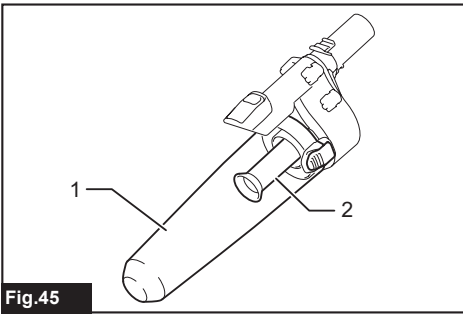

Fig.44



WARNING

- This appliance can be used by children aged from 8 years and above and persons with reduced physical, sensory or mental capabilities or lack of experience and knowledge if they have been given supervision or instruction concerning use of the appliance in a safe way and understand the hazards involved.
- Children shall not play with the appliance. Cleaning and user maintenance shall not be made by children without supervision.
- See the chapter "SPECIFICATIONS" for the type reference of the battery.
- See the sections "Removing built-in battery" and "Installing replacement battery" for how to replace the battery.
- The contained lithium-ion batteries are subject to the Dangerous Goods Legislation requirements. When disposing the battery, remove it from the appliance and dispose of it in a safe place. Follow your local regulations relating to disposal of battery.
- Under abusive conditions, liquid may be ejected from the battery; avoid contact. If contact accidentally occurs, flush with water.
- If electrolyte gets into your eyes, rinse them out with clear water and seek medical attention right away. It may result in loss of your eyesight.
- See the chapter "SPECIFICATIONS" for the type reference of the charger. For the purposes of recharging the battery, only use the charger provided with the appliance.
- See the section "Symbols" for the meaning of the symbols used for the appliance.
- See the chapter "MAINTENANCE" for the appropriate details of precautions during user maintenance.

SPECIFICATIONS

Model:		CL117FD
Capacity		650 ml
Continuous use (with battery BL1020V)	3 (Max speed mode)	Approx. 10 min
	2 (High speed mode)	Approx. 18 min
	1 (Normal speed mode)	Approx. 55 min
Overall length	Cleaner body	457 mm
	With extension wand and nozzle	992 mm
Net weight		1.0 kg
Rated voltage		D.C. 10.8 V - 12 V max

- Due to our continuing program of research and development, the specifications herein are subject to change without notice.
- Specifications may differ from country to country.
- The weight does not include accessories.
- For the purposes of recharging the battery, only use the charger provided with the appliance.

Applicable battery cartridge and charger

Battery cartridge	Battery charger	Charging time (hours)
BL1020V	DC1002	2.0

- Charging time varies by temperature (10°C (50°F) – 40°C (104°F)) that battery cartridge is charged at and conditions of the battery cartridge, such as a battery cartridge which is new or has not been used for a long period of time.

⚠ WARNING: Only use the battery cartridges and chargers listed above. Use of any other battery cartridges and chargers may cause injury and/or fire.

Symbols

The followings show the symbols which may be used for the equipment. Be sure that you understand their meaning before use.



Read the instruction manual.



Detachable supply unit



Only for EU countries
Due to the presence of hazardous components in the equipment, waste electrical and electronic equipment, accumulators and batteries may have a negative impact on the environment and human health. Do not dispose of electrical and electronic appliances or batteries with household waste! In accordance with the European Directive on waste electrical and electronic equipment and on accumulators and batteries and waste accumulators and batteries, as well as their adaptation to national law, waste electrical equipment, batteries and accumulators should be stored separately and delivered to a separate collection point for municipal waste, operating in accordance with the regulations on environmental protection. This is indicated by the symbol of the crossed-out wheeled bin placed on the equipment.

Intended use

The appliance is intended for collecting dry dust.

SAFETY WARNINGS

Cordless cleaner safety warnings

⚠ WARNING: IMPORTANT! READ CAREFULLY all safety warnings and all instructions BEFORE USE. Failure to follow the warnings and instructions may result in electric shock, fire and/or serious injury.

1. Do not expose to rain. Store indoors.
2. Do not allow to be used as a toy. Close attention is necessary when used by or near children.
3. Use only as described in this manual. Use only manufacturer's recommended attachments.
4. Do not use with damaged battery. If appliance is not working as it should, has been dropped, damaged, left outdoors, or dropped into water, return it to a service center.
5. Do not handle appliance with wet hands.
6. Do not put any object into openings. Do not use with any opening blocked; keep free of dust, lint, hair, and anything that may reduce air flow.
7. Keep hair, loose clothing, fingers, and all parts of body away from openings and moving parts.
8. Turn off all controls before removing the battery.
9. Use extra care when cleaning on stairs.
10. Do not use to pick up flammable or combustible liquids, such as gasoline, or use in areas where they may be present.

11. Use only the charger supplied by the manufacturer to recharge.
12. Do not pick up anything that is burning or smoking, such as cigarettes, matches, or hot ashes.
13. Do not use without dust bag and/or filters in place.
14. Do not charge the battery outdoors.
15. Recharge only with the charger specified by the manufacturer. A charger that is suitable for one type of battery pack may create a risk of fire when used with another battery pack.
16. Use appliances only with specifically designated battery packs. Use of any other battery packs may create a risk of injury and fire.
17. When (the) battery pack is not in use, keep it away from other metal objects, like paper clips, coins, keys, nails, screws or other small metal objects, that can make a connection from one terminal to another.
18. Under abusive conditions, liquid may be ejected from the battery; avoid contact. If contact accidentally occurs, flush with water.
19. Do not use a battery pack or appliance that is damaged or modified. Damaged or modified batteries may exhibit unpredictable behaviour resulting in fire, explosion or risk of injury.
20. Do not expose a battery pack or appliance to fire or excessive temperature. Exposure to fire or temperature above 130 °C may cause explosion.
21. Follow all charging instructions and do not charge the battery pack or appliance outside the temperature range specified in the instructions. Charging improperly or at temperatures outside the specified range may damage the battery and increase the risk of fire.

SAVE THESE INSTRUCTIONS.

ADDITIONAL SAFETY RULES

1. Read this instruction manual and the charger instruction manual carefully before use.
2. Do not pick up the following materials:
 - Hot materials such as lit cigarettes or spark/metal dust generated by grinding/cutting metal
 - Flammable materials such as gasoline, thinner, benzene, kerosene or paint
 - Explosive materials like nitroglycerin
 - Ignitable materials such as Aluminum, zinc, magnesium, titanium, phosphorus or celluloid
 - Wet dirt, water, oil or the like
 - Hard pieces with sharp edges, such as wood chips, metals, stones, glasses, nails, pins or razors
 - Powder to clot such as cement or toner
 - Conductive dust such as metal or carbon
 - Fine particle like concrete dustSuch action may cause fire, injury and/or property damage.
3. Stop operation immediately if you notice anything abnormal.

4. If you drop or strike the cleaner, check it carefully for cracks or damage before operation.
5. Do not charge the cleaner close to dangerous flammable materials such as gasoline, gas, paint or adhesives.
6. Do not charge the cleaner on papers, cloth, carpet, vinyl, etc. This may cause a fire.
7. Do not charge the cleaner in a dusty place.
8. Be sure no one is below when using the cleaner in high locations.
9. Do not bring close to stoves or other heat sources.
10. Do not block the intake hole or vent holes.

SAVE THESE INSTRUCTIONS.

IMPORTANT SAFETY INSTRUCTIONS

FOR BUILT-IN BATTERY

1. Before using built-in battery, read all instructions and cautionary markings on (1) battery charger, (2) battery, and (3) product using battery.
2. Do not disassemble built-in battery.
3. If operating time has become excessively shorter, stop operating immediately. It may result in a risk of overheating, possible burns and even an explosion.
4. If electrolyte gets into your eyes, rinse them out with clear water and seek medical attention right away. It may result in loss of your eyesight.
5. Do not short the built-in battery:
 - (1) Do not touch the terminals with any conductive material.
 - (2) Avoid storing built-in battery in a container with other metal objects such as nails, coins, etc.
 - (3) Do not expose built-in battery to water or rain.
A battery short can cause a large current flow, overheating, possible burns and even a breakdown.
6. Do not store and use the appliance and built-in battery in locations where the temperature may reach or exceed 50 °C (122 °F).
7. Do not incinerate the built-in battery even if it is severely damaged or is completely worn out. The built-in battery can explode in a fire.
8. Be careful not to drop or strike battery.
9. Do not use a damaged built-in battery.
10. The contained lithium-ion batteries are subject to the Dangerous Goods Legislation requirements. When disposing the battery, remove it from the appliance and dispose of it in a safe place. Follow your local regulations relating to disposal of battery.
11. Use the batteries only with the products specified by Makita.

SAVE THESE INSTRUCTIONS.

Tips for maintaining maximum battery life

1. Charge the built-in battery before completely discharged.
Always stop appliance operation and charge the built-in battery when you notice less appliance power.
2. Never recharge a fully charged built-in battery. Overcharging shortens the battery service life.
3. Charge the built-in battery with room temperature at 10°C - 40°C (50°F - 104°F). Let a hot built-in battery cool down before charging it.
4. Charge the built-in battery once in every six months if you do not use the appliance for a long period of time.

FUNCTIONAL DESCRIPTION

CAUTION: Always be sure that the appliance is switched off before adjusting or checking function on the appliance.

Charging the built-in battery

CAUTION: Only use genuine Makita batteries. Use of non-genuine Makita batteries, or batteries that have been altered, may result in the battery bursting causing fires, personal injury and damage. It will also void the Makita warranty for the Makita product and charger.

CAUTION: Always disconnect the charging plug from the cleaner after charging.

CAUTION: Do not leave the charger in the mains after disconnecting the appliance. Small children may put the live plug in their mouth and cause injury.

Charge the cleaner when using it for the first time or uncharged for a long time. Connect the charging plug to the charging connector, then plug in the charger to the power receptacle.

► Fig.1: 1. Charging plug 2. Charging connector

The battery power lamp lights up and the charging starts. The light goes out after the charging is complete. For more details, refer to the instruction manual of battery charger.

► Fig.2: 1. Battery power lamp

NOTICE: The battery power lamp blinks and the battery cannot be charged if the battery or cleaner is exposed to extreme temperatures.

NOTE: The cleaner cannot be controlled while being charged. To start the cleaner, unplug the charger from the power source, disconnect the charging plug from the cleaner, and then push the ON/speed change button.

NOTE: Under the following conditions, the battery is about to reach its end of life (or damaged/malfunctioned). Unplug the charger from the power supply, then replace the battery.

- The battery power lamp goes out shortly after you begin to charge the cleaner.
- The cleaner works only for a period shorter than half of the normal operating time after the battery has been fully charged.

NOTE: The battery can be recharged up to approximately 500 times. The rechargeable times vary depending on the conditions under which the battery has been charged and discharged.

Switch action

CAUTION: Always switch off the cleaner after each use to prevent damage to the cleaner and to extend the service life of the batteries.

To start the cleaner, simply push the ON/speed change button. To switch off, push the OFF button. You can change the cleaner speed in three steps by pushing the ON/speed change button.

The first push on this button is for high speed mode, the second push for max speed mode and the third push for normal speed mode. Each push on this button repeats the high/max/normal speed cycle alternatively.

► **Fig.3:** 1. ON/speed change button 2. OFF button

Battery power lamp

When the remaining battery capacity gets low, the battery power lamp blinks.

When the remaining battery capacity gets much lower, the cleaner stops and the battery power lamp lights up about 10 seconds. At this time, charge the battery. Also when the battery gets overloaded or overheated, the cleaner stops and the battery power lamp lights up about 10 seconds. The cleaner does not actuate during the lamp on.

► **Fig.4:** 1. Battery power lamp

NOTE: The time at which the battery power lamp start blinking or lighting up depends on the temperature at work place and the battery conditions.

Lighting up the lamp

CAUTION: Do not look in the light or see the source of light directly.

To turn on the lamp, push the ON/speed change button. Push the OFF button to turn off the lamp. During the cleaner actuating, the lamp turns on.

► **Fig.5:** 1. ON/speed change button 2. OFF button 3. Lamp

ASSEMBLY

CAUTION: Always be sure that the appliance is switched off before carrying out any work on the appliance.

Parts description

High performance filter and stay and sponge filter

► **Fig.6:** 1. Capsule 2. High performance filter 3. Stay and sponge filter

Prefilter or high performance filter and HEPA filter

Optional accessory

► **Fig.7:** 1. Capsule 2. Prefilter 3. High performance filter 4. HEPA filter

NOTICE: Do not use a high performance filter with other filters (optional accessory). The high performance filter may become unremovable from the cleaner.

NOTE: When using an optional prefilter with a HEPA filter, avoid placing any other filters over the HEPA filter. If you set the prefilter and other filters at the same time over the HEPA filter, the suction power may be reduced.

NOTE: When using a high performance filter with a HEPA filter, be sure to attach the stay inside the high performance filter.

► **Fig.8:** 1. Stay 2. High performance filter

Disposing of dust

CAUTION: Empty the cleaner before it becomes too full, or the suction force weakens.

CAUTION: Be sure to empty the inside of the cleaner itself of dust. Failure to do so may cause the filter to be clogged or the motor to be damaged.

In order to drop dust sticking on the filter in the capsule, tap the capsule 4 or 5 times with your hand.

► **Fig.9:** 1. Capsule 2. Suction inlet

Point suction inlet downwards, turn capsule in direction of arrow in diagram, and disconnect capsule slowly and straight.

► **Fig.10:** 1. Capsule 2. Suction inlet

NOTE: Dust may spill out when capsule is opened, so be sure to set a garbage bag beneath capsule.

Remove accumulated dust from the inside of capsule and high performance filter.

► **Fig.11:** 1. Capsule 2. High performance filter

Twist high performance filter in direction of arrow to unfasten securing lip from cleaner unit and then pull off the filter.

► **Fig.12:** 1. Securing lip

NOTE: When using the prefilter, also follow the procedure above.

Clean out the fine dust and lightly tap to dislodge dust from high performance filter.

Reassembly

Connect high performance filter. At this time, make sure to twist high performance filter so that securing lip is firmly locked into the cleaner unit.

► **Fig.13:** 1. High performance filter

► **Fig.14:** 1. Securing lip

NOTICE: Always be sure to check that high performance filter is loaded correctly prior to using cleaner. If they are not loaded correctly, dust will get into the motor housing, and cause motor failure. If the problem as described later occurs, high performance filter is not loaded correctly. Reload them correctly to rectify problem.

Attach the capsule. Align the mark on capsule with the mark on the handle and then firmly twist capsule in the direction of arrow until it is secured.

► **Fig.15:** 1. Mark 2. Handle 3. Capsule

NOTE: Always remove dust ahead of time, as suction power will be reduced if there is too much dust in cleaner.

Problem Example

The securing lip of high performance filter is not firmly locked into groove of cleaner housing.

► **Fig.16:** 1. Securing lip 2. Groove of cleaner housing

Installing or removing stay / HEPA filter

Optional accessory

For the stay and sponge filter

To remove the stay, push up the bottom part of pillars of the stay with your fingers and release its groove from the protrusion on the cleaner. After that, remove the sponge filter.

► **Fig.17:** 1. Stay 2. Sponge filter

To install, align the grooves on the stay with the protrusion on the cleaner and push until it clicks.

Insert the sponge filter between the pillars and set it in the original position.

For the HEPA filter

When installing the HEPA filter, fit the groove of the HEPA filter with the protrusion on the cleaner. Then, put the prefilter or the high performance filter on the HEPA filter and twist it to secure. To remove, follow the installation procedure in reverse.

► **Fig.18:** 1. HEPA filter 2. Prefilter

► **Fig.19:** 1. HEPA filter 2. High performance filter

OPERATION

CAUTION: Do not move your face close to the air vent when operating the cleaner. If foreign objects are blown into eyes, it may result in personal injury.

Installing and removing cleaner attachments

CAUTION: After installing an attachment, check if it is securely installed. If the attachment is installed imperfectly, it may come off and cause personal injury.

CAUTION: Be careful not to hit your hand on the wall etc. when removing attachments.

When using attachment with lock function

To install an attachment, insert it to the suction inlet of the cleaner until it clicks. Make sure that the attachment is locked.

► **Fig.20:** 1. Suction inlet 2. Attachment with lock function 3. Hook 4. Release button

NOTICE: When installing the attachment with lock function, be sure to align the release button on the cleaner with the hook on the attachment. If they are not aligned, the attachment will not be locked and may come off from the cleaner.

To remove the attachment, pull it off the cleaner while pushing and holding the release button.

► **Fig.21:** 1. Release button 2. Attachment with lock function

When using attachment without lock function

CAUTION: To install an attachment without lock function, insert it into the suction inlet of the cleaner by twisting it as shown in the figure. To detach the attachment, release it from the cleaner by twisting it as shown in the figure. Avoid twisting the attachment in the direction opposite to the arrow in the figure as it may loosen the capsule from the cleaner.

► **Fig.22**

Cleaning (Suction)

Nozzle

Attach the nozzle to clean off tables, desks, furniture, etc. The nozzle slips on easily.

► **Fig.23:** 1. Nozzle

Nozzle + Extension wand

The extension wand fits in between the nozzle and the cleaner itself. This arrangement is convenient for cleaning a floor in a standing position.

► **Fig.24:** 1. Cleaner body 2. Extension wand
3. Nozzle

Corner nozzle

Fit on the corner nozzle for cleaning corners and crevices of a car or furniture.

► **Fig.25:** 1. Corner nozzle 2. Cleaner body

You can store the corner nozzle in the nozzle holder.

► **Fig.26:** 1. Nozzle holder 2. Corner nozzle

⚠ CAUTION: Be careful not to trap finger(s) between the corner nozzle and the nozzle holder. Trapping finger(s) may cause injury.

Corner nozzle + Extension wand

In tight quarters where the cleaner itself cannot squeeze in, or in high places hard to reach, use this arrangement.

► **Fig.27:** 1. Corner nozzle 2. Extension wand
3. Cleaner body

Cleaning without nozzle

You can pick up powder and dust without nozzle.

► **Fig.28**

For picking up dust on a floor in a standing position, it is convenient to attach the extension wand to the cleaner.

► **Fig.29:** 1. Extension wand

MAINTENANCE

⚠ CAUTION: Always be sure that the appliance is switched off before attempting to perform inspection or maintenance.

To maintain product SAFETY and RELIABILITY, repairs, any other maintenance or adjustment should be performed by Makita Authorized or Factory Service Centers, always using Makita replacement parts.

NOTICE: Never use gasoline, benzine, thinner, alcohol or the like. Discoloration, deformation or cracks may result.

After use

When storing or charging the cleaner, lock the nozzle head, and hang it from a hook available in the market.

► **Fig.30**

⚠ CAUTION: Putting the cleaner against the wall without any other support may cause the cleaner to fall down, resulting in personal injury or damage to the cleaner.

► **Fig.31**

Cleaning

NOTICE: Do not blow dust sticking on the cleaner and filters by air duster. It brings dust into the housing and causes failure.

NOTICE: After washing filters, dry them thoroughly before use. Insufficiently dried filters may cause poor suction and shorten the service life of the motor.

NOTICE: After cleaning filters and sponge filter, be sure to re-install them before use. If you use the cleaner without filters and sponge filter, dust comes into the motor housing and cause malfunction.

Cleaner body

From time to time wipe off the outside (cleaner body) of the cleaner using a cloth dampened in soapy water. Clean out also the suction opening and filter mounting area.

► **Fig.32**

High performance filter

Wash the filter in soapy water when it is clogged with dust and the cleaner power becomes weak. Dry it out thoroughly before use.

► **Fig.33**

HEPA filter

Optional accessory

NOTICE: Do not rub or scratch the HEPA filter with hard objects such as a brush and a paddle.

Clogged HEPA filter cause poor suction performance. Clean out the filter from time to time.

Occasionally wash the HEPA filter in water, rinse and dry thoroughly in the shade before use. Never wash the filter in a washing machine.

► **Fig.34**

Sponge filter

When the sponge filter becomes dirty, clean it as follows.

1. Remove the filter.
2. Pull out the sponge filter from between the pillars.
3. Clean the sponge filter by tapping or washing. If you wash it, dry it out thoroughly before use.
4. Insert the sponge filter between the pillars and set it in the original position. Make sure that each bottom edge of the pillar holds down the sponge filter, and there is no gap between the sponge filter and suction opening.

► **Fig.35:** 1. Sponge filter 2. Bottom edge of pillar

The nozzle cleaning

When the nozzle brush gets dusty, clean up the dust with adhesive tape.

► **Fig.36:** 1. Brush

Wall mount for cordless cleaner

Optional accessory

NOTE: The screw to mount the holder is not included. Prepare a screw which fits with the material to screw into.

Attach the wall mount for cordless cleaner to a hard wooden wall, beam or column, where the wall mount for cordless cleaner can be firmly secured. Always be sure that the wall mount for cordless cleaner is securely attached before hanging the cleaner.

► **Fig.37:** 1. Wall mount for cordless cleaner 2. Plug

CAUTION: Do not hang the cleaner to the wall mount violently or hang other appliances than the cleaner.

NOTE: When you do not charge the cleaner, the plug can be stored on the wall mount for cordless cleaner as illustrated.

Troubleshooting

Before asking for repairs, check the following points.

Symptom	Area to be investigated	Fixing method
Weak suction power	Is the capsule full of dust?	Empty the capsule of dust.
	Is the filter clogged?	Clean or wash the filter.
	Is the battery cartridge discharged?	Charge the battery cartridge.
Not working	Is the battery cartridge discharged?	Charge the battery cartridge.
Noise and vibration	Is the filter clogged?	Clean or wash the filter.
	Is the nozzle, pipe or suction inlet of the appliance is clogged?	Remove the clogged objects in the nozzle, pipe or suction inlet of the appliance.
	Is the nozzle/pipe inlet blocked?	Do not block the nozzle/pipe inlet.

NOTICE: Do not attempt to repair cleaner by yourself.

Disposing cleaner

A Li-ion battery is built in this cleaner. Always remove it before disposing of the cleaner.

Removing built-in battery

CAUTION: Do not touch the terminals with any conductive material.

CAUTION: Avoid storing battery unit in a container with other metal objects such as nails, coins, etc.

CAUTION: Do not expose battery unit to water or rain.

CAUTION: Do not disassemble or alter battery unit.

CAUTION: The cleaner must be disconnected from the supply mains when removing the battery.

CAUTION: Hold the appliance and battery unit firmly when removing and installing the battery unit. Failure to do so may cause them to slip off your hands, resulting in damage to the appliance and battery unit and personal injury.

CAUTION: Take care not to trap finger(s) between the cleaner, rear cover and battery when removing and installing the battery unit. Trapping finger(s) may cause injury.

1. To remove the rear cover, push it in the direction of the arrow.

► **Fig.38:** 1. Rear cover

2. Slide the built-in battery halfway. Disconnect the lead wires from the battery by slightly moving back the battery while pressing the connector in the direction of arrow as shown in the figure.

► **Fig.39:** 1. Connector 2. Lead wires

3. Then slide the battery unit out completely.

► **Fig.40:** 1. Battery unit

4. Put the removed battery unit in a carton box so that it is not circuit-shortened.

Installing replacement battery

To install the replacement battery, follow the removal procedure in reverse.

CAUTION: Route the lead so that it is completely stored inside the cleaner before putting the rear cover back in the original position. Failure to do this may damage the lead.

► **Fig.41**

After installing the battery (see "SPECIFICATIONS"), charge the battery before use.

OPTIONAL ACCESSORIES

CAUTION: These accessories or attachments are recommended for use with your Makita appliance specified in this manual. The use of any other accessories or attachments might present a risk of injury to persons. Only use accessory or attachment for its stated purpose.

If you need any assistance for more details regarding these accessories, ask your local Makita Service Center.

- Extension wand
- Nozzle
- Nozzle for carpet
- Shelf brush
- Corner nozzle
- Round brush
- Flexible hose
- Filter
- Prefilter
- High performance filter
- HEPA filter
- Seat nozzle
- Crevice nozzle
- Wall mount for cordless cleaner
- Cyclone attachment
- Makita genuine battery and charger

NOTE: Some items in the list may be included in the appliance package as standard accessories. They may differ from country to country.

Cyclone attachment

► **Fig.42:** 1. Release button 2. Hook 3. Extension wand 4. Cyclone attachment 5. Suction inlet

About the cyclone attachment

Using the cleaner with the cyclone attachment installed reduces the amount of dust that enters the capsule, which helps to prevent the suction force from weakening. In addition, cleaning after use is also simple.

CAUTION: Always be sure that the appliance is switched off before carrying out any work on the appliance.

CAUTION: Clean the mesh filter of the cyclone attachment and the filters of the cleaner unit when they become clogged. Continued use in the clogged condition may result in heating or smoke.

NOTICE: When the cyclone attachment is attached, do not use the cleaner in a horizontal or upward facing position. Doing so may cause the mesh filter to become clogged.

NOTICE: Always use the cleaner with the filters installed, even when using the cyclone attachment. Using the cleaner without the filters installed may result in a motor malfunction.

NOTE: Check that the cyclone attachment, cleaner, and extension wand are locked properly before use.

NOTE: Empty the dust case of the cyclone attachment and the capsule of the cleaner when dust has accumulated. Continued use will result in weakened suction force.

NOTE: You can also use the cyclone attachment without lock function.

NOTE: To install or remove the cyclone attachment, refer to the section "Installing and removing cleaner attachments".

Disposing of dust

When dust has accumulated up to the full line of the dust case, follow the procedure below and dispose of the dust.

1. Hold the dust case firmly, press and hold the two buttons, and remove the dust case.

► **Fig.43:** 1. Full line 2. Dust case 3. Button (two locations) 4. Mesh filter

2. Dispose of the dust inside the dust case and remove any dust and powder adhered to the surface of the mesh filter.

3. Insert the dust case all the way until the two buttons lock with a click.

► **Fig.44:** 1. Dust case 2. Button (two locations)

CAUTION: Be careful not to trap finger(s) between the dust case and cyclone body when reassembling.

NOTE: If the suction force does not recover even after disposing of the dust and cleaning the mesh filter, check whether dust has accumulated in the capsule of the cleaner or clogging has occurred.

NOTE: The dust may fly up when disposing from the cyclone attachment. Be careful not to let dust get into your eyes.

Cleaning

When the dust case becomes dirty or the mesh filter is clogged, remove and wash them with water. (Refer to "Disposing of dust" for the removal procedure.)

NOTICE: After washing the dust case and filters, dry them thoroughly before use. Insufficiently dried components may cause electric shock and/or injury.

► **Fig.45:** 1. Dust case 2. Mesh filter

When the mesh filter gets dirty badly, clean it in the following procedures.

1. Turn the mesh filter as shown in the figure and remove it while the hooks are unlocked.

► **Fig.46:** 1. Mesh filter 2. Hook

2. Remove the dust on the mesh filter and then wash it with water. After that, dry it thoroughly.

3. Insert the mesh filter into the base while the hooks are aligned with the port. Turn the mesh filter as shown in the figure until the hooks are locked with a click. Make sure that the mesh filter is installed securely.

► **Fig.47:** 1. Mesh filter 2. Hook 3. Port

VARNING

- Denna apparat kan användas av barn från 8 års ålder och äldre samt personer med nedsatt fysisk, sensorisk eller mental kapacitet eller brist på erfarenhet och kunskap förutsatt att de har fått handledning eller instruktioner om hur apparaten används på rätt sätt och förstår riskerna som det medför.
- Barn ska inte leka med apparaten. Rengöring och användarunderhåll ska inte utföras av barn utan tillsyn.
- Se batteriets typpreferens i kapitlet "SPECIFIKATIONER".
- Se i avsnitten "Ta bort det inbyggda batteriet" och "Installera ett utbytesbatteri" hur du byter batteriet.
- Litiumjonbatterierna omfattas av lagstiftningen för farligt gods. När batteriet ska kasseras måste det tas bort från apparaten och kasseras på ett säkert sätt. Följ lokala föreskrifter beträffande avfallshantering av batteriet.
- Under hårda förhållanden kan det komma vätska ur batteriet; undvik kontakt. Spola med vatten om kontakt ändå råkar uppstå.
- Om du får elektrolyt i ögonen ska de sköljas med rent vatten och läkare uppsökas omedelbart. Det finns risk för att synen förloras.
- Se laddarens typpreferens i kapitlet "SPECIFIKATIONER". Vid omladdning av batteriet får endast den laddare användas som medföljer apparaten.
- Se mer i avsnittet "Symboler" om innebörden av de symboler som används till apparaten.
- Se uppgifter om lämpliga försiktighetsåtgärder vid användarunderhåll i kapitlet "UNDERHÅLL".

SPECIFIKATIONER

Modell:		CL117FD
Kapacitet		650 ml
Kontinuerlig användning (med batteri BL1020V)	3 (maxhastighetsläge)	Ca 10 min
	2 (höghastighetsläge)	Ca 18 min
	1 (normalt hastighetsläge)	Ca 55 min
Total längd	Dammsugarkropp	457 mm
	Med förlängningsrör och munstycke	992 mm
Nettovikt		1,0 kg
Märkspänning		10,8 V - 12 V likström max

- På grund av vårt pågående program för forskning och utveckling kan dessa specifikationer ändras utan föregående meddelande.
- Specifikationer kan variera mellan olika länder.
- Vikten innefattar inte tillbehören.
- Vid omladdning av batteriet får endast den laddare användas som medföljer apparaten.

Tillgänglig batterikassett och laddare

Batterikassett	Batteriladdare	Laddningstid (timmar)
BL1020V	DC1002	2,0

- Laddningstiden varierar med den temperatur (10 °C (50 °F)–40 °C (104 °F)) som batterikassetten laddas vid och batteriets skick, som när en batterikassett är ny eller inte har använts under en lång tid.

⚠ VARNING: Använd endast batterikassetter och laddare från listan ovan. Användning av andra batterikassetter och laddare kan orsaka personskada och/eller brand.

Symboler

Följande visar symbolerna som kan användas för utrustningen. Se till att du förstår innebörden innan användning.



Läs igenom bruksanvisningen.



Löstagbar försörjningsenhet



Gäller endast inom EU
P.g.a. förekomsten av farliga komponenter i utrustningen kan avfall innehållande elektrisk och elektronisk utrustning, ackumulatörer och batterier ha negativ inverkan på miljön och människors hälsa. Kassera inte elektriska och elektroniska apparater eller batterier ihop med hushållsavfall!
I enlighet med EU-direktiven om avfall som utgörs av eller innehåller elektrisk och elektronisk utrustning och om batterier och ackumulatörer och förbrukade batterier och ackumulatörer, och dess införlivande i nationell lagstiftning, bör förbrukad elektrisk och elektronisk utrustning, batterier och ackumulatörer förvaras separat och transporteras till en särskild uppsamlingsplats för kommunalt avfall, som drivs i enlighet med regelverket för miljöskydd. Detta anges av symbolen med den överkryssade soptunnan på hjul som sitter på utrustningen.

Avsedd användning

Apparaten är avsedd för insamling av torrt damm.

SÄKERHETSVARNINGAR

Säkerhetsvarningar för sladdlös dammsugare

⚠ VARNING: VIKTIGT! LÄS NOGGRANT igenom alla säkerhetsvarningar och anvisningar FÖRE ANVÄNDNING. Underlåtenhet att följa varningar och instruktioner kan leda till elstötar, brand och/eller allvarliga personsador.

1. **Utsätt inte för regn.** Förvara maskinen inomhus.
2. **Tillåt inte att den används som en leksak.** Stor uppmärksamhet är nödvändigt när den används i barns närhet.
3. **Använd den endast enligt beskrivningen i bruksanvisningen.** Använd endast tillverkarens rekommenderade tillsatser.
4. **Använd inte maskinen med ett skadat batteri.** Om maskinen inte arbetar som den ska, har tappats i marken, skadats, lämnats utomhus eller hamnat i vatten ska den skickas till servicecentret.
5. **Var inte blöt om händerna när du handskas med maskinen.**

6. **Placera inte något föremål i öppningarna.** Använd inte dammsugaren om någon av öppningarna är blockerade och håll den ren från damm, trådar, hår samt allt som kan minska luftflödet.
7. **Håll hår, löst sittande kläder, fingrar och alla kroppsdelar bort från öppningar och rörliga delar.**
8. **Stäng av alla kontroller innan batteriet tas bort.**
9. **Var extra försiktig vid rengöring av trappor.**
10. **Använd inte maskinen för att plocka upp brännbara eller lättantändliga vätskor, såsom bensin, eller använd inte maskinen på platser där sådana vätskor förvaras.**
11. **Använd endast den laddare som tillverkaren har skickat med för att ladda batteriet.**
12. **Plocka inte upp något som brinner eller glöder, såsom cigaretter, tändstickor eller glödande aska.**
13. **Använd inte utan dammpåse och/eller filtren monterade på plats.**
14. **Ladda inte batteriet utomhus.**
15. **Ladda endast med den batteriladdare som angetts av tillverkaren.** En laddare som passar en viss typ av batterier kan skapa risk för brand när den används tillsammans med annat batteri.
16. **Använd endast apparater med specifikt angivna batteripaket.** Om andra batterier används kan risken för personskada och brand öka.
17. **När batteriet inte används bör det hållas borta från andra metallföremål så som gem, mynt, nycklar, spik, skruv eller andra små metallföremål som kan skapa en anslutning mellan batteripolerna.**
18. **Under hårda förhållande kan det komma vätska ur batteriet.** Undvik kontakt. Spola med vatten om kontakt ändå råkar uppstå.
19. **Använd inte ett batteripaket eller en apparat som har skadats eller ändrats.** Skadade eller ändrade batterier kan uppföra sig opålitligt, vilket kan leda till brand, explosion eller skaderisk.
20. **Utsätt inte ett batteripaket eller en apparat för brand eller höga temperaturer.** Exponering för eld eller temperaturer över 130 °C kan leda till explosion.
21. **Följ alla laddningsinstruktioner och ladda inte batteripaketet eller apparaten utanför det temperaturintervall som anges i instruktionerna.** Felaktig laddning, eller vid temperaturer utanför det angivna intervallet, kan skada batteriet och öka risken för brand.

SPARA DESSA ANVISNINGAR.

YTTERLIGARE SÄKERHETSANVISNINGAR

1. **Läs denna bruksanvisning och laddarens bruksanvisning noggrant innan du använder dammsugaren.**
2. **Plocka inte upp följande material:**
 - Varmt material som tända cigaretter eller gnist-/metalldamm som skapas när man slipar/sågar i metall
 - Lättantändliga material som bensin, thinner, fotogen eller färg
 - Explosivt material som nitroglycerin
 - Antändbart material såsom aluminium, zink, magnesium, titan, fosfor eller celluloid

- Blöt smuts, vatten, olja eller liknande
- Hårda bitar med vassa kanter som träfillosor, metaller, stenar, glas, spikar, stift eller rakblad
- Pulver som klumpar ihop sig såsom cement eller toner
- Ledande damm som metall eller kol
- Fina korn som betongdamm

Att göra detta kan orsaka brand, skada och/eller skada på egendom.

3. Stanna maskinen omedelbart om du lägger märke till något onormalt.
4. Om du tappat eller stött till dammsugaren, kontrollera att den inte har skadats innan du använder den.
5. Ladda inte dammsugaren i närheten av farliga, lättantändliga material som t.ex. bensin, gas, målarfärg eller bindemedel.
6. Ladda inte dammsugaren på papper, trasor, mattor, vinyl etc. Det kan orsaka brand.
7. Ladda inte dammsugaren på dammig plats.
8. Se till att ingen befinner sig under dammsugaren när den används på hög höjd.
9. Använd inte dammsugaren nära kaminer eller andra värmekällor.
10. Blockera inte intagshålet eller ventilationshålen.

SPARA DESSA ANVISNINGAR.

VIKTIGA SÄKERHETSANVISNINGAR

FÖR INBYGGT BATTERI

1. Innan det inbyggda batteriet används ska alla instruktioner och varningsmärken på (1) batteriladdaren, (2) batteriet och (3) produkten läsas.
2. Demontera inte batteriet.
3. Om drifttiden blivit avsevärt kortare ska användningen avbrytas omedelbart. Det kan uppstå överhettning, brännskador och t o m en explosion.
4. Om du får elektrolyt i ögonen ska de sköljas med rent vatten och läkare uppsöks omedelbart. Det finns risk för att synen förloras.
5. Kortslut inte batteriet:
 - (1) Rör inte vid polerna med något strömförande material.
 - (2) Förvara inte batteriet tillsammans med andra metallobjekt som t.ex. spikar eller mynt mm.
 - (3) Utsätt inte det inbyggda batteriet för vatten eller regn. En batterikortslutning kan orsaka ett stort strömflöde, överhettning, brand och maskinhaveri.
6. Förvara och använd inte apparaten och det inbyggda batteriet på platser där temperaturen kan nå eller överstiga 50 °C (122 °F).
7. Elda inte upp batteriet även om det är svårt skadat eller helt utslitet. Batteriet kan explodera i en brand.
8. Var försiktig så att du inte råkar tappa batteriet och utsätt det inte för stötar.

9. Använd inte ett skadat inbyggt batteri.
10. Litiumjonbatterierna omfattas av lagstiftningen för farligt gods. När batteriet ska kasseras måste det tas bort från apparaten och kasseras på ett säkert sätt. Följ lokala föreskrifter beträffande avfallshandling av batteriet.
11. Använd endast batterierna med de produkter som specificerats av Makita.

SPARA DESSA ANVISNINGAR.

Tips för att uppnå batteriets maximala livslängd

1. Ladda batteriet innan det är helt urladdat. Om du märker att styrkan avtar under körning stänger du av apparaten och laddar batteriet.
2. Ladda aldrig ett fulladdat batteri. Överladdning förkortar batteriets livslängd.
3. Ladda det inbyggda batteriet vid en rumstemperatur på 10-40 °C (50-104 °F). Låt ett varmt inbyggt batteri svalna innan det laddas.
4. Ladda det inbyggda batteriet en gång var sjätte månad om du inte använder apparaten på en lång tid.

FUNKTIONSBSKRIVNING

⚠ FÖRSIKTIGT: Se alltid till att apparaten är avstängd innan du justerar eller kontrollerar dess funktion.

Ladda det inbyggda batteriet

⚠ FÖRSIKTIGT: Använd endast originalbatterier från Makita. Användning av andra batterier än från Makita, eller batterier som har modifierats, kan leda till att batteriet spricker, vilket i sin tur kan leda till brand, personskador och skador på egendom. Det upphäver också Makitas garanti för produkten och laddaren från Makita.

⚠ FÖRSIKTIGT: Koppla alltid bort laddningskontakten från dammsugaren efter laddning.

⚠ FÖRSIKTIGT: Lämna inte laddaren ansluten till eluttaget när du kopplat från apparaten. Småbarn kan sätta den strömförande kontakten i munnen och bli skadade.

Ladda dammsugaren när du ska använda den första gången eller om den varit urladdad under en lång period. Sätt i laddningskontakten i laddningsuttaget och anslut därefter laddaren till ett nätuttag.

► Fig.1: 1. Laddningskontakt 2. Laddningsuttag

Lampa för batterikapaciteten tänds och laddningen börjar. Lampa släcknar när laddningen är klar. För mer information, se bruksanvisningen för batteriladdaren.

► Fig.2: 1. Lampa för batterikapacitet

OBSERVERA: Lampa för batterikapacitet blinkar och batteriet kan inte laddas om batteriet eller dammsugaren utsätts för extrema temperaturer.

OBS: Dammsugaren kan inte kontrolleras medan den håller på att laddas. Starta dammsugaren genom att koppla bort laddaren från strömkällan, koppla loss laddningskontakten från dammsugaren och sedan trycka på ON-/hastighetsknappen.

OBS: Under följande omständigheter kommer batteriet att nå slutet på sin livslängd (eller skadas/få funktionsfel). Koppla bort laddaren från strömförsörjningen och byt sedan batteriet.

- Lampan för batterikapacitet släcks kort efter att du börjat ladda dammsugaren.
- Dammsugaren fungerar bara under en tidsperiod som är kortare än hälften av den normala driftstiden efter att batteriet har laddats fullt.

OBS: Batteriet kan laddas om upp till ca 500 gånger. De återuppladdningsbara tiderna varierar beroende på under vilka förhållanden batteriet har laddats upp och laddats ur.

Avtryckarens funktion

⚠FÖRSIKTIGT: Stäng alltid av dammsugaren efter varje användning för att undvika skada på dammsugaren och förlänga batteriernas livslängd.

Tryck på knappen ON-/hastighetsknapp för att starta dammsugaren. För att stänga av den, tryck på knappen OFF. Du kan ändra dammsugarens hastighet i tre steg genom att trycka på ON-/hastighetsknappen. Den första tryckningen på denna knapp är för höghastighetsläge. Vid en andra tryckning aktiveras maxhastighetsläge, och en tredje tryckning normal hastighet. Varje tryckning på denna knapp upprepar cyklingen mellan hög/max/normal hastighet.

► **Fig.3:** 1. ON-/hastighetsknapp 2. OFF-knapp

Lampa för batterikapacitet

Lampan för batterikapaciteten börjar blinka när batterikapaciteten blir låg.

När den kvarvarande batterikapaciteten blir ännu lägre, stannar dammsugaren och lampan för batterikapacitet lyser i cirka 10 sekunder. När detta sker laddar du batteriet.

När batteriet blir överbelastat eller överhettat stannar också dammsugaren och lampan för batterikapacitet lyser i cirka 10 sekunder. Dammsugaren går inte att aktivera när lampan är tänd.

► **Fig.4:** 1. Lampa för batterikapacitet

OBS: När lampan för batterikapaciteten börjar blinka eller tänds upp beror på temperaturen vid arbetsplatsen och på batteriets tillstånd.

Tända lampan

⚠FÖRSIKTIGT: Titta inte in i ljuset eller direkt i ljuskällan.

Tryck på knappen ON-/hastighetsknapp för att tända lampan. Tryck på OFF-knappen för att släcka lampan. När dammsugaren är aktiverad lyser lampan.

► **Fig.5:** 1. ON-/hastighetsknapp 2. OFF (AV)-knapp 3. Lampa

MONTERING

⚠FÖRSIKTIGT: Se alltid till att apparaten är avstängd innan du utför något arbete på den.

Beskrivning av delar

Högprestandafilter och stötta och svampfilter

► **Fig.6:** 1. Behållare 2. Högprestandafilter 3. Stötta och svampfilter

Förfilter eller högprestandafilter och HEPA-filter

Valfria tillbehör

► **Fig.7:** 1. Behållare 2. Förfilter 3. Högprestandafilter 4. HEPA-filter

OBSERVERA: Använd inte ett högprestandafilter med andra filter (valfritt tillbehör). Högprestandafilteret kan bli omöjligt att ta bort från dammsugaren.

OBS: Undvik att placera andra filter över HEPA-filtret om du använder ett valfritt förfilter med ett HEPA-filter. Om du placerar förfiltret och andra filter med HEPA-filter på samma gång, kan sugkraften minska.

OBS: När ett högprestandafilter används med ett HEPA-filter måste stötten sättas fast inuti högprestandafilteret.

► **Fig.8:** 1. Stötta 2. Högprestandafilter

Borttagning av damm

⚠FÖRSIKTIGT: Töm dammsugaren innan den blir för full, annars försvagas sugstyrkan.

⚠FÖRSIKTIGT: Se till att tömma dammsugarens insida från damm. I annat fall kan filtret bli igensatt eller motorn skadas.

Knacka på behållaren 4 till 5 gånger med handen så att damm som fastnat i filtret lossnar.

► **Fig.9:** 1. Behållare 2. Sugöppning

Placera sugöppningen nedåt och vrid behållaren i pilens riktning, såsom visas i bilden, och ta loss den sakta och rakt.

► **Fig.10:** 1. Behållare 2. Sugöppning

OBS: När behållaren öppnas kan damm falla ut, så placera en soppåse under behållaren.

Ta bort ansamlad damm från insidan av behållaren och högprestandafilteret.

► **Fig.11:** 1. Behållare 2. Högprestandafilter

Vrid högprestandafilteret i pilens riktning för att lossa fastkanten från dammsugarenheten och dra sedan av filtret.

► **Fig.12:** 1. Fästkant

OBS: När förfiltret används, följ också proceduren ovan.

Rensa bort findammet och knacka lätt för att lossa damm från högprestandafilteret.

Atermontering

Anslut högprestandafiltrat. Se nu till att högprestandafiltrat vrids på så att fästkanten låser fast ordentligt på dammsugarenheten.

► **Fig.13:** 1. Högprestandafiltrat

► **Fig.14:** 1. Fästkant

OBSERVERA: Kontrollera alltid att högprestandafiltrat är korrekt anslutet innan dammsugaren används. Om så inte är fallet kommer damm att tränga in i motorhuset och orsaka motorstopp. Om problemet som beskrivs senare inträffar är inte högprestandafiltrat korrekt anslutet. Anslut dem rätt för att korrigera problemet.

Sätt fast behållaren. Rikta in markeringen på behållaren med markeringen på handtaget och vrid sedan behållaren stadigt i pilens riktning tills den fäster.

► **Fig.15:** 1. Märke 2. Handtag 3. Behållare

OBS: Ta alltid bort damm i god tid eftersom sugförmågan kommer att minska om det finns för mycket damm i dammsugaren.

Problemexempel

Högprestandafiltrat fästkant är inte ordentligt festsatt i spåret på dammsugarhuset.

► **Fig.16:** 1. Fästkant 2. Spår på dammsugarhus

Installera eller ta bort stöta/HEPA-filtret

Valfria tillbehör

För stöta och svampfilter

För att ta bort stötten trycker du upp den undre delen av pelarna på stötten med fingrarna och lossar dess spår från den utskjutande delen på dammsugaren. Ta sedan bort svampfiltret.

► **Fig.17:** 1. Stöta 2. Svampfilter

Installera genom att rikta in spåren på stötten med den utskjutande delen på dammsugaren och trycka tills det klickar.

För in svampfiltret mellan pelarna och sätt tillbaka det i sin ursprungliga position.

För HEPA-filtret

När HEPA-filtret installeras, passa in spåret på HEPA-filtret med den utskjutande delen på dammsugaren. Sätt sedan förfiltret eller högprestandafiltrat på HEPA-filtret och vrid för att fästa. Ta bort enom att följa installationsproceduren i omvänd ordning.

► **Fig.18:** 1. HEPA-filtret 2. Förfiltret

► **Fig.19:** 1. HEPA-filtret 2. Högprestandafiltrat

ANVÄNDNING

⚠FÖRSIKTIGT: Ha inte ansiktet nära ventilationsöppningen när dammsugaren används. Om främmande föremål blåser in i ögonen kan det resultera i personskada.

Montering eller demontering av dammsugartillbehör

⚠FÖRSIKTIGT: När ett tillbehör har installerats ska du kontrollera att det sitter säkert. Om tillbehöret är ofullständig monterat kan det lossna och orsaka personskada.

⚠FÖRSIKTIGT: Var försiktig så att du inte slår handen i väggen etc. när du tar bort tillbehör.

När tillbehöret med låsfunktion används

Installera ett tillbehör genom att sätta in det i dammsugarens sugöppning tills det klickar. Se till att tillbehöret är låst.

► **Fig.20:** 1. Sugöppning 2. Tillbehör med låsfunktion 3. Krok 4. Frigöringsknapp

OBSERVERA: Se till att du passar in frigöringsknappen på dammsugaren med kroken på tillbehöret när du monterar tillbehöret med låsfunktion. Om de inte är inpassade med varandra blir tillbehöret inte låst och kan lossna från dammsugaren.

Ta bort tillbehöret genom att dra av det från dammsugaren samtidigt som du håller frigöringsknappen intryckt.

► **Fig.21:** 1. Frigöringsknapp 2. Tillbehör med låsfunktion

När tillbehöret utan låsfunktion används

⚠FÖRSIKTIGT: Installera ett tillbehör utan låsfunktion genom att sätta in det i dammsugarens suginlopp och vrida det enligt bilden. För att ta bort tillbehöret, frigör det från dammsugaren genom att vrida det enligt bilden. Undvik att vrida tillbehöret i motsatt riktning mot pilen i bilden eftersom behållaren då kan lossna från dammsugaren.

► **Fig.22**

Dammsugning

Munstycke

Använd munstycket när du ska dammsuga bord, bänkar, möbler o.dyl. Munstycket skjuts på enkelt.

► **Fig.23:** 1. Munstycke

Munstycke + förlängningsrör

Förlängningsröret sätts mellan munstycket och själva dammsugaren. Med detta arrangemang kan du dammsuga bekvämt i upprätt läge.

► **Fig.24:** 1. Dammsugarkropp 2. Förlängningsrör 3. Munstycke

Hörnmunstycke

Sätt på hörnmunstycket när du ska dammsuga hörn och springor i bilsäten.

► **Fig.25:** 1. Hörnmunstycke 2. Dammsugarkropp

Du kan förvara hörnmunstycket i munstyckshållaren.

► **Fig.26:** 1. Munstyckshållare 2. Hörnmunstycke

⚠ FÖRSIKTIGT: Var försiktig så du inte fastnar med fingret/fingrarna mellan hörnmunstycket och munstyckshållaren. Att klämma fingret/fingrarna kan orsaka skada.

Hörnmunstycke + förlängningsrör

Använd detta arrangemang i trånga utrymmen där inte själva dammsugaren får plats eller på höga höjder som är svåra att nå.

► **Fig.27:** 1. Hörnmunstycke 2. Förlängningsrör
3. Dammsugarkropp

Dammsugning utan munstycke

Du kan suga upp pulver och damm utan att använda munstycket.

► **Fig.28**

För att få upp damm från ett golv i stående ställning är det bekvämt att fästa förlängningsröret på dammsugaren.

► **Fig.29:** 1. Förlängningsrör

UNDERHÅLL

⚠ FÖRSIKTIGT: Stäng alltid av apparaten innan inspektion eller underhåll utförs.

För att upprätthålla produktens SÄKERHET och TILLFÖRLITLIGHET bör allt underhålls- och justeringsarbete utföras av ett auktoriserat Makita servicecenter och med reservdelar från Makita.

OBSERVERA: Använd inte bensin, förtunningsmedel, alkohol eller liknande. Missfärgning, deformation eller sprickor kan uppstå.

Efter användning

När dammsugaren ska laddas eller förvaras, läs munstyckets huvud och häng den från en krok.

► **Fig.30**

⚠ FÖRSIKTIGT: Om du lutar dammsugaren mot väggen utan något annat stöd kan det orsaka att dammsugaren välter, vilket kan leda till personskada eller skada på dammsugaren.

► **Fig.31**

Rengöring

OBSERVERA: Blås inte bort damm på dammsugaren och filter med rengöringspray (luft). Damm kommer att tränga in i huset och orsaka stopp.

OBSERVERA: Torka filtren noga innan användning när du har tvättat dem. Filter som inte är helt torra kan orsaka dålig sugförmåga och förkortad motorns livslängd.

OBSERVERA: Se till att installera tillbaka filter och svampfilter innan användning, efter de har rengjorts. Om du använder dammsugaren utan filter och svampfilter kommer damm in i motorhuset och leder till felfunktion.

Dammsugarkropp

Torka regelbundet av dammsugarens utsida med en trasa fuktad i tvålatten.

Rengör även sugöppningen och facket för filtret.

► **Fig.32**

Högprestandafilter

Tvätta filtret i tvålatten när det är igensatt av damm och sugstyrkan avtagit. Torka den ordentligt innan användning.

► **Fig.33**

HEPA-filter

Valfria tillbehör

OBSERVERA: Skrubba inte eller skrapa på HEPA-filtret med hårda föremål som en borste eller spatel.

Ingensatt HEPA-filter förorsakar dåliga sugprestanda. Rengör filtret då och då.

Tvätta HEPA-filtret då och då i vatten, skölj och torka noggrant i skuggan före användning. Tvätta aldrig filtret i tvättmaskinen.

► **Fig.34**

Svampfilter

Rengör svampfiltret när det blir smutsigt enligt följande.

1. Ta bort filtret.
 2. Dra ut svampfiltret mellan pelarna.
 3. Gör rent svampfiltret genom att knacka det eller tvätta det. Om du tvättar det, torka det ordentligt innan användning.
 4. För in svampfiltret mellan pelarna och sätt tillbaka det i sin ursprungliga position. Se till att varje nederkant av pelarna håller ner svampfiltret och att det inte finns något mellanrum mellan svampfiltret och sugöppningen.
- **Fig.35:** 1. Svampfilter 2. Pelarens nedre kant

Rengöring av munstycke

När munstyckets borste blir dammig, gör rent det med lite tejp.

► **Fig.36:** 1. Borste

Väggfäste för sladdlös dammsugare

Valfria tillbehör

OBS: Skruven för att montera hållaren medföljer inte. Förbered en skruv som stämmer med det material som den ska skruvas in i.

Fäst väggfäste för sladdlös dammsugare i en trävägg, regel eller pelare där väggfäste för sladdlös dammsugare kan fästas ordentligt. Se alltid till att väggfäste för sladdlös dammsugare sitter fast ordentligt innan du hänger upp dammsugaren.

- **Fig.37:** 1. Väggfäste för sladdlös dammsugare
- 2. Kontakt

⚠FÖRSIKTIGT: Häng inte upp dammsugaren på väggfäste med våld eller häng andra apparaten än dammsugaren.

OBS: När du inte laddar dammsugaren kan kontakten förvaras på väggfäste för sladdlös dammsugare enligt bilden.

Felsökning

Kontrollera följande punkter innan du kontaktar service.

Symptom	Område att kontrollera	Åtgärdsmetod
Svag sugförmåga	Är behållaren full av damm?	Töm behållaren på damm.
	Är filtret igensatt?	Gör rent eller tvätta filtret.
	Är batterikassetten urladdad?	Ladda batterikassetten.
Fungerar inte	Är batterikassetten urladdad?	Ladda batterikassetten.
Buller och vibrationer	Är filtret igensatt?	Gör rent eller tvätta filtret.
	Är munstycket, röret eller apparatens suginlopp igensatt?	Ta bort de igensatta föremålen i apparatens munstycke, rör eller suginlopp.
	Är munstycket/rörlinloppet blockerat?	Blockera inte munstycket/rörlinloppet.

OBSERVERA: Försök inte reparera dammsugaren på egen hand.

Kassering av dammsugaren

Det finns ett litiumjonbatteri inbyggt i dammsugaren. Ta alltid bort det innan du kasserar dammsugaren.

Ta bort det inbyggda batteriet

⚠FÖRSIKTIGT: Rör inte vid polerna med något strömförande material.

⚠FÖRSIKTIGT: Förvara inte batterienheten i en behållare tillsammans med andra metallobjekt som t.ex. spik, mynt etc.

⚠FÖRSIKTIGT: Utsätt inte batterienheten för vatten eller regn.

⚠FÖRSIKTIGT: Batterienheten får inte monteras isär eller konstrueras om.

⚠FÖRSIKTIGT: Dammsugaren får inte vara ansluten till elnätet när batteriet tas bort.

⚠FÖRSIKTIGT: Håll ordentligt i apparaten och batteriet när du tar bort och installerar batterienheten. I annat fall kan de halka ur händerna och skada apparaten och batterienheten samt orsaka personskada.

⚠FÖRSIKTIGT: Var försiktig så att du inte klämmer fingrarna mellan dammsugaren, det bakre höljet och batteriet när du tar bort och installerar batterienheten. Att klämma fingrarna kan orsaka skada.

1. Ta bort den bakre kåpan genom att skjuta den i pilens riktning.

► **Fig.38:** 1. Bakre hölje

2. Dra ut det inbyggda batteriet halvvägs. Koppla bort ledningarna från batteriet genom att försiktigt trycka tillbaka batteriet samtidigt som du trycker kontakten i pilens riktning så som visas på bilden.

► **Fig.39:** 1. Kontakt 2. Anslutningsledning

3. Dra därefter ut hela batterienheten.

► **Fig.40:** 1. Batterienhet

4. Sätt den borttagna batterienheten i en kartonglåda så att den inte kortsluts.

Installera ett utbytesbatteri

Följ demoneringsproceduren i omvänd ordning för att montera utbytesbatteriet.

⚠FÖRSIKTIGT: Dra ledningen så att den är fullständigt inuti dammsugaren innan det bakre höljet sätts tillbaka. I annat fall kan ledningen skadas.

► **Fig.41**

Efter installation av batteriet (se "SPECIFIKATIONER"), måste batteriet laddas innan användning.

VALFRIA TILLBEHÖR

⚠ FÖRSIKTIGT: Följande tillbehör eller tillsatser rekommenderas för användning med den Makita-maskin som denna bruksanvisning avser. Om andra tillbehör eller tillsatser används kan det uppstå risk för personskador. Använd endast tillbehören eller tillsatserna för de syften de är avsedda för.

Kontakta ditt lokala Makita servicecenter om du behöver ytterligare information om dessa tillbehör.

- Förlängningsrör
- Munstycke
- Mattmunstycke
- Hyllborste
- Hörmunstycke
- Rund borste
- Flexibel slang
- Filter
- Förfilter
- Högprestandafilter
- HEPA-filter
- Sättesmunstycke
- Spaltmunstycke
- Väggfäste för sladdlös dammsugare
- Cyklontillbehör
- Makitas originalbatteri och -laddare

OBS: Några av tillbehören i listan kan vara inkluderade i apparatpaketet som standardtillbehör. De kan variera mellan olika länder.

Cyklontillbehör

- **Fig.42:** 1. Frigöringsknapp 2. Krok
3. Förlängningsrör 4. Cyklontillbehör
5. Sugöppning

Om cyklontillbehöret

Om dammsugaren används med cyklontillbehöret installerat minskas den mängd damm som kommer in i behållaren, vilket gör att sugkraften inte försvagas lika lätt. Det blir också enkelt att rengöra efter användning.

⚠ FÖRSIKTIGT: Se alltid till att apparaten är avstängd innan du utför något arbete på den.

⚠ FÖRSIKTIGT: Rengör cyklontillbehörets nätfiltret och dammsugarenhetens filter när de blir tilltäppta. Fortsatt användning i tilltäppt tillstånd kan leda till upphettning eller rök.

OBSERVERA: När cyklontillbehöret sitter på ska inte dammsugaren användas i horisontell eller uppåtvänd ställning. Att göra detta kan få nätfiltret att bli igentäppt.

OBSERVERA: Använd alltid dammsugaren med filtren installerade, även när cyklontillbehöret används. Att använda dammsugaren utan filtren installerade kan leda till fel på motorn.

OBS: Kontrollera att cyklontillbehöret, dammsugaren och förlängningsröret är ordentligt låsta före användning.

OBS: Töm cyklontillbehörets dammhölje och dammsugarens behållare när det har ansamlats damm. Fortsatt användning leder till försvagad sugkraft.

OBS: Du kan också använda cyklontillbehöret utan låsfunktion.

OBS: För att installera eller ta bort cyklontillbehöret, se avsnittet "Montering eller demontering av dammsugartillbehör".

Borttagning av damm

När det har ansamlats damm upp till fullt-strecket i dammhöljet, följer du proceduren nedan och kasserar dammet.

1. Håll dammhöljet ordentligt, tryck och håll in de två knapparna och ta bort dammhöljet.

► **Fig.43:** 1. Fullt-streck 2. Dammhölje 3. Knapp (två ställen) 4. Nätfiltret

2. Kasserar dammet inuti dammhöljet och ta bort allt damm och pulver som satt sig fast på ytan på nätfiltret.

3. Sätt in dammhöljet hela vägen tills de två knapparna låses med ett klick.

► **Fig.44:** 1. Dammhölje 2. Knapp (två ställen)

⚠ FÖRSIKTIGT: Var försiktig så att du inte klämmer fingrarna mellan dammbehållaren och cyklonkroppen när du sätter ihop dem igen.

OBS: Om sugkraften inte återställs ens efter att du kasserat dammet och rengjort nätfiltret, kontrollera då om det har ansamlats damm i dammsugarens behållare eller det har uppstått tilltäppning.

OBS: Dammet kan flyga upp när man tar bort det från cyklontillbehöret. Var försiktig så du inte får damm i ögonen.

Rengöring

När dammhöljet blir smutsigt eller nätfiltret blir tilltäppt tar du bort dem och tvättar av dem med vatten. (Se borttagningsproceduren i "Borttagning av damm".)

OBSERVERA: Torka dammhöljet och filtren noga innan användning när du har tvättat dem. Komponenter som inte har torkat ordentligt kan orsaka elstötar och/eller personskada.

► **Fig.45:** 1. Dammhölje 2. Nätfiltret

När nätfiltret blir rejält smutsigt ska det rengöras genom följande procedurer.

1. Vrid nätfiltret enligt bilden och ta bort det medan krokarna är upplåsta.

► **Fig.46:** 1. Nätfiltret 2. Krok

2. Ta bort dammet på nätfiltret och tvätta sedan av det med vatten. Torka det sedan noggrant.

3. Sätt in nätfiltret i basen medan krokarna är inspåsade med porten. Vrid nätfiltret enligt bilden till krokarna låses med ett klick. Se till att nätfiltret är ordentligt installerat.

► **Fig.47:** 1. Nätfiltret 2. Krok 3. Port

ADVARSEL

- Dette apparatet kan brukes av barn fra 8 år og oppover og av personer med reduserte fysiske, sensoriske eller mentale evner eller mangel på erfaring og kunnskap, såfremt de holdes under oppsyn, har blitt gitt instruksjoner om sikker bruk av apparatet og forstår farene som er involvert.
- Barn skal ikke leke med apparatet. Rengjøring og brukervedlikehold skal ikke utføres av barn uten oppsyn.
- Typereferanse for batteriet finnes i kapittelet "SPESIFIKASJONER".
- Informasjon om hvordan batteriet skiftes ut finnes i avsnittene "Fjerne det innebygde batteriet" og "Sette inn reservebatteri".
- De medfølgende litiumionbatteriene er underlagt kravene i loven om farlig gods. Når batteriet skal avhendes, tar du det ut av apparatet og kaster det på et trygt sted. Følg lokale bestemmelser for avhending av batterier.
- Hvis batteriet utsettes for hardhendt bruk, kan det lekke ut væske fra batteriet. Unngå kontakt. Hvis du kommer i kontakt med batterivæsken, må du skylle med vann.
- Hvis du får elektrolytt i øynene, må du skylle dem med store mengder rennende vann og oppsøke lege med én gang. Denne typen uhell kan føre til varig blindhet.
- Typereferanse for laderen finnes i kapittelet "SPESIFIKASJONER". Når batteriet skal lades, må du kun bruke laderen som følger med apparatet.
- Betydningen av symbolene som brukes for apparatet finnes i avsnittet "Symboler".
- Nærmere detaljer om forholdsregler under brukervedlikehold finnes i kapittelet "VEDLIKEHOLD".

TEKNISKE DATA

Modell:		CL117FD
Kapasitet		650 ml
Kontinuerlig bruk (med batteri BL1020V)	3 (modus for maks. hastighet)	Ca. 10 min
	2 (modus for høy hastighet)	Ca. 18 min
	1 (modus for normal hastighet)	Ca. 55 min
Total lengde	Støvsugerhus	457 mm
	Med forlengelsesrør og munnstykke	992 mm
Nettovekt		1,0 kg
Nominell spenning		DC 10,8 V - 12 V maks

- På grunn av vårt kontinuerlige forsknings- og utviklingsprogram kan spesifikasjonene som oppgis i dette dokumentet endres uten varsel.
- Spesifikasjonene kan variere fra land til land.
- Vekten omfatter ikke tilbehør.
- Når batteriet skal lades, må du kun bruke laderen som følger med apparatet.

Passende batteri og lader

Batteri	Batterilader	Ladetid (timer)
BL1020V	DC1002	2,0

- Ladetid varierer med temperaturen (10 °C (50 °F) – 40 °C (104 °F)) som batteriet lades opp ved og tilstanden til batteriet, som at batteriet er nytt eller ikke har vært brukt på lang tid.

⚠ ADVARSEL: Bruk kun de batteriene og laderne som er opplistet ovenfor. Bruk av andre batterier og ladere kan føre til personskader og/eller brann.

Symboler

Nedenfor ser du symbolene som kan brukes for dette utstyret. Forviss deg om at du forstår hva de betyr, før du begynner å bruke maskinen.



Les bruksanvisningen.



Avtakbar forsyningsenhet



Kun for EU-land
På grunn av forekomst av farlige komponenter i utstyret, kan avfall fra elektrisk og elektronisk utstyr, akkumulatører og batterier ha en negativ innvirkning på miljøet og menneskers helse. Ikke kast elektriske og elektroniske apparater eller batterier sammen med husholdningsavfall! I samsvar med det europeiske direktivet om avfall fra elektrisk og elektronisk utstyr og om akkumulatører og batterier samt akkumulatører og batterier som skal kastes, samt deres tilpasning til nasjonal lovgivning, skal brukte elektrisk utstyr samt brukte batterier og akkumulatører samles inn separat og leveres til et eget innsamlingssted for kommunalt avfall, som driver virksomhet i samsvar med miljøvernforskriftene. Dette er angis av symbolet med den overkryssede avfallsbeholderen som er plassert på utstyret.

Riktig bruk

Apparatet er ment brukt til å samle opp tørt støv.

SIKKERHETSADVARSEL

Sikkerhetsadvarsler for trådløs støvsuger

⚠ ADVARSEL: VIKTIG. LES NØYE alle sikkerhetsadvarsler og instruksjoner FØR BRUK. Hvis du ikke følger alle advarslene og instruksjonene som er oppført nedenfor, kan det føre til elektriske støt, brann og/eller alvorlige helseskader.

1. **Må ikke utsettes for regn.** Oppbevares innendørs.
2. **Ikke bruk støvsugeren som leketøy. Vær ekstra oppmerksom når den brukes nær barn.**
3. **Bruk støvsugeren kun som beskrevet i denne håndboken.** Bruk kun tilbehør som er anbefalt av produsenten.
4. **Må ikke brukes med skadet batteri.** Hvis innretningen ikke virker som den skal, er blitt mistet i bakken, ødelagt, gjenglemt utendørs eller mistet i vann, må du levere den inn til et serviceverksted.
5. **Ikke håndter innretningen med våte hender.**
6. **Ikke putt gjenstander inn i åpningene.** Ikke bruk støvsugeren hvis noen av åpningene er blokkert. Hold den fri for støv, lo, hår og annet som kan redusere luftstrømmen.
7. **Hold hår, løstsittende klær, fingrene og alle kroppsdeler unna åpninger og bevegelige deler.**

8. **Slå av alle kontroller før du tar ut batteriet.**
9. **Vær ekstra forsiktig ved rengjøring av trapper.**
10. **Må ikke brukes til å ta opp brennbare eller eksplosive væsker som bensin, og må heller ikke brukes i områder der disse kan forekomme.**
11. **Lading må kun foregå med laderen som fulgte med fra produsenten.**
12. **Ikke plukk opp noe som brenner eller ryker, som sigaretter, fyrstikker eller varm aske.**
13. **Må ikke brukes uten at støvpose og/eller filtre er på plass.**
14. **Ikke lad batteriet utendørs.**
15. **Batteriet må kun lades opp igjen med en lader spesifisert av produsenten.** En lader som passer til én batteritype, kan være brannfarlig når den brukes med en annen batteritype.
16. **Utstyr skal kun brukes med spesifikt angitte batterier.** Bruk av andre batterier kan utgjøre en fare for personskader og brann.
17. **Når batteripakken ikke er i bruk, bør du holde den unna metallgjenstander som binders, mynter, nøkler, spiker, skruer og andre små metallgjenstander som kan skape forbindelse mellom én pol og en annen.**
18. **Hvis batteriet utsettes for hardhendt bruk, kan det lekket væske fra batteriet. Unngå kontakt med væsken.** Hvis du kommer i kontakt med batterivæsken, må du skylle med vann.
19. **Ikke bruk et batteri eller apparat som er skadet eller endret på.** Batterier som er skadet eller endret på kan oppføre seg upålitelig og medføre brann, eksplosjon eller fare for personskader.
20. **Et batteri eller apparatet må ikke utsettes for ild eller for høy temperatur.** Ild eller temperaturer på over 130 °C kan forårsake eksplosjon.
21. **Følg alle ladeinstruksjonene, og ikke lad batteriet eller apparatet utenfor temperaturområdet som er angitt i instruksjonene.** Feil lading eller lading ved temperaturer utenfor det angitte området, kan skade batteriet og øke faren for brann.

TA VARE PÅ DISSE INSTRUKSJONENE.

YTTERLIGERE SIKKERHETSREGLER

1. Les grundig gjennom denne bruksanvisningen og bruksanvisningen for laderen før bruk.
2. **Ikke plukk opp følgende materialer:**
 - Varme materialer som påtente sigaretter eller gnister/metallstøv fra sliping/kutting av metall
 - Brennbare materialer som bensin, tynner, lettbensin, parafin eller maling
 - Eksplosive materialer som nitroglyserin
 - Antennelige materialer som aluminium, sink, magnesium, titan, fosfor eller celluloid
 - Fuktig smuss, vann, olje eller lignende
 - Harde gjenstander med skarpe kanter som treflisser, metaller, steiner, glass, spiker, nåler eller barberblader

- Pulver som kan stivne som sement eller toner
 - Elektrisk ledende støv fra metall eller karbon
 - Fine partikler som betongstøv
- Slike handlinger kan forårsake brann, personskader og/eller materielle skader.
3. Hvis du merker at noe er uvanlig, må du stanse arbeidet omgående.
 4. Hvis du mister støvsugeren, eller kommer til å slå bort den, må du kontrollere den grundig med tanke på sprekker eller skader før bruk.
 5. Ikke lad støvsugeren i nærheten av brennbare materialer, som f.eks. bensin, gass, maling eller lim.
 6. Støvsugeren må ikke lades mens den står på papir, tøy, et teppe, vinyl e.l. Dette kan medføre brannfare.
 7. Ikke lad støvsugeren på et sted med mye støv.
 8. Forviss deg om at ingen står under deg når du bruker støvsugeren høyt over bakken.
 9. Ikke plasser innretningen nær ovner eller andre varmekilder.
 10. Ikke blokker inntaksåpningen eller ventilasjonsåpningene.

TA VARE PÅ DISSE INSTRUKSJONENE.

VIKTIGE SIKKERHETSANVISNINGER

FOR INNEBYGD BATTERI

1. Før du bruker det innebygde batteriet, må du lese alle anvisninger og advarsler på (1) batteriladeren, (2) batteriet og (3) produktet batteriet skal brukes i.
2. Ikke ta fra hverandre det innebygde batteriet.
3. Hvis driftstiden har blitt vesentlig kortere, må du omgående slutte å bruke maskinen. Hvis ikke, kan resultatet bli overoppheting, mulige forbrenninger eller til og med en eksplosjon.
4. Hvis du får elektrolytt i øynene, må du skylle dem med store mengder rennende vann og oppsøke lege med én gang. Denne typen uhell kan føre til varig blindhet.
5. Ikke kortslutt det innebygde batteriet:
 - (1) Ikke berør batteripolene med et ledende materiale.
 - (2) Ikke lagre det innebygde batteriet i samme beholder som andre metallgjenstander, som for eksempel spiker, mynter, osv.
 - (3) Ikke la det innebygde batteriet komme i kontakt med vann eller regn.
En kortslutning av batteriet kan føre til et kraftig strømstøt, overoppheting, mulige forbrenninger og til og med til at batteriet går i stykker.
6. Ikke oppbevar og bruk apparatet og det innebygde batteriet på steder der temperaturen kan komme opp i eller overskride 50 °C (122 °F).
7. Ikke brenn det innebygde batteriet, selv ikke om det er sterkt skadet eller helt oppbrukt. Det innebygde batteriet kan eksplodere i flammene.
8. Vær forsiktig så du ikke mister batteriet eller utsetter det for slag.

9. Ikke bruk et innebygde batteri som er skadet.
10. De medfølgende litiumionbatteriene er underlagt kravene i loven om farlig gods. Når batteriet skal avhendes, tar du det ut av apparatet og kaster det på et trygt sted. Følg lokale bestemmelser for avhending av batterier.
11. Bruk batteriene kun med produkter spesifisert av Makita.

TA VARE PÅ DISSE ANVISNINGENE.

Tips for å opprettholde maksimal batterilevetid

1. Lad opp det innebygde batteriet før det blir fullstendig utladet.
Når du merker at det er lite strøm på batteriet, må du slutte å bruke apparatet og lade det innebygde batteriet.
2. Et fulladdert innebygde batteri må aldri settes til lading. Overlading forkorter batteriets levetid.
3. Lad det innebygde batteriet i romtemperatur ved 10–40 °C (50–104 °F). Hvis det innebygde batteriet er varmt, må det avkjøles før lading.
4. Lad det innebygde batteriet én gang hver sjette måned hvis du ikke bruker apparatet i en lengre periode.

FUNKSJONS BESKRIVELSE

⚠FORSIKTIG: Kontroller alltid at apparatet er slått av før du justerer apparatet eller kontrollerer at det virker.

Lade det innebygde batteriet

⚠FORSIKTIG: Bruk kun originale Makita-batterier. Bruk av uoriginale batterier eller batterier som har blitt modifisert kan føre til at batteriet sprekker og forårsaker brann, personskaide og materielle skader. Det vil også oppheve Makitas garanti for Makita-produktet og -laderen.

⚠FORSIKTIG: Etter lading må ladestøpset alltid trekkes ut av støvsugeren.

⚠FORSIKTIG: Ikke la laderen stå igjen i forsyningsnettet når du har koblet fra innretningen. Små barn kan ta den strømførende kontakten i munnen, og bli skadet.

Lad støvsugeren før du bruker den for første gang eller hvis det er lenge siden den er ladet. Sett inn ladestøpset i ladekontakten, og plugg deretter inn laderen i stikkkontakten.

► **Fig.1:** 1. Ladestøpsel 2. Ladekontakt

Batterilampen lyser, og ladingen starter. Lyset slukkes når ladingen er fullført. Flere opplysninger finnes i brukerveiledning for batteriladeren.

► **Fig.2:** 1. Lampe for batterinivå

OBS: Batterilampen blinker, og batteriet kan ikke lades hvis batteriet eller støvsugeren utsettes for ekstreme temperaturer.

MERK: Støvsugeren kan ikke styres mens den blir ladet. Når du skal starte støvsugeren, kobler du støvsugeren fra strømkilden, kobler ladepluggen fra støvsugeren og deretter trykker du på knappen for PÅ/hastighetsendring.

MERK: Under følgende forhold er batteriet i ferd med å nå slutten av levetiden (eller påført skade/funksjonsfeil). Koble laderen fra strømforsyningen, og skift deretter ut batteriet.

- Batterilampen slår seg av like etter at du begynner å lade støvsugeren.
- Støvsugeren fungerer kun i en periode som er kortere enn normal driftstid etter at batteriet er ladet helt opp.

MERK: Batteriet kan lades opp ca. 500 ganger. Ladetiden varierer avhenger av under hvilke forhold batteriet har blitt ladet og utladet.

Bryterfunksjon

⚠FORSIKTIG: Slå alltid av støvsugeren etter hver bruk for å unngå skade på støvsugeren og å forlenge batteriets levetid.

Trykk på knappen for PÅ/hastighetsendring for å starte støvsugeren. Trykk knappen for AV for å slå den av. Du kan endre støvsugerens hastighet i tre trinn ved å trykke på knappen for PÅ/hastighetsendring. Det første trykket på knappen gir modus for høy hastighet, det andre trykket modus for maks. hastighet og det tredje trykket normal hastighet. Hvert påfølgende trykk på knappen gjentar syklusen høy/maks./normal hastighet.

► **Fig.3:** 1. Knapp for PÅ/hastighetsendring 2. Knapp for AV

Lampe for batterinivå

Når gjenværende batterikapasitet blir lav, lyser lampen for batterinivå.

Når gjenværende batterikapasitet er lav, stopper støvsugeren, og batterilampen lyser i ca. 10 sekunder. Lad batteriet.

Også når batteriet blir overbelastet eller overopphetet, stopper støvsugeren, og batterilampen lyser i ca. 10 sekunder. Støvsugeren kan ikke aktiveres mens lampen lyser.

► **Fig.4:** 1. Lampe for batterinivå

MERK: Batterilampen blinker eller lyser avhengig av temperaturen på arbeidsplassen og batteritilstanden.

Tenne lampen

⚠FORSIKTIG: Ikke se inn i lyset eller se direkte på lyskilden.

Trykk på knappen for PÅ/hastighetsendring for å slå på lampen. Trykk på knappen for AV når du vil slå av lampen. Lampen slår seg på når støvsugeren aktiveres.

► **Fig.5:** 1. Knapp for PÅ/hastighetsendring 2. OFF (AV)-knapp 3. Lampe

MONTERING

⚠FORSIKTIG: Kontroller alltid at apparatet er slått av før du utfører arbeid på apparatet.

Delebeskrivelse

Høyeffektsfilter og fot, samt svampfilter

► **Fig.6:** 1. Kapsel 2. Høyeffektsfilter 3. Fot og svampfilter

Forfilterer eller høyeffektsfilter og HEPA-filter

Valgfritt tilbehør

► **Fig.7:** 1. Kapsel 2. Forfilter 3. Høyeffektsfilter 4. HEPA-filter

OBS: Ikke bruk høyeffektsfilteret sammen med andre filtre (ekstraustyr). Høyeffektsfilteret kan bli umulig å ta ut av støvsugeren.

MERK: Når du bruker et ekstra forfilter med et HEPA-filter, må du unngå å plassere andre filtre over HEPA-filteret. Hvis du monterer forfilteret og andre filtre over HEPA-filteret samtidig, kan sugekraften reduseres.

MERK: Når du bruker et høyeffektsfilter med et HEPA-filter, må du sørge for å feste foten på innsiden av høyeffektsfilteret.

► **Fig.8:** 1. Fot 2. Høyeffektsfilter

Kassering av støv

⚠FORSIKTIG: Tøm støvsugeren før den blir for full, ellers reduseres sugekraften.

⚠FORSIKTIG: Pass på å tømme støv inni selve støvsugeren. Hvis du ikke gjør det, kan filteret tettes eller motoren ødelegges.

For å fjerne støv som sitter fast på filteret i kapselen, må du banke 4–5 ganger på kapselen med hånden.

► **Fig.9:** 1. Kapsel 2. Innsug

Retts innsuget nedover, drei kapselen i pilens retning i tegningen og ta av kapselen sakte og rett frem.

► **Fig.10:** 1. Kapsel 2. Innsug

MERK: Når kapselen åpnes, kan støv falle ut, så pass på å sette en søppelbøtte under kapselen.

Fjern oppsamlet støv fra innsiden av kapselen og fra høyeffektsfilteret.

► **Fig.11:** 1. Kapsel 2. Høyeffektsfilter

Vri høyeffektsfilteret i pilens retning for å løsne tetningsleppen fra støvsugerenheten, og trekk deretter filteret av.

► **Fig.12:** 1. Tetningsleppe

MERK: Når du bruker forfilter, følges også fremgangsmåten ovenfor.

Fjern det fine støvet, og bank forsiktig for å løsne støv fra høyeffektsfilteret.

Sette sammen innretningen igjen

Sett på høyeffektsfilteret. Nå må du passe på å vri høyeffektsfilteret slik at tetningsleppen låses fast mot støvsugerensheten.

► **Fig.13:** 1. Høyeffektsfilter

► **Fig.14:** 1. Tetningsleppe

OBS: Hver gang du skal bruke støvsugeren, må du passe på å kontrollere at høyeffektsfilteret er satt inn på riktig måte. Hvis de ikke er satt inn på riktig måte, vil det komme støv i motorhuset, noe som vil føre til motorfeil.

Hvis følgende problemer oppstår senere, er høyeffektsfilteret satt inn på feil måte. Sett dem inn på nytt for å løse problemet.

Sett på kapselen. Innrett merket på kapselen med merket på håndtaket, og vri deretter kapselen bestemt i pilens retning til den sitter fast.

► **Fig.15:** 1. Merke 2. Håndtak 3. Kapsel

MERK: Husk alltid på å fjerne støv før du blir nødt til det, da sugekraften vil bli redusert hvis det er for mye støv i støvsugeren.

Eksempler på problemer

Tetningsleppen til høyeffektsfilteret er ikke låst fast i sporet i støvsugerhuset.

► **Fig.16:** 1. Tetningsleppe 2. Spor i støvsugerhuset

Sette på og ta av fot/HEPA-fil­ter

Valgfritt tilbehør

For fot og svampfilter

For å ta av foten, skyver du neddelen av søylene på foten med fingrene, og frigjør sporene fra fremspringet på støvsugeren. Deretter tar du ut støvfilteret.

► **Fig.17:** 1. Fot 2. Svampfilter

For å sette det inn, rett inn sporene på foten med fremspringet på støvsugeren, og skyv til du hører et klikk. Sett inn svampfilteret mellom søylene, og sett det tilbake i opprinnelig posisjon.

For HEPA-fil­teret

Når du setter i HEPA-fil­teret, tilpass sporene på HEPA-fil­teret med fremspringet på støvsugeren. Så setter du forfilteret eller høyeffektsfilteret på HEPA-fil­teret og dreier det for å sikre det. For å ta ut, følges fremgangs­måten for innsetting i omvendt rekkefølge.

► **Fig.18:** 1. HEPA-fil­ter 2. Forfilter

► **Fig.19:** 1. HEPA-fil­ter 2. Høyeffektsfilter

BRUK

⚠FORSIKTIG: Ikke bevege ansiktet nær luf­teventilen når du bruker støvsugeren. Hvis fremmedlegemer blåses inn i øyne kan det føre til personskader.

Sette på og ta av støvsugertilbehør

⚠FORSIKTIG: Etter at du har satt på et tilbehør må du kontrollere at det sitter godt fast. Hvis tilbe­høret ikke er satt riktig på, kan det falle av og føre til personskade.

⚠FORSIKTIG: Vær forsiktig så du ikke slår hånden mot veggen e.l. når du tar av tilbehøret.

Når du bruker tilbehør med låsefunksjon

Når du skal sette på et tilbehør, fører du det inn i inn­ sugingsåpningen på støvsugeren til du hører et klikk. Kontroller at tilbehøret er låst.

► **Fig.20:** 1. Innsug 2. Tilbehør med låsefunksjon 3. Krok 4. Utløserknapp

OBS: Når du setter på tilbehøret med låsefunksjon, må du passe på at du innretter utløserknappen på støvsugeren med kroken på tilbehøret. Hvis de ikke rettes inn, vil ikke tilbehøret bli låst og kan løsne fra støvsugeren.

Når du skal fjerne tilbehør, trekker du det av støvsuge­ ren mens du trykker og holder inne utløserknappen.

► **Fig.21:** 1. Utløserknapp 2. Tilbehør med låsefunksjon

Når du bruker tilbehør uten låsefunksjon

⚠FORSIKTIG: Når du skal montere tilbehør uten låsefunksjon, setter du det inn i sugeinn­ gangen på støvsugeren ved å vri det som vist på figuren. Når du skal ta av tilbehør, løsner du det fra støvsugeren ved å vri det som vist på figuren. Unngå å vri tilbehøret i motsatt retning av pilen på figuren, da det kan løsne kapselen fra støvsugeren.

► **Fig.22**

Rengjøring (suging)

Munnstykke

Fest munnstykket for å støvsuge bord, møbler, osv. Det er lett å sette på munnstykket.

► **Fig.23:** 1. Munnstykke

Munnstykke + teleskoprør

Teleskoprøret passer inn mellom munnstykket og selve støvsugeren. Denne anordningen er praktisk når du vil gjøre rent på gulvet og samtidig stå oppreist.

► **Fig.24:** 1. Støvsugerhus 2. Teleskoprør 3. Munnstykke

Hjørnemunnstykke

Sett på hjørnemunnstykket for rengjøring av hjørner og hulrom i en bil eller i møbler.

► **Fig.25:** 1. Hjørnemunnstykke 2. Støvsugerhus

Du kan oppbevare hjørnemunnstykket i munnstykkeholderen.

► **Fig.26:** 1. Munnstykkeholder 2. Hjørnemunnstykke

⚠FORSIKTIG: Pass på at fingeren/fingrene ikke kommer i klem mellom hjørnemunnstykket og munnstykkeholderen. Å få en eller flere fingre i klem kan medføre personskader.

Hjørnemunnstykke + teleskoprør

På trange steder der støvsugeren selv ikke får plass, eller på steder som er høyt oppe og vanskelige å nå, bør du bruke denne anordningen.

► **Fig.27:** 1. Hjørnemunnstykke 2. Teleskoprør
3. Støvsugerhus

Støvsuge uten munnstykke

Du kan støvsuge pulver og støv uten munnstykke.

► **Fig.28**

For å suge opp støv fra et gulv i stående stilling, lønner det seg å sette på forlengelsesrøret på støvsugeren.

► **Fig.29:** 1. Teleskoprør

VEDLIKEHOLD

⚠FORSIKTIG: Du må alltid kontrollere at apparatet er slått av før du foretar inspeksjon eller vedlikehold.

For å opprettholde produktets SIKKERHET og PALITELIGHET, må reparasjoner, vedlikehold og justeringer utføres av autoriserte Makita servicesentre eller fabrikksservicesentre, og det må alltid brukes reservedeler fra Makita.

OBS: Aldri bruk gasolin, bensin, tynner alkohol eller lignende. Det kan føre til misfarging, deformering eller sprekkdannelse.

Etter bruk

Når du lagrer eller lader støvsugeren, må du låse munnstykkehodet og henge det på en krok som er tilgjengelig i markedet.

► **Fig.30**

⚠FORSIKTIG: Hvis du plasserer støvsugeren mot en vegg uten annen støtte, kan støvsugeren falle ned. Dette kan medføre personskader eller at støvsugeren blir skadet.

► **Fig.31**

Rengjøring

OBS: Ikke blås bort støv som sitter fast på støvsugeren og filterene med en støvblåser. Det kan føre til at det kommer støv inn i huset, noe som kan forårsake feil.

OBS: Filterene skal tørkes grundig før bruk etter at de har blitt vasket. Filtre som ikke er tilstrekkelig tørre kan føre til dårlig sugeeffekt og forkorte motorens levetid.

OBS: Etter at du har rengjort filterene og svampfilteret, må du huske å montere dem igjen før bruk. Hvis du bruker støvsugeren uten filtre og svampfilter, kan støv komme inn i motorhuset og forårsake feil.

Støvsugerhus

Fra tid til annen må du tørke av utsiden av støvsugeren (støvsugerhuset) med en klut fuktet i såpevann.

Sugeåpningen og filtermonteringsområdet må også rengjøres.

► **Fig.32**

Høyeffektsfilter

Vask filteret i såpevann når det er tett av støv og sugeeffekten blir dårlig. Tørk det ordentlig før bruk.

► **Fig.33**

HEPA-filter

Valgfritt tilbehør

OBS: Ikke gni eller skrap opp HEPA-filteret med harde gjenstander, som en børste eller en spatel.

Et tett HEPA-filter fører til dårlig oppsugingsevne. Rengjør filteret fra tid til annen.

Vask av og til HEPA-filteret med vann, skyll det, og la det tørke helt på et skyggefullt sted før bruk. Filteret må aldri vaskes i vaskemaskin.

► **Fig.34**

Svampfilter

Når svampfilteret blir skittent, rengjøres det på følgende måte.

1. Ta ut filteret.
2. Dra ut støvfilteret fra mellom stolpene.
3. Rengjør svampfilteret ved å dunke eller vaske det. Tørk det ordentlig før bruk hvis du vasker det.
4. Før inn svampfilteret mellom stolpene, og sett det tilbake i opprinnelig stilling. Kontroller at hver nedre kant av stolpen holder svampfilteret nede, og at det ikke er noen åpning mellom svampfilteret og sugeåpningen.

► **Fig.35:** 1. Svampfilter 2. Nedre kant av stolpe

Rengjøre munnstykket

Når munnstykkes børste blir støvete, fjernes støvet med teip.

► **Fig.36:** 1. Børste

Veggfeste for batteridrevet støvsuger

Valgfritt tilbehør

MERK: Skruen til å montere holderen med er ikke inkludert. Bruk en skru som passer til materialet den skal skrues inn i.

Skru veggfestet for den batteridrevne støvsugeren fast i en hard trevegg eller en bjelke, der veggfestet sitter godt fast. Du må alltid se etter at veggfestet for den batteridrevne støvsugeren er festet godt før du henger opp støvsugeren.

- **Fig.37:** 1. Veggfeste for batteridrevet støvsuger
2. Støpsel

⚠FORSIKTIG: Ikke heng opp støvsugeren på en kraftig måte eller heng andre apparater på den enn støvsugeren.

MERK: Når du ikke lader opp støvsugeren, kan støpselet oppbevares i veggfestet, som vist på illustrasjonen.

Feilsøking

Før du bestiller reparasjon, bør du kontrollere følgende punkter.

Symptom	Område som skal undersøkes	Løsning
Dårlig sugeeffekt	Er kapselen full av støv?	Tøm støvet i kapselen.
	Er filteret tett?	Rengjør eller vask filteret.
	Er batteriet utladet?	Lad batteriet.
Fungerer ikke	Er batteriet utladet?	Lad batteriet.
Støy og vibrasjon	Er filteret tett?	Rengjør eller vask filteret.
	Er munnstykket, slangen eller innsugingsåpningen til apparatet tett?	Fjern gjenstandene som tetter i munnstykket, slangeinnløpet eller innsugingsåpningen til apparatet.
	Er munnstykket/slangeinnløpet tett?	Ikke blokker munnstykket/slangeinnløpet.

OBS: Ikke forsøk å reparere støvsugeren selv.

Kassere støvsugeren

Støvsugeren har innebygd litiumionbatteri. Fjern alltid batteriet før kassering av støvsugeren.

Fjerne det innebygde batteriet

⚠FORSIKTIG: Ikke berør batteripolene med et ledende materiale.

⚠FORSIKTIG: Ikke lagre batterienheten i samme beholder som andre metallgjenstander, som for eksempel spiker, mynter osv.

⚠FORSIKTIG: Ikke la batterienheten komme i kontakt med vann eller regn.

⚠FORSIKTIG: Ikke ta fra hverandre eller endre batterienheten.

⚠FORSIKTIG: Støvsugeren må kobles fra strømmettet før batteriet fjernes.

⚠FORSIKTIG: Hold godt fast i apparatet og batteriet når du tar ut og monterer batteriet. Hvis du ikke gjør dette, kan de glippe ut av hendene dine, noe som kan forårsake personskader eller skader på apparatet og batteriet.

⚠FORSIKTIG: Sørg for at du ikke setter fast fingre mellom støvsugeren, bakdekselet og batteriet når du tar og ut og monterer batteriet. Å få en eller flere fingre i klem kan medføre personskader.

1. For å fjerne bakdekselet må du skyve det i pilens retning.

► **Fig.38:** 1. Bakdekselet

2. Skyv det innebygde batteriet midtveis. Koble ledningene fra batteriet ved å trekke batteriet litt bakover mens du trykker på batterikontakten i pilens retning som vist i figuren.

► **Fig.39:** 1. Kontakt 2. Ledninger

3. Skyv deretter batterienheten helt ut.

► **Fig.40:** 1. Batterienhet

4. Putt batterienheten du tok ut i en pappeske, så den ikke kortsluttes.

Sette inn reservebatteri

Sett inn reservebatteriet ved å følge fremgangsmåten for å fjerne det i motsatt rekkefølge.

⚠FORSIKTIG: Før ledningen slik at den er helt inne i støvsugeren før du setter på bakdekselet i en opprinnelige posisjonen. Hvis du ikke gjør det, kan ledningen bli skadd.

► **Fig.41**

Etter å ha satt inn batteriet (se "TEKNISKE DATA"), må du lade det før bruk.

VALGFRITT TILBEHØR

⚠FORSIKTIG: Det anbefales at du bruker tilbehøret sammen med Makita-apparatet som beskrives i denne håndboken. Bruk av annet tilbehør eller verktøy kan forårsake personskader. Tilbehør og verktøy må kun brukes til det formålet det er beregnet på.

Ta kontakt med ditt lokale Makita-servicesenter hvis du trenger mer informasjon om dette tilbehøret.

- Teleskoprør
- Munnstykke
- Teppemunnstykke
- Hyllebørste
- Hjørnemunnstykke
- Rund børste
- Fleksibel slange
- Filter
- Forfilter
- Høyeffektsfilter
- HEPA-filter
- Setedyse
- Sprekkdyse
- Veggfeste for batteridrevet støvsuger
- Syklontilbehør
- Makita originalbatteri og lader

MERK: Enkelte artikler på listen kan være inkludert som standardtilbehør i apparatpakken. Artiklene kan variere fra land til land.

Syklontilbehør

- **Fig.42:** 1. Utløserknapp 2. Krok 3. Teleskoprør
4. Syklontilbehør 5. Innsug

Om syklontilbehøret

Når du bruker støvsugeren med syklontilbehøret montert, reduseres støvmengden som går inn i kapselen, noe som bidrar til å forhindre at sugekraften svekkes. Dessuten blir det enkelt å rengjøre etter bruk.

⚠FORSIKTIG: Kontroller alltid at apparatet er slått av før du utfører arbeid på apparatet.

⚠FORSIKTIG: Rengjør syklontilbehørets maskefilter og støvsugerens filtre når de blir tilstoppet. Fortsatt bruk i tilstoppet tilstand kan føre til overoppheting eller røyk.

OBS: Når syklontilbehøret er satt på, må du ikke bruke støvsugeren i horisontal eller oppovervendt stilling. Det vil føre til at maskefilteret blir tilstoppet.

OBS: Du må alltid bruke støvsugeren med filterne i, selv når du bruker syklontilbehøret. Hvis du bruker støvsugeren uten filterne i, kan motoren svikte.

MERK: Kontroller at syklontilbehøret, støvsugeren og teleskoprøret er ordentlig låst før bruk.

MERK: Tøm syklontilbehørets støvboks og støvsugerens kapsel når det har samlet seg opp støv. Fortsatt bruk vil føre til svekket sugekraft.

MERK: Du kan også bruke syklontilbehøret uten låsefunksjon.

MERK: Når du skal sette på eller ta av syklontilbehøret, finner du informasjon i avsnittet "Sette på og ta av støvsugertilbehør".

Avhending av støv

Når støv har samlet seg opp til streken for fullt på støvboksen, følger du fremgangsmåten nedenfor og kaster støvet.

1. Hold et godt tak i støvboksen, trykk på og hold inne de to knappene, og ta av støvboksen.

► **Fig.43:** 1. Strek for fullt 2. Støvboks 3. Knapp (på to steder) 4. Maskefilter

2. Kast støvet i støvboksen, og fjern eventuelt støv og pulver som har festet seg til overflaten på maskefilteret.

3. Før støvboksen helt inn til de to knappene låser seg med et klikk.

► **Fig.44:** 1. Støvboks 2. Knapp (på to steder)

⚠FORSIKTIG: Vær forsiktig så du ikke klemmer fingrene mellom støvboksen og syklonhuset når du setter dem sammen igjen.

MERK: Hvis sugekraften ikke gjenopprettes selv etter at du har kastet støvet og rengjort maskefilteret, kontrollerer du om støv har samlet seg opp i støvsugerens kapsel eller om det har oppstått tilstopping.

MERK: Støvet kan virvles opp når du kaster det fra syklontilbehøret. Pass på at du ikke får støv i øynene.

Rengjøring

Når støvboksen blir tilsmusset eller maskefilteret tilstoppet, tar du dem av og vasker dem med vann. (Fremgangsmåte for å ta dem av finner du under "Avhending av støv".)

OBS: Filtrene og støvboksen skal tørkes grundig før bruk etter at de har blitt vasket. Komponenter som ikke er tørket godt nok, kan føre til elektrisk støt og/eller personskader.

► **Fig.45:** 1. Støvboks 2. Maskefilter

Når maskefilteret blir veldig tilsmusset, rengjør du det på følgende måte.

1. Drei maskefilteret slik det vises i figuren, og ta det av mens krokene er i ulåst stilling.

► **Fig.46:** 1. Maskefilter 2. Krok

2. Fjern støvet på maskefilteret, og deretter vasker du det med vann. Til slutt tørker du det grundig.

3. Før maskefilteret inn i den nederste delen mens krokene er innrettet med porten. Drei maskefilteret som vist på figuren til krokene låses med et klikk. Kontroller at maskefilteret sitter som det skal.

► **Fig.47:** 1. Maskefilter 2. Krok 3. Port

VAROITUS

- Tätä laitetta voivat käyttää myös 8-vuotiaat tai sitä vanhemmat lapset sekä henkilöt, joiden fyysiset, sensoriset tai henkiset kyvyt ovat rajoittuneet tai joilla ei ole kokemusta tai tietoa laitteen käytöstä, jos he käyttävät laitetta valvotusti tai jos heille annetaan riittävät ohjeet laitteen käyttämiseksi turvallisella tavalla ja he ymmärtävät siihen liittyvät riskit.
- Lapset eivät saa leikkiä laitteella. Lapset eivät saa puhdistaa tai huoltaa tuotetta ilman valvontaa.
- Tarkista akun tyyppi luvusta "TEKNISET TIEDOT".
- Katso akun vaihto-ohjeet osioista "Sisäisen akun irrottaminen" ja "Vaihtoakun asennus".
- Tuotteen sisältämät litiumioniakut on määritetty laissa vaarallisiksi aineiksi, ja niiden käsittelyyn liittyy erityisvaatimuksia. Kun akku on hävitettävä, poista se laitteesta ja hävitä se turvallisesti. Hävitä akku paikallisten määräysten mukaisesti.
- Akusta voi vuotaa nestettä, jos sitä käsitellään väärin. Vältä kosketusta. Jos nestettä pääsee iholle vahingossa, huuhtelee iho vedellä.
- Jos akkuneustettä pääsee silmiin, huuhtelee puhtaalla vedellä ja hakeudu välittömästi lääkärin hoitoon. Seurauksena voi olla näön menetys.
- Tarkista laturin tyyppi luvusta "TEKNISET TIEDOT". Käytä akun lataamiseen vain laitteen mukana toimitettua laturia.
- Tarkista laitteessa käytettyjen symbolien merkitykset osiosta "Symbolit".
- Tarkista käyttäjän huoltotoimien aikana noudatettavat varoimet luvusta "KUNNOSSAPITO".

TEKNISET TIEDOT

Malli:	CL117FD	
Kapasiteetti	650 ml	
Jatkuva käyttö (akulla BL1020V)	3 (Maksiminopeustila)	Noin 10 min
	2 (Suurnopeustila)	Noin 18 min
	1 (Normaali nopeustila)	Noin 55 min
Kokonaispituus	Imurin runko	457 mm
	Jatkoputkella ja suulakkeella	992 mm
Nettopaino	1,0 kg	
Nimellisjännite	DC 10,8 V – 12 V maks.	

- Jatkuvasta tutkimus- ja kehitystyöstämme johtuen esitetyt tekniset tiedot saattavat muuttua ilman erillistä ilmoitusta.
- Tekniset tiedot voivat vaihdella maittain.
- Paino ei sisällä lisävarusteita.
- Käytä akun lataamiseen vain laitteen mukana toimitettua laturia.

Käytettävä akkupaketti ja laturi

Akkupaketti	Akkulaturi	Latausaika (tuntia)
BL1020V	DC1002	2,0

- Latausaika vaihtelee akkupaketin latauslämpötilan (10 °C (50°F) – 40 °C (104°F)) ja akkupaketin kunnan mukaan. Esimerkiksi uuden akkupaketin latausaika poikkeaa pitkään käytetyn akkupaketin latausajasta.

VAROITUS: Käytä vain edellä eriteltyjä akkupaketteja ja latureita. Muiden akkupakettien ja laturien käyttäminen voi aiheuttaa loukkaantumisen ja/tai tulipalon.

Symbolit

Laitteessa on mahdollisesti käytetty seuraavia symboleja. Opettele niiden merkitys ennen käyttöä.



Lue käyttöohje.



Irrotettava tehoyksikkö



Koskee vain EU-maita
Käytetyillä sähkö- ja elektroniikkalaitteilla, paristoilla ja akuilla voi olla negatiivisia ympäristö- ja terveysvaikutuksia niissä käytettyjen haitallisten osien takia.
Älä hävitä sähkö- ja elektroniikkalaitteita tai akkuja kotitalousjätteen mukana!
Vanhoja sähkö- ja elektroniikkalaitteita, paristoja ja akkuja koskevan EU-direktiivin ja sen perusteella laadittujen kansallisten lakien mukaan käytetyt sähkö- ja elektroniikkalaitteet, paristot ja akut on kierrätettävä toimittamalla ne erilliseen, ympäristönsuojelusäädos-teen mukaisesti toimivaan kierrätyspisteeseen. Tämä on ilmaistu laitteessa olevalla ylivedetyn roska-astian symbolilla.

Käyttötarkoitus

Laitte on tarkoitettu kuivan pölyn imuroimiseen.

TURVAVAROITUKSET

Akkukäyttöisen pölynimurin turvallisuusohjeet

VAROITUS: LUE HUOLELLISESTI kaikki turvavaroitukset ja käyttöohjeet ENNEN KÄYTTÖÄ. Jos varoitusten ja ohjeiden noudattaminen laiminlyödään, seurauksena voi olla sähköisku, tulipalo ja/tai vakava vammautuminen.

1. Älä altista laitetta sateelle. Säilytä laitetta sisätiloissa.
2. Älä anna lasten käyttää laitetta leluna. Noudata suurta varovaisuutta, jos annat lasten käyttää laitetta tai käytät laitetta lasten läsnäollessa.
3. Käytä laitetta vain tämän käyttöohjeen mukaisella tavalla. Käytä ainoastaan valmistajan suosittelemia lisävarusteita.
4. Älä käytä laitetta viallisen akun kanssa. Jos laite ei toimi asianmukaisesti tai se on pudonnut, vaurioitunut, jätetty ulos tai pudotettu veteen, toimita se huoltoon.
5. Älä käytä laitetta märin käsin.
6. Älä laita mitään kohteita laitteen aukkoihin. Älä käytä laitetta jos joku aukoista on tukossa: pidä aukot puhtaana pölystä, nukasta, hiuksista tai muusta, joka voi haitata ilman virtausta.
7. Pidä hiukset, vaatteet, sormet ja muut kehon osat kaukana laitteen aukoista ja liikkuvista osista.
8. Katkaise virta kaikista säätimistä ennen akun irrottamista.
9. Noudata suurta varovaisuutta portaiden imuroinnin aikana.

10. Älä käytä laitetta syttyvien tai palavien nesteiden, kuten bensiinin, keräämiseen. Älä myöskään käytä sitä tiloissa, joissa voi olla tällaisia nesteitä.
11. Käytä lataamiseen vain valmistajan toimittamaa laturia.
12. Älä kerää mitään palavaa tai savuavaa, kuten savukkeita, tultikkuja tai kuumaa tuhkaa.
13. Älä käytä laitetta ilman pölypussia ja/tai suodattimia.
14. Älä lataa akkua ulkona.
15. Lataa akkua vain valmistajan määrittämällä laturilla. Tietyille akuille sopiva laturi voi aiheuttaa tulipalovaaran, jos sitä käytetään muuntotyypisen toisen akun kanssa.
16. Käytä laitteita vain määritysten mukaisten akkupakettien kanssa. Muun tyyppisten akkupakettien käyttäminen voi aiheuttaa tapaturman- tai tulipalovaaran.
17. Kun akku ei ole käytössä, säilytä se erillään metalliesineistä, kuten paperiliittimistä, kolikoista, avaimista, nauloista, ruuveista ja muista pienistä metallikappaleista, jotka voivat yhdistää akun navat.
18. Akusta voi vuotaa nestettä, jos sitä käsitellään väärin. Vältä kosketusta. Jos nestettä pääsee iholle vahingossa, huuhtelee iho vedellä.
19. Älä käytä viallista tai muunneltua akkupakettia tai laitetta. Vialliset tai muunnellut akut voivat toimia odottamattomasti aiheuttamalla tulipalo-, räjähdys- tai tapaturmavaaran.
20. Älä altista akkupakettia tai laitetta tulelle tai äärimmäsille lämpötiloille. Altistus tullelle tai yli 130 °C:n lämpötiloille voi aiheuttaa räjähdyksen.
21. Noudata kaikkia latausohjeita, äläkä lataa akkupakettia tai laitetta ohjeissa määritettyjen lämpötilarajojen ulkopuolella. Väärin tai ohjeissa määritettyjen lämpötilarajojen ulkopuolella suoritettu lataus voi aiheuttaa akkuvaurion ja kasvattaa tapaturmavaaraa.

SÄILYTÄ NÄMÄ OHJEET.

LISÄTURVALLISUUSOHJEITA

1. Lue tämä käyttöohje sekä laturin käyttöohje huolellisesti ennen käyttöä.
2. Älä kerää seuraavia aineita:
 - Kuumia aineita, esimerkiksi palavia savukkeita tai metallin hiomisesta tai työstämisestä syntyneitä kipinöitä tai metallipölyä
 - Tulenarkoja aineita, esimerkiksi moottori- tai puhdistusbensiiniä, tinneriä, petroolia tai maalia
 - Räjähäntäviä aineita, esimerkiksi nitroglyseriiniä
 - Herkästi syttyviä aineita, kuten alumiinia, sinkkiä, magnesiumia, titaania, fosforia tai selluloidia
 - Märkää hiekkaa tai savea, vettä, öljyä tai vastaavia aineita
 - Kovia terävässäisiä esineitä, esimerkiksi puunsäleitä, metallinkappaleita, lasia, nautoja, neuloja ja partakoneentieriä
 - Paakkuuntuvia jauheita, esimerkiksi sementtiä tai väriaineita

- Sähköä johtavaa pölyä, esimerkiksi metalli- tai hiilipölyä
- Hienojakoisia aineita, esimerkiksi betonipölyä

Tämä voi aiheuttaa tulipalon sekä henkilö- ja/ tai omaisuusvahinkoja.

3. Lopeta käyttö heti, jos havaitset mitään epänormaalia.
4. Jos imuri kolhiintuu tai putoaa maahan, tarkasta, tuliko siihen vaurioita, ennen kuin käytät sitä.
5. Älä lataa imuria herkästi syttyvien aineiden, kuten polttoaineiden, kaasujen, maalien tai liimojen, läheisyydessä.
6. Älä lataa imuria paperien, kankaiden, mattojen, vinyyli- limuovien tms. päällä. Muutoin voi syttyä tulipalo.
7. Älä lataa imuria pölyisessä paikassa.
8. Varmista korkealla työskennellessäsi, että ketään ei ole alapuolella.
9. Älä käytä imuria uunien tai muiden lämmönlähteiden läheisyydessä.
10. Älä tuki ilmanottoaukkoa tai tuuletusaukkoja.

SÄILYTÄ NÄMÄ OHJEET.

TÄRKEITÄ TURVAOHJEITA

SISÄINEN AKKU

1. Ennen kuin käytät akkua, lue kaikki käyttöohjeet ja varoitukset, joita on (1) akkulaturissa, (2) akussa ja (3) akkua käyttävässä tuotteessa.
2. Älä pura sisäistä akkua.
3. Jos akun toiminta-aika lyhenee merkittävästi, lopeta akun käyttö. Seurauksena voi olla ylikuumeneminen, palovammoja tai jopa räjähdys.
4. Jos akkuneustettä pääsee silmiin, huuhtelee puhtaalla vedellä ja hakeudu välittömästi lääkärin hoitoon. Akkuneuste voi aiheuttaa näön menetyksen.
5. Älä saata akkua oikosulkuihin:
 - (1) Älä koske akun napoihin millään sähköä johtavalla materiaalilla.
 - (2) Älä säilytä akkua yhdessä muiden metalliesineiden, kuten naulojen, kolikoiden yms. kanssa.
 - (3) Älä altista akkua vedelle tai sateelle. Oikosulku voi aiheuttaa virtapiikkiin, ylikuumenemista, palovammoja tai laitteen rikkoutumisen.
6. Älä säilytä tai käytä laitetta ja sisäistä akkua paikassa, jossa lämpötila voi nousta 50 °C:een (122 °F) tai sitäkin korkeammaksi.
7. Älä hävitä akkua polttamalla, vaikka se olisi pahoin vaurioitunut tai täysin loppuun kulunut. Akku voi räjähtää tulessa.
8. Varo kolhimasta tai pudottamasta akkua.
9. Älä käytä vaurioitunutta sisäistä akkua.
10. Tuotteen sisältämät litiumioniakut on määritetty laissa vaarallisiksi aineiksi, ja niiden käsittelyyn liittyy erityisvaatimuksia. Kun akku on hävitettävä, poista se laitteesta ja hävitä se turvallisesti. Hävitä akku paikallisten määräysten mukaisesti.
11. Käytä akkuja vain Makitan ilmoittamien tuotteiden kanssa.

SÄILYTÄ NÄMÄ OHJEET.

Vihjeitä akun käyttöäin pidentämiseksi

1. Lataa akku ennen sen varauksen loppumista. Lopeta laitteen käyttö ja lataa sen sisäinen akku heti huomattessasi laitteen tehon heikentyvän.
2. Älä koskaan lataa täyteen ladattua akkua uudelleen. Yliilataaminen lyhentää akun käyttöikää.
3. Lataa akku huoneen lämpötilassa välillä 10 °C - 40 °C (50 °F - 104 °F). Anna kuuman akun jäähtyä ennen latausta.
4. Lataa sisäinen akku vähintään kuuden kuukauden välein, jos laite on käyttämättä pitkään.

TOIMINTOJEN KUVAUS

⚠HUOMIO: Varmista aina ennen säätöjä tai tarkastuksia, että laitteen virta on katkaistu.

Sisäisen akun lataaminen

⚠HUOMIO: Käytä ainoastaan alkuperäisiä Makita-akkuja. Muiden kuin aitojen Makita-akkujen käyttö tai jollakin tapaa muunnettujen akkujen käyttö voi johtaa akun halkeamiseen, mikä voi aiheuttaa tulipalon, vammoja ja vahinkoja. Se myös mitätöi Makita-tuotteen ja -laturin Makita-takuun.

⚠HUOMIO: Irrota latauspistoke imurista aina latauksen päätyttyä.

⚠HUOMIO: Älä jätä laturia verkkovirransyöttöön laitteen irrottamisen jälkeen. Muussa tapauksessa pienet lapset voivat laittaa jännitteellisen johdon suuhunsa, jonka seurauksena on tapaturmia.

Lataa imuri, kun käytät sitä ensimmäisen kerran tai se kun se on ollut pitkän aikaa lataamattomana. Kytke latauspistoke latausliitäntään ja kytke laturi sitten pistorasiaan.

► **Kuva1:** 1. Latauspistoke 2. Latausliitin

Akun varauksen merkkivalo syttyy ja lataus käynnistyy. Merkkivalo sammuu latauksen päätyttyä. Katso lisätietoja akkulaturin käyttöohjeesta.

► **Kuva2:** 1. Akun varauksen merkkivalo

HUOMAUTUS: Akun varauksen merkkivalo vilkkuu eikä akku lataudu, jos akku tai imuri on ääriämpötilassa.

HUOMAA: Imuria ei voi ohjata sen latauksen aikana. Kun haluat käynnistää imurin, irrota laturi virtapistokkeesta, kytke latausliitin irti imurista ja paina sitten ON-/nopeudenvaihtopainiketta.

HUOMAA: Seuraavat tilanteet ovat osoitus siitä, että akun käyttöikä on päättymässä (tai että akussa on vaurio/toimintahäiriö). Kytke laturi irti pistokkeesta ja vaihda akku.

- Akun varauksen merkkivalo sammuu pian imurin latauksen aloittamisen jälkeen.
- Imuri toimii vähemmän aikaa kuin puolet normaalista käyttöajasta, kun akku on ladattu täyteen.

HUOMAA: Akun voi ladata uudelleen noin 500 kertaa. Latauskertojen määrä vaihtelee akun lataus- ja käyttöolosuhteiden mukaan.

Kytkimen käyttäminen

⚠HUOMIO: Katkaise imurin virta aina käytön jälkeen. Tällä estetään imurin vaurioituminen ja se pidentää myös akun käyttöikä.

Käynnistä imuri painamalla ON/nopeudenvaihtopainiketta. Sammuta painamalla OFF-painiketta. Voit muuttaa imurin nopeutta kolmivaiheisesti painamalla ON/nopeudenvaihtopainiketta. Ensimmäinen painikkeen painallus siirtää toiminnon suurnopeustilaan, toinen painallus maksiminopeustilaan ja kolmas painallus normaaliin nopeustilaan. Kukin painikkeen painallus vaihtaa käyntinopeutta suur-/maksimi-/normaaliin nopeustilan välillä.

► **Kuva3:** 1. ON/nopeudenvaihtopainike
2. OFF-painike

Akun varauksen merkkivalo

Kun akun varaus on vähissä, akun varauksen merkkivalo alkaa vilkkua. Kun akkukapasiteetti on lähes lopussa, imuri pysähtyy ja akun varauksen merkkivalo palaa noin 10 sekunnin ajan. Lataa tällöin akku. Imuri pysähtyy ja akun varauksen merkkivalo palaa noin 10 sekunnin ajan myös, jos akku ylikuormittuu tai ylikuumentuu. Imuri ei toimi merkkivalon palaessa.

► **Kuva4:** 1. Akun varauksen merkkivalo

HUOMAA: Akun varauksen merkkivalon vilkkumis- tai syttymisajankohta vaihtelee työskentelyalueen lämpötilan ja akun olosuhteiden mukaan.

Lampun sytyttäminen

⚠HUOMIO: Älä katso suoraan lampuun tai valonlähteeseen.

Kytke lamppu päälle painamalla ON-/nopeudenvaihtopainiketta. Sammuta lamppu painamalla OFF-painiketta. Lamppu palaa, kun imuri on toiminnassa.

► **Kuva5:** 1. ON-/nopeudenvaihtopainike 2. OFF-painike 3. Lamppu

KOKOONPANO

⚠HUOMIO: Varmista aina ennen laitteelle tehtäviä toimenpiteitä, että laite on sammutettu.

Osien kuvaus

Suurtehosuodatin, teline ja sienisuodatin

► **Kuva6:** 1. Kapseli 2. Suurtehosuodatin 3. Teline ja sienisuodatin

Esisuodatin tai suurtehosuodatin ja HEPA-suodatin

Lisävaruste

► **Kuva7:** 1. Kapseli 2. Esisuodatin
3. Suurtehosuodatin 4. HEPA-suodatin

HUOMAUTUS: Älä käytä suurtehosuodatinta muiden suodattimien kanssa (lisävaruste). Suurtehosuodatinta ei ehkä saa irti imurista.

HUOMAA: Kun käytetään valinnaista esisuodatinta HEPA-suodattimen kanssa, vältä kaikkien muiden suodattimien asettamista HEPA-suodattimen päälle. Jos asetat esisuodattimen ja muita suodattimia samanaikaisesti HEPA-suodattimen päälle, imuteho voi pienentyä.

HUOMAA: Kun käytetään suurtehosuodatinta HEPA-suodattimen kanssa, muista kiinnittää tuki suurtehosuodattimen sisään.

► **Kuva8:** 1. Teline 2. Suurtehosuodatin

Pölyn hävittäminen

⚠HUOMIO: Tyhjennä imuri ennen sen täyttymistä, jotta imuteho ei heikkene.

⚠HUOMIO: Varmista, että puhdistat myös imurin sisäpuolen pölystä. Muussa tapauksessa suodatin voi tukkeutua ja moottori vaurioitua.

Kapselissa olevaan suodattimeen tarttunut pöly irtoaa, kun kopautat kapselia kädelläsi 4 tai 5 kertaa.

► **Kuva9:** 1. Kapseli 2. Imupää

Suuntaa imupää alaspäin, käännä kapselia nuolen suuntaan kuvassa näytetyllä tavalla ja irrota kapseli hitaasti ja suorassa.

► **Kuva10:** 1. Kapseli 2. Imupää

HUOMAA: Avauksen aikana kapselista voi levitä pölyä, joten muista asettaa kapselin alapuolelle roskapussi.

Poista kertynyt pöly kapselin sisältä ja suurtehosuodattimesta.

► **Kuva11:** 1. Kapseli 2. Suurtehosuodatin

Kierrä suurtehosuodatinta nuolen osoittamaan suuntaan niin, että kiinnityshuuli irtoaa imurista ja vedä suodatin tämän jälkeen pois.

► **Kuva12:** 1. Kiinnityshuuli

HUOMAA: Noudata edellä kuvattua menettelyä myös esisuodatinta käytettäessä.

Poista hienojakoinen pöly ja kopauta kevyesti pölyn poistamiseksi suurtehosuodattimesta.

Uudelleen kokoaminen

Suurtehosuodattimen asetus. Kierrä suurtehosuodatinta tässä vaiheessa niin, että kiinnityshuuli lukkiutuu luotettavasti kiinni imuriin.

► **Kuva13:** 1. Suurtehosuodatin

► **Kuva14:** 1. Kiinnityshuuli

HUOMAUTUS: Tarkista aina ennen imurin käyttöä, että suurtehosuodatin on kiinnitetty oikein paikalleen. Jos se ei ole oikein paikallaan, pölyä voi päästä moottoriin ja aiheuttaa moottorivian. Jos jäljempänä kuvattuja tilanteita esiintyy, suurtehosuodatinta ei ole asetettu oikein paikalleen. Korjaa ongelma asettamalla se oikein paikalleen.

Kiinnitä kapseli. Kohdista kapselissa oleva merkki kahvassa olevaan merkkiin ja kierrä kapselia tämän jälkeen nuolen osoittamaan suuntaan, kunnes se on pitävästi kiinni paikallaan.

► **Kuva15:** 1. Merkki 2. Kahva 3. Kapseli

HUOMAA: Poista pöly aina hyvissä ajoin, sillä imu-teho heikkenee, jos imurissa on liikaa pölyä.

Esimerkkejä ongelmista

Suurtehosuodattimen kiinnityshuuli ei ole lukkiutunut oikein imurikotelon uraan.

► **Kuva16:** 1. Kiinnityshuuli 2. Imurikotelon ura

Telineen/HEPA-suodattimen asentaminen tai irrottaminen

Lisävaruste

Teline ja sienisuodatin

Irrota teline työntämällä pilareita sormin ylöspäin niiden alaosaan ja vapauttamalla telineen ura imurin kiskosta. Irrota sitten sienisuodatin.

► **Kuva17:** 1. Teline 2. Sienisuodatin

Asenna paikalleen kohdistamalla telineen urat imurin kiskoihin ja painamalla telineettä, kunnes se napsahtaa kiinni.

Aseta sienisuodatin kiinnityspilarien väliin alkuperäiseen asentoonsa.

HEPA-suodatin

Kun asennat HEPA-suodatinta, aseta sen ura imurin kiskoon. Aseta sitten esisuodatin tai suurtehosuodatin HEPA-suodattimen päälle ja kiinnitä se kiertämällä. Irrottaminen tapahtuu päinvastaisessa järjestyksessä.

► **Kuva18:** 1. HEPA-suodatin 2. Esisuodatin

► **Kuva19:** 1. HEPA-suodatin 2. Suurtehosuodatin

TYÖSKENTELY

HUOMIO: Älä aseta kasvoja ilma-aukkojen lähellä imurinta käytettäessä. Ilmavirta voi puhalttaa vieraseineitä ihmisten silmiin, mikä voi johtaa henkilövammiin.

Imurin lisävarusteiden asentaminen ja poistaminen

HUOMIO: Tarkista lisävarusteen asentamisen jälkeen, että se on kiinnitetty pitävästi. Jos lisävaruste on kiinnitetty huolimattomasti, se voi irrota ja aiheuttaa henkilövamman.

HUOMIO: Varo lyömästä kättäsi seinään ym. irrottaessasi lisävarusteita.

Lukitustoiminnolla varustetun lisävarusteen käyttö

Asenna lisävaruste paikalleen painamalla se imurin imupäähän niin, että se naksahtaa paikalleen. Varmista, että lisävaruste on lukittu.

► **Kuva20:** 1. Imupää 2. Lukitustoiminnolla varustettu lisävaruste 3. Salpa 4. Vapautuspainike

HUOMAUTUS: Kun asennat lukitustoiminnolla varustettua lisävarustetta paikalleen, varmista, että imurin vapautuspainike on vastakkain lisävarusteen salvan kanssa. Jos ne eivät ole vastakkain, lisävaruste ei lukitu paikalleen ja saattaa irrota imurista.

Jos aiot poistaa lisävarusteen, vedä se irti imurista samalla, kun painat ja pidät painettuna vapautuspainiketta.

► **Kuva21:** 1. Vapautuspainike 2. Lukitustoiminnolla varustettu lisävaruste

Lukitustoiminnottoman lisävarusteen käyttö

HUOMIO: Kun asennat lukitustoiminnottoman lisävarusteen, aseta se imurin imuaukkoon kääntäen sitä kuvan mukaisesti. Kun irrotat lisävarusteen, vapauta se imurista kääntäen sitä kuvan mukaisesti. Vältä lisävarusteen kääntämistä vastakkaiseen suuntaan kuvan nuolesta, koska tällöin kapseli voi irrota imurista.

► **Kuva22**

Puhdistus (Imurointi)

Suutin

Kiinnitä suutin, kun imuroit pöytiä, tasoja, huonekaluja tms. Suutin liikuu helposti.

► **Kuva23:** 1. Suutin

Suutin + jatkovarsi

Jatkovarsi asetetaan suuttimen ja imurin väliin.

Jatkovarsi on käytännöllinen lattioiden imuroinnissa seisten.

► **Kuva24:** 1. Imurin runko 2. Jatkovarsi 3. Suutin

Kulmasuutin

Kulmasuuttimen avulla voit imuroida nurkat ja ahtaat paikat autoissa ja huonekaluissa.

► **Kuva25:** 1. Kulmasuutin 2. Imurin runko

Kulmasuuttimen voi asettaa talteen suutinpidikkeeseen.

► **Kuva26:** 1. Suutinpide 2. Kulmasuutin

HUOMIO: Varo jättämästä sormia kulmasuuttimen ja suutinpidikkeen väliin. Sormien puristuminen voi aiheuttaa vamman.

Kulmasuutin + jatkovarsi

Käytä tätä kokoonpanoa, jos imuri ei muutoin mahdu kohteeseen tai jos imuroit korkealta.

► **Kuva27:** 1. Kulmasuutin 2. Jatkovarsi 3. Imurin runko

Siivous ilman suutinta

Jauhoa ja pölyä voi imuroida myös ilman suutinta.

► **Kuva28**

Imuroitaessa lattiaa seisaaltaan imuriin kannattaa kiinnittää työskentelyä helpottava jatkovarsi.

► **Kuva29:** 1. Jatkovarsi

KUNNOSSAPITO

▲HUOMIO: Varmista aina ennen tarkastuksia tai huoltotöitä, että laite on sammutettu.

Tuotteen TURVALLISUUDEN ja LUOTETTAVUUDEN takaamiseksi korjaukset, muut huoltotyöt ja säädöt on teetettävä Makitan valtuutetussa huoltopisteessä Makitan varaosia käyttäen.

HUOMAUTUS: Älä koskaan käytä bensiiniä, ohenteita, alkoholia tai tms. aineita. Muutoin pinta voi halkeilla tai sen värit ja muoto voivat muuttua. Muutoin laitteeseen voi tulla värjäytymiä, muodon vääristymiä tai halkeamia.

Käytön jälkeen

Kun imuri asetetaan säilytykseen tai lataukseen, lukitse suutinpää ja ripusta se kaupallisesti saatavaan koukkuun.

► **Kuva30**

▲HUOMIO: Jos imuri asetetaan seinää vasten ilman tukea, imuri voi kaatua, mikä voi johtaa henkilövahinkoihin tai imurin vaurioitumiseen.

► **Kuva31**

Puhdistus

HUOMAUTUS: Älä puhalla imuriin ja suodattiin tarttunutta pölyä puhaltimella. Pöly kulkeutuu imurikotelon sisälle ja aiheuttaa toimintahäiriön.

HUOMAUTUS: Kuivaa suodattimet huolellisesti pesun jälkeen, ennen kuin otat ne uudelleen käyttöön. Jos suodattimia ei ole kuivattu kunnolla, ne voivat heikentää laitteen imutehoa ja lyhentää moottorin käyttöikää.

HUOMAUTUS: Asenna suodattimet ja sienisuodatin puhdistuksen jälkeen takaisin, ennen kuin käytät imuria. Jos imuria käytetään ilman suodattimia ja sienisuodatinta, moottorikoteloon pääsee pölyä, joka aiheuttaa toimintahäiriön.

Imurin runko

Pyyhi ajoittain imurin ulkopuoli (laitetekotelo) pesuainevedellä kostutetulla liinalla.

Puhdista myös imuaukko ja suodattimien kiinnitysalue.

► **Kuva32**

Suurtehosuodatin

Pese pölystä tukkeutunut suodatin saippuavedessä jos imurin imuteho on sen vuoksi heikentynyt. Kuivaa suodatin läpikotaisin ennen käyttöä.

► **Kuva33**

HEPA-suodatin

Lisävaruste

HUOMAUTUS: Älä hierrä tai naarmuta HEPA-suodatinta kovilla esineillä, kuten harjoilla tai muilla vastaavilla.

Tukkeutunut HEPA-suodatin heikentää imutehoa. Puhdista suodatin ajoittain.

Pese ja huuhtelee HEPA-suodatin aika ajoin vedellä ja anna sen kuivua kokonaan varjoisassa paikassa ennen sen uudestaan käyttöä. Älä koskaan pese suodatinta pesukoneessa.

► **Kuva34**

Sienisuodatin

Kun sienisuodatin likaantuu, puhdista se seuraavasti.

1. Irrota suodatin.
 2. Vedä sienisuodatin ulos kiinnityspilarien välistä.
 3. Puhdista sienisuodatin napauttelemalla sitä tai pesemällä se. Jos peset sen, kuivaa se läpikotaisin ennen käyttöä.
 4. Aseta sienisuodatin kiinnityspilarien väliin alkupeiräiseen asentoonsa. Varmista, että molempien kiinnityspilarien alareunat pitävät sienisuodatinta paikallaan ja että sienisuodattimen ja imuaukon väliin ei jaa tyhjää tilaa.
- **Kuva35:** 1. Sienisuodatin 2. Kiinnityspilarin alareuna

Suuttimen puhdistus

Kun suutinharja on pölyinen, puhdista se pölystä teipin liimapinnan avulla.

► **Kuva36:** 1. Harja

Akkukäyttöisen pölynimurin seinäteline

Lisävaruste

HUOMAA: Ei sisällä telineen kiinnitysruuvia. Varaa asennusta varten asennuspaikan materiaalle sopiva ruuvi.

Kiinnitä akkukäyttöisen pölynimurin seinäteline kovapaiseen seinään, palkkiin tai pylvääseen, johon akkukäyttöisen pölynimurin seinäteline voidaan kiinnittää tukevasti. Varmista aina ennen pölynimurin telineeseen asettamista, että akkukäyttöisen pölynimurin seinäteline on tukevasti kiinni.

► **Kuva37:** 1. Akkukäyttöisen pölynimurin seinäteline 2. Liitin

▲HUOMIO: Älä ripusta pölynimuria seinätelineeseen voimalla äläkä ripusta telineeseen muita laitteita kuin pölynimuri.

HUOMAA: Kun pölynimuria ei ladata, pistokkeen voi asettaa akkukäyttöisen pölynimurin seinätelineeseen kuvan mukaisesti.

Vianmääritys

Tarkasta seuraavat kohdat ennen korjauspyyntöä.

Oire	Tarkastettava kohta	Kiinnitystapa
Heikko imuteho	Onko kapseli täynnä pölyä?	Tyhjennä kapseli pölystä.
	Onko suodatin tukossa?	Puhdista tai pese suodatin.
	Onko akkupaketti purkautunut?	Lataa akku.
Ei toimintaa	Onko akkupaketti purkautunut?	Lataa akku.
Melu ja värinä	Onko suodatin tukossa?	Puhdista tai pese suodatin.
	Onko laitteen suutin, putki tai imupää tukossa?	Poista laitteen suuttimen, putken tai imupään tukkivat esineet.
	Onko suuttimen/putken imupuoli tukossa?	Älä tuki suuttimen/putken imupuolta.

HUOMAUTUS: Älä yritä itse korjata imuria.

Imurin hävitys

Tässä imurissa on sisäinen litiumioniakku. Akku tulee poistaa imurista aina ennen imurin hävittämistä.

Sisäisen akun irrottaminen

▲HUOMIO: Älä koske akun napoihin millään sähköä johtavalla materiaalilla.

▲HUOMIO: Älä säilytä akkua yhdessä metalliesineiden, kuten naulojen, kolikoiden yms. kanssa.

▲HUOMIO: Älä altista akkua vedelle tai sateelle.

▲HUOMIO: Älä pura akkua tai tee siihen muutoksia.

▲HUOMIO: Imuri on irrotettava virransyötöstä akun irrottamiseksi.

▲HUOMIO: Pidä laitteesta ja akkuyksiköstä lujasti kiinni, kun irrotat tai asennat akkuyksikön. Muutoin laite ja akkuyksikkö voivat pudota käsistäsi, jolloin ne voivat vaurioitua tai aiheuttaa henkilövamman.

▲HUOMIO: Varo, etteivät sormesi jää imurin, takakannen ja akun väliin, kun irrotat tai asennat akkuyksikön. Sormien puristuminen voi aiheuttaa vamman.

1. Voit avata takakannen painamalla sitä nuolen osoittamaan suuntaan.
► **Kuva38:** 1. Takakansi
2. Liu'uta sisäinen akku puoliiksi ulos. Irrota johdot akusta siirtämällä akkua hieman taaksepäin ja painamalla samalla liittintä nuolen suuntaan kuvan mukaisesti.
► **Kuva39:** 1. Liitin 2. Johdot
3. Tämän jälkeen voit liu'uttaa akun kokonaan ulos.
► **Kuva40:** 1. Akku
4. Suojaa irrotettu akku oikosulkua vastaan asettamalla se pahvilaatikkoon.

Vaihtoakun asennus

Vaihtoakku asennetaan päinvastaisessa järjestyksessä.

▲HUOMIO: Reititä johto niin, että se on täysin laitteen sisällä ennen takakannen asettamista alkuperäiseen asentoonsa. Muussa tapauksessa johto voi vaurioitua.

► Kuva41

Kun akku on asennettu (katso "TEKNISET TIEDOT"), lataa akku ennen käyttöä.

LISÄVARUSTEET

▲HUOMIO: Seuraavia lisävarusteita tai laitteita suositellaan käytettäväksi tässä ohjeessa kuvattun Makita-laitteen kanssa. Muiden lisävarusteiden tai -laitteiden käyttö voi aiheuttaa henkilövahinkoja. Käytä lisävarusteita ja -laitteita vain niiden käyttötarjoituksen mukaisesti.

Jos tarvitset apua tai yksityiskohtaisempia tietoja seuraavista lisävarusteista, ota yhteys paikalliseen Makitan huoltoon.

- Jatkovarsi
- Suutin
- Mattosuutin
- Hyllyharja
- Kulmasuutin
- Pyöreä harja
- Joustava letku
- Suodatin
- Esisuodatin
- Suurtehosuodatin
- HEPA-suodatin
- Istuinsuutin
- Rakosuulake
- Akkukäyttöisen pölynimurin seinäteline
- Syklonilisävaruste
- Aito Makitan akku ja laturi

HUOMAA: Jotkin luettelossa mainitut varusteet voivat sisältyä laitteeseen vakiovarusteina. Ne voivat vaihdella maittain.

Syklonilisävaruste

- **Kuva42:** 1. Vapautuspainike 2. Salpa 3. Jatkovarsii
4. Syklonilisävaruste 5. Imupää

Syklonilisävarusteen esittely

Imuriin kytkettävä syklonilisävaruste pienentää kapseliin päätyvän pölyn määrää, mikä auttaa ehkäisemään imutehon heikentymistä. Puhdistus on myös helppoa käytön jälkeen.

▲HUOMIO: Varmista aina ennen laitteelle tehtäviä toimenpiteitä, että laite on sammutettu.

▲HUOMIO: Puhdista syklonilisävarusteen verkkosuodatin ja imurin suodattimet, kun ne alkavat tukkeutua. Jatkuva käyttö tukkeutuneena voi johtaa laitteiden lämpenemiseen ja savuamiseen.

HUOMAUTUS: Kun syklonilisävaruste on kytketty, älä käytä imuria vaaka-asennossa tai ylöspäin suunnattuna. Se voi aiheuttaa verkkosuodattimen tukkeutumisen.

HUOMAUTUS: Käytä imurissa aina suodattimia, vaikka käyttäisit imurissa syklonilisävarustetta. Imurin käyttäminen ilman suodattimia voi johtaa moottorin toimintahäiriöihin.

HUOMAA: Varmista ennen käyttöä, että syklonilisävaruste, imuri ja jatkovarsi on lukittu oikein.

HUOMAA: Tyhjennä syklonilisävarusteen pölykotelot ja imurin kapseli, kun niihin on kertynyt pölyä. Käytön jatkaminen heikentää imutehoa.

HUOMAA: Voit käyttää myös lukitustoiminnon syklonilisävarustetta.

HUOMAA: Katso syklonilisävarusteen asennus- ja irrotusohjeet kohdasta "Imurin lisävarusteiden asentaminen ja poistaminen".

Pölyn hävittäminen

Kun pölykoteloon on kertynyt pölyä maksimääräviivaan asti, hävitä pöly seuraavien ohjeiden mukaisesti.

1. Pidä pölykotelosta tiukasti kiinni ja pidä kahta painiketta painettuna samalla, kun irrotat pölykotelon.

- **Kuva43:** 1. Maksimimääräviiva 2. Pölykotelot
3. Painike (kaksi kohtaa)
4. Verkkosuodatin

2. Hävitä pölykotelon sisälle kertynyt pöly ja irrota verkkosuodattimen pintaan kertynyt pöly ja jauhe.

3. Aseta pölykotelot paikalleen niin, että kaksi painiketta lukitsevat sen naksauttaen.

- **Kuva44:** 1. Pölykotelot 2. Painike (kaksi kohtaa)

▲HUOMIO: Varo, etteivät sormet jää koottaessa pölykotelon ja syklonirungon väliin.

HUOMAA: Jos imuteho ei palaudu pölyn hävittämissen ja verkkosuodattimen puhdistamisen jälkeen, tarkista, onko imurin kapseliin kertynyt pölyä tai onko se tukkeutunut.

HUOMAA: Syklonilisävarusteesta poistettava pöly saattaa lennähtää ylöspäin. Varo, ettei pölyä pääse silmiin.

Puhdistus

Kun pölykotelot likaantuu tai verkkosuodatin tukkeutuu, irrota ne ja pese ne vedellä. (Katso irrotusohjeet kohdasta "Pölyn hävittäminen".)

HUOMAUTUS: Kuivaa pölykotelot ja suodattimet huolellisesti pesun jälkeen, ennen kuin otat ne uudelleen käyttöön. Riittämättömästi kuivatut osat voivat aiheuttaa sähköiskun ja/tai henkilövahinkoja.

- **Kuva45:** 1. Pölykotelot 2. Verkkosuodatin

Kun verkkosuodatin likaantuu merkittävästi, puhdista se seuraavien ohjeiden mukaisesti.

1. Käännä verkkosuodatinta kuvan mukaisesti ja irrota se, kun salvat ovat avoimessa asennossa.

- **Kuva46:** 1. Verkkosuodatin 2. Salpa

2. Irrota pöly verkkosuodattimesta ja pese sitten suodatin vedellä. Kuivaa se tämän jälkeen huolellisesti.

3. Paina verkkosuodatin kiinni alustaan, kun salvat ovat vastakkain liitännän kanssa. Käännä verkkosuodatinta kuvan mukaisesti, kunnes salvat lukittuvat naksauttaen. Varmista, että verkkosuodatin on tiukasti paikallaan.

- **Kuva47:** 1. Verkkosuodatin 2. Salpa 3. Liitäntä

ADVARSEL

- Dette apparat kan bruges af børn fra 8 år og derover og personer med nedsatte fysiske, sensoriske eller mentale evner eller manglende erfaring og viden, hvis de er under påsyn eller har modtaget instruktioner i sikker anvendelse af apparatet og forstår de farer, der er involveret.
- Børn må ikke lege med apparatet. Rengøring og brugervedligeholdelse må ikke udføres af børn uden opsyn.
- Se kapitlet "SPECIFIKATIONER" for batteriets typereference.
- Se afsnittene "Fjernelse af det indbyggede batteri" og "Installation af reservebatteri" for at finde ud af, hvordan du udskifter batteriet.
- De indeholdte litium-ion-batterier er underlagt kravene i lovgivningen om farligt gods. Når batteriet bortskaffes, skal du afmontere det fra apparatet og bortskaffe det på et sikkert sted. Følg de lokale bestemmelser vedrørende bortskaffelse af batteriet.
- Ved misbrug kan der sprøjte væske ud fra batteriet. Undgå kontakt. Hvis der opstår kontakt ved et uheld, skal du skylle med vand.
- Hvis du får elektrolyt i øjnene, skal du med det samme skylle øjnene med rent vand og søge læge. Det kan medføre synstab.
- Se kapitlet "SPECIFIKATIONER" for opladerens typereference. Brug kun den oplader, der følger med apparatet, til genopladning af batteriet.
- Se afsnittet "Symboler" for betydningen af de symboler, der anvendes til apparatet.
- Se kapitlet "VEDLIGEHOLDELSE" for at få de relevante oplysninger om forholdsregler under brugervedligeholdelse.

SPECIFIKATIONER

Model:	CL117FD	
Kapacitet	650 ml	
Kontinuerlig anvendelse (med batteri BL1020V)	3 (Maks. hastighedstilstand)	Cirka 10 min
	2 (Høj hastighedstilstand)	Cirka 18 min
	1 (Normal hastighedstilstand)	Cirka 55 min
Længde i alt	Støvsugerkabinat	457 mm
	Med forlængerstav og mundstykke	992 mm
Nettovægt	1,0 kg	
Mærkespænding	D.C. 10,8 V - 12 V maks.	

- På grund af vores kontinuerlige forsknings- og udviklingsprogrammer kan hosstående specifikationer blive ændret uden varsel.
- Specifikationer kan variere fra land til land.
- Vægten inkluderer ikke tilbehør.
- Brug kun den oplader, der følger med apparatet, til genopladning af batteriet.

Anvendelig akku og oplader

Akku	Batterioplader	Opladningstid (timer)
BL1020V	DC1002	2,0

- Opladningstiden varierer afhængigt af temperaturen (10 °C (50 °F) - 40 °C (104 °F)), som akkuen oplades ved, samt af akkuens tilstand, f.eks. en akku, som er ny eller ikke har været brugt i lang tid.

⚠ ADVARSEL: Brug kun de akkuer og opladere, der er angivet ovenfor. Brug af andre akkuer og opladere kan medføre personskaade og/eller brand.

Symboler

Følgende viser de symboler, der muligvis anvendes til udstyret. Sørg for, at du forstår deres betydning før brugen.



Læs betjeningsvejledningen.



Aftagelig forsyningsenhed



Ni-MH
Li-Ion

Kun for lande inden for EU
På grund af tilstedeværelsen af farlige komponenter i udstyret kan affald af elektrisk og elektronisk udstyr, akkumulatører og batterier have en negativ indvirkning på miljøet og folkesundheden.
Bortskaf ikke elektriske og elektroniske apparater eller batterier sammen med husholdningsaffald!
I overensstemmelse med EF-direktiv om affaldshåndtering af elektrisk og elektronisk udstyr og om akkumulatører og batterier og affaldsakkumulatører og -batterier, og i overensstemmelse med national lovgivning, skal brugt elektrisk udstyr, batterier og akkumulatører opbevares separat og leveres til et separat indsamlingssted for kommunalt affald, der er etableret i henhold til bestemmelserne om miljøbeskyttelse. Dette er angivet ved symbolet på den krydsede skrældeplast, der er placeret på udstyret.

Tilsigtet anvendelse

Apparatet er beregnet til opsgugning af tørt støv.

SIKKERHEDSADVARSLER

Sikkerhedsadvarsler for akku støvsuger

⚠ ADVARSEL: VIGTIGT! LÆS OMHYGGEELIGT alle sikkerhedsadvarsler og alle instruktioner FØR BRUGEN. Hvis advarslerne og instruktionerne ikke overholdes, kan det medføre elektrisk stød, brand og/eller alvorlig personskade.

1. Udsæt ikke for regn. Opbevares inden døre.
2. Må ikke benyttes som legetøj. Nøje overvågning er nødvendig, hvis den anvendes af eller i nærheden af børn.
3. Anvend kun som beskrevet i denne brugsvejledning. Anvend kun tilbehørsdele, som anbefales af fabrikanten.
4. Anvend ikke med et beskadiget batteri. Hvis apparatet ikke virker, som det skal, er blevet tabt, beskadiget, efterladt uden døre eller har været tabt i vand, skal det indleveres til et servicecenter.
5. Rør ikke ved apparatet med våde hænder.
6. Stik ikke nogen genstande ind i åbningerne. Anvend ikke med blokerede åbninger. Hold dem fri for støv, fnug, hår og alt, hvad der kan hindre luftstrømmen.

7. Hold hår, løse beklædningsgenstande, fingre og alle kropsdeler på god afstand af åbningerne og de bevægende dele.
8. Deaktiver alle kontroller, inden batteriet tages ud.
9. Udvis ekstra forsigtighed ved rengøring på trapper.
10. Anvend ikke til at opsuge brændbare eller letantændelige væsker som for eksempel benzin, og anvend ikke på steder, hvor disse væsker kan forefindes.
11. Anvend kun den oplader, som leveres af fabrikanten, til genopladning.
12. Opsug ikke noget, som brænder eller ryger, for eksempel cigaretter, tændstikker eller varm aske.
13. Anvend ikke, uden at støvposen og/eller fil-trene er sat på plads.
14. Oplad ikke batteriet uden døre.
15. Genoplad kun med den oplader, der er angivet af fabrikanten. En oplader, der er beregnet til én type akku, kan forårsage risiko for brand, hvis den bruges med en anden akku.
16. Brug kun apparater med specifikt udpegede akkuer. Brug af andre akkuer kan medføre risiko for personskade og brand.
17. Når akkuen ikke anvendes, skal du holde den på afstand af andre metalgenstande som f.eks. papirclips, mønter, nøgler, søm, skruer eller andre små metalgenstande, der kan skabe forbindelse fra én terminal til en anden.
18. Ved misbrug kan der sprøjte væske ud fra batteriet. Undgå kontakt. Skyl med vand i tilfælde af kontakt.
19. Undlad at bruge en akku eller et apparat, der er beskadiget eller ændret. Beskadigede eller ændrede batterier kan udvise uforudsigelig adfærd, der resulterer i brand, eksplosion eller risiko for personskade.
20. Undlad at udsætte en akku eller et apparat for brand eller for høj temperatur. Eksponering for brand eller temperaturer over 130 °C kan forårsage eksplosion.
21. Følg alle opladningsinstruktioner, og undlad at oplade akkuen eller apparatet uden for det temperaturområde, der er angivet i instruktionerne. Forkert opladning eller ved temperaturer uden for det angivne område kan beskadige batteriet og øge risikoen for brand.

GEM DENNE BRUGSANVISNING.

SUPPLERENDE SIKKERHEDSREGLER

1. Læs denne brugsvejledning og instruktionerne for opladning grundigt inden brugen.
2. Undlad at samle følgende materialer op:
 - Varme materialer som for eksempel tændte cigaretter eller gnister/metalstøv, som er frembragt ved slibning/skæring af metal
 - Brændbare materialer som for eksempel benzin, fortynder, rensbenzin, petroleum og maling
 - Eksplosive materialer som for eksempel nitroglycerin
 - Antændelige materialer som for eksempel aluminium, zink, magnesium, titan, fosfor eller celluloid
 - Vådt snavs, vand, olie eller lignende

- Hårde genstande med skarpe kanter som for eksempel træspåner, metal, sten, glas, søm, knappenåle og barberblade
 - Pulver, der størkner, for eksempel cement og toner
 - Ledende støv som for eksempel metal eller kulffiber
 - Fine partikler som for eksempel betonstøv
- Dette kan forårsage brand, personskade og/eller materiel skade.
3. Hold øjeblikkeligt op med brugen, hvis du registrerer noget unormalt.
 4. Hvis du kommer til at tabe eller støde til støvsugeren, skal du omhyggeligt efterse den for revner eller anden beskadigelse inden brugen.
 5. Oplad ikke støvsugeren tæt på farlige brændbare materialer, såsom benzin, gas, maling eller klæbemidler.
 6. Oplad ikke støvsugeren på papir, klædestof, tæpper, vinyl osv. Dette kan forårsage brand.
 7. Oplad ikke støvsugeren på et støvet sted.
 8. Sørg for, at ingen befinder sig under dig, når du anvender støvsugeren på høje steder.
 9. Hold den på god afstand af ovne og andre varmekilder.
 10. Undlad at blokere indsugningsåbningen eller ventilationshullerne.

GEM DENNE BRUGSANVISNING.

VIGTIGE SIKKERHEDSINSTRUKTIONER

FOR INDBYGGET BATTERI

1. Før du bruger det indbyggede batteri, skal du læse alle instruktioner og forsigtighedsmærker på (1) batteriopladeren, (2) batteriet og (3) det produkt, som batteriet anvendes i.
2. Undlad at skille det indbyggede batteri ad.
3. Hvis driftstiden er blevet betydeligt kortere, skal du straks ophøre med anvendelsen. Det kan medføre risiko for overophedning, mulige forbrændinger og endog eksplosion.
4. Hvis du får elektrolyt i øjnene, skal du med det samme skylle øjnene med rent vand og søge læge. Det kan medføre tab af synet.
5. Undlad at kortslutte det indbyggede batteri:
 - (1) Undgå at berøre terminalerne med nogen form for ledende materiale.
 - (2) Undgå at opbevare det indbyggede batteri i en beholder med andre metalgenstande som f.eks. søm, mønter osv.
 - (3) Udsæt ikke det indbyggede batteri for vand eller regn. Hvis batteriet kortsluttes, kan det medføre kraftig strøm, overophedning, mulige forbrændinger og endog nedbrud.
6. Undlad at opbevare og bruge apparatet og det indbyggede batteri på steder, hvor temperaturen kan nå eller overstige 50 °C.
7. Undlad at sætte ild til det indbyggede batteri, selvom det er alvorligt beskadiget eller helt udjent. Det indbyggede batteri kan eksplodere ved brand.
8. Undlad at tabe eller slå på batteriet.
9. Anvend ikke et beskadiget indbygget batteri.

10. De indeholdte litium-ion-batterier er underlagt kravene i lovgivningen om farligt gods. Når batteriet bortskaffes, skal du afmontere det fra apparatet og bortskaffe det på et sikkert sted. Følg de lokale bestemmelser vedrørende bortskaffelse af batteriet.
11. Brug kun batterierne med de produkter, som Makita specificerer.

GEM DENNE BRUGSANVISNING.

Tip til at forlænge batteriets maksimale levetid

1. Oplad det indbyggede batteri, før det er helt afladet. Stop altid apparatets anvendelse, og oplad det indbyggede batteri, når du bemærker, at apparatet har mindre strøm.
2. Genoplad aldrig et fuldt opladet indbygget batteri. Overoplading forkorter batteriets levetid.
3. Oplad det indbyggede batteri ved stuetemperatur på 10 °C - 40 °C. Lad et varmt indbygget batteri køle ned, før det oplades.
4. Oplad det indbyggede batteri en gang hver sjette måned, hvis du ikke bruger apparatet i længere tid.

FUNKTIONSBESKRIVELSE

⚠FORSIGTIG: Sørg altid for, at apparatet er slukket, før du justerer apparatet eller kontrollerer dets funktion.

Opladning af det indbyggede batteri

⚠FORSIGTIG: Brug kun originale batterier fra Makita. Brug af uoriginale Makita-batterier, eller batterier som er blevet ændret, kan muligvis medføre brud på batteriet, hvilket kan forårsage brand, personskade eller beskadigelse. Det ugyldiggør også Makita-garantien for Makita-produktet og opladeren.

⚠FORSIGTIG: Tag altid opladerstikket ud af støvsugeren efter opladning.

⚠FORSIGTIG: Lad ikke opladeren sidde i stik-kontakten, efter at du har taget apparatet ud af forbindelse. Små børn kan putte det strømførende stik i munden, hvilket kan medføre personskade.

Oplad støvsugeren, når du bruger den for første gang, eller hvis den ikke har været ladet op i længere tid. Sæt opladerstikket i stikket på støvsugeren, og sæt derefter opladeren i strømudtaget.

► Fig.1: 1. Opladerstik 2. Opladningsstik

Batteristrømlampen lyser, og opladningen begynder. Lyset slukkes, når opladningen er færdig. For yderligere oplysninger henvises til brugsanvisningen til batteriopladeren.

► Fig.2: 1. Batteristrømlampe

BEMÆRKNING: Batteristrømlampen blinker, og batteriet kan ikke oplades, hvis batteriet eller støvsugeren udsættes for ekstreme temperaturer.

BEMÆRK: Støvsugeren kan ikke kontrolleres, mens den oplades. For at starte støvsugeren skal du koble den fra strømkilden, afbryde opladerstikket fra støvsugeren og derefter trykke på TIL/hastighedsknappen.

BEMÆRK: Under de følgende forhold er batteriet ved at nå enden på dets levetid (eller beskadiget/opstået funktionsfejl). Kobl opladeren fra strømforsyningen og udskift derefter batteriet.

- Batteristrømlampen slukker kort tid efter, at du begynder at oplade støvsugeren.
- Støvsugeren virker kun i en periode mindre end halv så lang som den normale driftstid, efter batteriet er blevet fuldt opladet.

BEMÆRK: Batteriet kan genoplades op til ca. 500 gange. Genopladningstider varierer afhængigt af de forhold, hvorunder batteriet er blevet opladet og afladet.

Afbryderbetjening

⚠FORSIGTIG: Sluk altid for støvsugeren efter hver anvendelse for at forhindre beskadigelse af støvsugeren og for at forlænge batteriernes levetid.

For at starte støvsugeren trykkes der blot på TIL/hastighedsknappen. Tryk på FRA-knappen for at slukke. Du kan ændre støvsugerens hastighed i tre trin ved at trykke på TIL/hastighedsknappen.

Det første tryk på denne knap er for høj hastighedstilstand, det andet tryk er for maks. hastighedstilstand, og det tredje tryk er for normal hastighed. Hvert tryk på denne knap gentager cyklussen høj/maks./normal hastighed skiftevis.

► **Fig.3:** 1. TIL/hastighedsknap 2. FRA-knap

Batteristrømlampe

Batteristrømlampen blinker, når den resterende batteriladning bliver lav.

Støvsugeren stopper, og batteristrømlampen lyser i cirka 10 sekunder, når den resterende batteriladning bliver meget lavere. Oplad batteriet på dette tidspunkt. Støvsugeren stopper også, og batteristrømlampen lyser i cirka 10 sekunder, når batteriet bliver overbelastet eller overopvedet. Støvsugeren fungerer ikke, så længe lampen lyser.

► **Fig.4:** 1. Batteristrømlampe

BEMÆRK: Det tidspunkt, hvor batteristrømlampen begynder at blinke eller lyse, afhænger af temperaturen i arbejdsområdet og batteriets tilstand.

Tænding af lampen

⚠FORSIGTIG: Kig aldrig direkte på lyskilden. Lad ikke lyset falde i Deres øjne.

For at tænde for lampen trykkes der på TIL/hastighedsknappen. Tryk på FRA-knappen for at slukke for lampen. Lampen tændes, mens støvsugeren aktiveres.

► **Fig.5:** 1. TIL/hastighedsknap 2. FRA-knap (OFF) 3. Lampe

SAMLING

⚠FORSIGTIG: Sørg altid for, at der er slukket for apparatet, før du udfører nogen form for arbejde på apparatet.

Beskrivelse af delene

Højtydende filter, stiver og svampefilter

► **Fig.6:** 1. Kapsel 2. Højtydende filter 3. Stiver og svampefilter

Forfilter eller højtydende filter og HEPA-filter

Ekstraudstyr

► **Fig.7:** 1. Kapsel 2. Forfilter 3. Højtydende filter 4. HEPA-filter

BEMÆRKNING: Undlad at bruge et højtydende filter sammen med andre filtre (ekstraudstyr). Det kan gøre det umuligt at fjerne det højtydende filter fra støvsugeren.

BEMÆRK: Når du bruger et valgfrit forfilter med et HEPA-filter, skal du undgå at placere andre filtre over HEPA-fileret. Hvis du indstiller forfilteret og andre filtre på samme tid over HEPA-fileret, kan sugestyrken blive reduceret.

BEMÆRK: Når du bruger et højtydende filter sammen med et HEPA-filter, skal du sørge for at fastgøre stiveren inde i det højtydende filter.

► **Fig.8:** 1. Stiver 2. Højtydende filter

Bortskaffelse af støv

⚠FORSIGTIG: Tøm støvsugeren, inden den bliver for fuld, ellers formindskes sugekraften.

⚠FORSIGTIG: Sørg for at tømme indersiden af selve støvsugeren for støv. Hvis dette ikke gøres, kan filteret blive tilstoppet, eller motoren kan blive beskadiget.

For at fjerne støv, der sidder fast på filteret i kapslen, skal du banke 4 eller 5 gange på den med hånden.

► **Fig.9:** 1. Kapsel 2. Sugeåbning

Ret sugeåbningen nedad, drej kapslen i pilens retning i diagrammet, og tag kapslen langsomt og lige af.

► **Fig.10:** 1. Kapsel 2. Sugeåbning

BEMÆRK: Der kan falde støv ud, når kapslen åbnes, så sørg for at stille en affaldspose under kapslen.

Fjern opsamlet støv fra indersiden af kapslen og fra det højtydende filter.

► **Fig.11:** 1. Kapsel 2. Højtydende filter

Drej det højtydende filter i pilens retning for at frigøre sikkerhedskanten fra støvsugeren, og træk derefter filteret af.

► **Fig.12:** 1. Sikkerhedskant

BEMÆRK: Når du bruger forfilteret, skal du også følge ovenstående fremgangsmåde.

Fjern det fine støv, og bank let for at løsne støv fra det højtydende filter.

Genmontering

Tilslut højtydende filter. Sørg på dette tidspunkt for at dreje det højtydende filter, så sikkerhedskanten låses godt fast på støvsugeren.

► **Fig.13:** 1. Højtydende filter

► **Fig.14:** 1. Sikkerhedskant

BEMÆRKNING: Sørg altid for at kontrollere, at det højtydende filter er sat korrekt i, inden støvsugeren anvendes. Hvis de ikke er sat korrekt i, vil der trænge støv ind i motorhuset, hvilket vil medføre motorfejl. Hvis det beskrevne problem opstår senere, er det højtydende filter ikke sat korrekt i. Sæt dem korrekt igen for at løse problemet.

Monter kapslen. Juster mærket på kapslen i forhold til mærket på håndtaget, og drej derefter kapslen fast i pilens retning, indtil den sidder fast.

► **Fig.15:** 1. Mærke 2. Håndtag 3. Kapsel

BEMÆRK: Fjern altid støv i tide, da sugestykken reduceres, hvis der er for meget støv i støvsugeren.

Eksempler på problemer

Sikkerhedskanten på det højtydende filter er ikke ordentligt låst fast i rillen på støvsugerkabinettet.

► **Fig.16:** 1. Sikkerhedskant 2. Rille på støvsugerkabinettet

Montering eller afmontering af stiver / HEPA-filtre

Ekstraudstyr

Til stiver og svampefilter

For at afmontere stiveren, skal du trykke på den nederste del af stiveren med fingrene og udløse rillen på fremspringet på støvsugeren. Afmonter derefter svampefilteret.

► **Fig.17:** 1. Stiver 2. Svampefilter

Stiveren monteres ved at justere stiverens riller med fremspringet på støvsugeren, indtil det klikker på plads. Indsæt svampefilteret mellem stiverne, og sæt det i den oprindelige position.

Til HEPA-filteret

Når du monterer HEPA-filteret, skal du justere HEPA-filterets rille i forhold til fremspringet på støvsugeren. Derefter sættes forfilteret eller det højtydende filter på HEPA-filteret, og drej det for at sætte det ordentligt fast. Følg installationsproceduren i omvendt rækkefølge for at fjerne det.

► **Fig.18:** 1. HEPA-filter 2. Forfilter

► **Fig.19:** 1. HEPA-filter 2. Højtydende filter

ANVENDELSE

⚠FORSIGTIG: Hold dit ansigt på afstand af ventilationsåbningen, når du bruger støvsugeren. Hvis der blæses fremmedlegemer ind i øjnene, kan det medføre personskaade.

Montering og afmontering af støvsugertilbehør

⚠FORSIGTIG: Efter du har monteret et tilbehør, skal du kontrollere, om det sidder forsvarligt fast. Hvis tilbehøret er ufuldstændigt monteret, kan det gå løs og forårsage personskaade.

⚠FORSIGTIG: Vær forsigtig med ikke at ramme hånden på væggen osv., når du afmonterer tilbehør.

Når du bruger tilbehør med låsefunktion

For at montere et tilbehør skal du sætte det ind i støvsugerens sugeåbning, indtil det klikker. Sørg for, at tilbehøret er låst.

► **Fig.20:** 1. Sugeåbning 2. Tilbehør med låsefunktion 3. Krog 4. Udløserknap

BEMÆRKNING: Når du monterer tilbehøret med låsefunktionen, skal du sørge for at justere udløserknappen på støvsugeren med krogen på tilbehøret. Hvis de ikke er justeret, vil tilbehøret ikke blive låst og kan løse sig fra støvsugeren.

Tilbehøret afmonteres ved at trække det af støvsugeren, mens du trykker på udløserknappen og holder den nede.

► **Fig.21:** 1. Udløserknap 2. Tilbehør med låsefunktion

Når du bruger tilbehør uden låsefunktion

⚠FORSIGTIG: Hvis du vil montere et tilbehør uden låsefunktion, skal du indsætte det i støvsugerens sugeåbning ved at dreje det som vist på figuren. Tilbehøret afmonteres ved at løse det fra støvsugeren ved at vride det som vist på figuren. Undgå at vride tilbehøret i modsat retning af pilen på figuren, da det kan løsne kapslen fra støvsugeren.

► **Fig.22**

Rengøring (sugning)

Mundstykke

Sæt mundstykket på for at rengøre borde, skriveborde, møbler og lignende. Mundstykket glider let på.

► **Fig.23:** 1. Mundstykke

Mundstykke + forlængerstav

Forlængerstaven sættes ind mellem mundstykket og selve støvsugeren. Dette arrangement er praktisk ved rengøring af et gulv i stående stilling.

► **Fig.24:** 1. Støvsuger kabinet 2. Forlængerstav 3. Mundstykke

Hjørnemundstykke

Monter hjørnemundstykket til rengøring af hjørner og kroge i en bil eller møbler.

► **Fig.25:** 1. Hjørnemundstykke 2. Støvsugerkabinettet

Du kan opbevare hjørnemundstykket i dyseholderen.

► **Fig.26:** 1. Dyseholder 2. Hjørnemundstykke

⚠FORSIGTIG: Pas på ikke at klemme fingren (fingrene) mellem hjørnemundstykket og dyseholderen. En finger (fingre), som kommer i klemme, kan forårsage personskade.

Hjørnemundstykke + forlængerstav

Anvend dette arrangement på trange steder, hvor selve støvsugeren ikke kan komme ind, eller på højtliggende steder, hvor det er svært at nå op.

► **Fig.27:** 1. Hjørnemundstykke 2. Forlængerstav
3. Støvsugerkabinettet

Rengøring uden mundstykke

Det er muligt at opsamle pulver og støv uden et mundstykke.

► **Fig.28**

Til opsugning af støv på et gulvet i stående stilling er det praktisk at fastgøre forlængerstaven til støvsugeren.

► **Fig.29:** 1. Forlængerstav

VEDLIGEHOVELSE

⚠FORSIGTIG: Sørg altid for, at apparatet er slukket, før du forsøger at udføre inspektion eller vedligeholdelse.

For at opretholde produktets SIKKERHED og PÅLIDELIGHED må reparationer, enhver anden vedligeholdelse eller justering kun udføres af et autoriseret Makita servicecenter eller fabrikksservicecenter med anvendelse af Makita reservedele.

BEMÆRKNING: Anvend aldrig benzin, rensebenzin, fortynder, alkohol og lignende. Det kan medføre misfarvning, deformering eller revner.

Efter brugen

Når du opbevarer eller oplader støvsugeren, skal du låse mundstykket og hænge den på en krog, der fås i handelen.

► **Fig.30**

⚠FORSIGTIG: Hvis støvsugeren stilles op ad væggen uden nogen anden støtte, kan det medføre, at støvsugeren vælter, hvilket kan medføre personskade eller beskadigelse af støvsugeren.

► **Fig.31**

Rengøring

BEMÆRKNING: Undlad at blæse støv, der sidder fast på støvsugeren og filtrene, ved hjælp af en luftblæser. Det blæser støv ind i kabinettet og forårsager fejl.

BEMÆRKNING: Når du har vasket filtrene, skal du tørre dem grundigt før brug. Utilstrækkeligt tørrede filtre kan medføre dårlig sugning og forforkerte motorens levetid.

BEMÆRKNING: Efter rengøring af filtrene og svampefilteret skal du huske at montere dem inden brug. Hvis du bruger støvsugeren uden filtrene og svampefilteret, kommer der støv ind i motorkabinettet, hvilket medfører fejlfunktion.

Støvsugerkabinettet

Aftør fra tid til anden ydersiden (støvsugerkabinettet) af støvsugeren med en klud, som er fugtet med sæbevand. Rengør også sugeåbningen og monteringsområdet for filteret.

► **Fig.32**

Højtydende filter

Vask filtret med sæbevand, hvis det er tilstoppet af støv og støvsugerens kraft er svag. Tør det grundigt inden ibrugtagning.

► **Fig.33**

HEPA-filter

Ekstraudstyr

BEMÆRKNING: Undlad at gnubbe eller ridse HEPA-filteret med hårde genstande som f.eks. en børste og et banketræ.

Et tilstoppet HEPA-filter medfører dårlig sugeevne. Rengør filteret fra tid til anden.

Vask af og fyt HEPA-filteret i vand, skyl og tør det grundigt i skyggen før brug. Vask aldrig filteret i en vaskemaskine.

► **Fig.34**

Svampefilter

Rengør svampefilteret på følgende måde, når det bliver snavset.

1. Fjern filteret.
2. Træk svampefilteret ud fra mellem stiverne.
3. Rengør svampefilteret ved at banke på det eller vaske det. Hvis du vasker det, skal du tørre det grundigt før brug.
4. Indsæt svampefilteret mellem stiverne, og placer det i den oprindelige position. Sørg for, at hver nederste kant af stiverne holder svampefilteret nede, og at der ikke er mellemrum mellem svampefilteret og sugeåbningen.

► **Fig.35:** 1. Svampefilter 2. Nederste kant af stiver

Rengøring af mundstykket

Når børsten på mundstykket bliver snavset, skal du fjerne støvet med tape.

► **Fig.36:** 1. Børste

Vægmontering til akku støvsuger

Ekstraudstyr

BEMÆRK: Skruen til montering af holderen medfølger ikke. Hav en skrue klar, der passer til det materiale, den skal skrues ind i.

Fastgør vægmonteringen til akku støvsugeren på en hård trævæg, en bjælke eller søjle, hvor vægmonteringen til akku støvsugeren kan fastgøres forsvarligt. Sørg altid for, at vægmonteringen til akku støvsugeren er fastgjort forsvarligt, før du hænger støvsugeren op.

► **Fig.37:** 1. Vægmontering til akku støvsuger 2. Stik

⚠FORSIGTIG: Undlad at hænge støvsugeren voldsomt op på vægmonteringen eller at ophænge andre apparater end støvsugeren.

BEMÆRK: Når du ikke oplader støvsugeren, kan stikket opbevares i vægmonteringen til akku støvsugeren som vist.

Fejlfinding

Tjek følgende punkter, før du beder om reparation.

Symptom	Del, der skal undersøges	Reparationsmetode
Svag sugekraft	Er kapslen fuld af støv?	Tøm kapslen for støv.
	Er filteret tilstoppet?	Rengør eller vask filteret.
	Er akkuen afladet?	Oplad akkuen.
Fungerer ikke	Er akkuen afladet?	Oplad akkuen.
Støj og vibrationer	Er filteret tilstoppet?	Rengør eller vask filteret.
	Er apparatets mundstykke, rør eller sugeåbning tilstoppet?	Fjern de tilstoppede genstande i apparatets mundstykke, rør eller sugeåbning.
	Er mundstykkets/rørets indløb blokeret?	Undlad at blokere mundstykkets/rørets indløb.

BEMÆRKNING: Forsøg ikke selv at reparere støvsugeren.

Bortskaffelse af støvsugeren

Der er indbygget et Li-ion-batteri i denne støvsuger. Fjern det altid, før støvsugeren bortskaffes.

Fjernelse af det indbyggede batteri

⚠FORSIGTIG: Undgå at berøre terminalerne med nogen form for ledende materiale.

⚠FORSIGTIG: Undgå at opbevare batterienheden i en beholder med andre metalgenstande som f.eks. søm, mønter osv.

⚠FORSIGTIG: Udsæt ikke batterienheden for vand eller regn.

⚠FORSIGTIG: Undlad at adskille eller ændre batterienheden.

⚠FORSIGTIG: Støvsugeren skal altid være taget ud af stikkontakten, når du fjerner batteriet.

⚠FORSIGTIG: Hold godt fast i apparatet og batterienheden, når du afmonterer og monterer batterienheden. Hvis dette ikke gøres, kan det medføre, at de glider ud af hænderne, hvilket kan medføre beskadigelse af apparatet og batterienheden samt personskaade.

⚠FORSIGTIG: Pas på ikke at få en finger i klemme mellem støvsugeren, bagdækslet og batteriet, når du af- og påmonterer batterienheden. Hvis en finger kommer i klemme, kan det forårsage personskaade.

1. Du afmonterer bagdækslet ved at skubbe det i pilens retning.

► **Fig.38:** 1. Bagdæksel

2. Skub det indbyggede batteri halvvejs. Tag ledningerne ud af batteriet ved at flytte batteriet let bagud, idet der trykkes på stikket i pilens retning som vist i figuren.

► **Fig.39:** 1. Stik 2. Ledninger

3. Skub derefter batterienheden hele vejen ud.

► **Fig.40:** 1. Batterienhed

4. Placer den fjernede batterienhed i en papæske, så den ikke bliver kortsluttet.

Installation af reservebatteri

Følg proceduren til afmontering i omvendt rækkefølge for at installere reservebatteriet.

⚠FORSIGTIG: Før ledningen, så den sidder helt inde i støvsugeren, før du sætter bagdækslet tilbage i den oprindelige position. Hvis du ikke gør dette, kan ledningen blive beskadiget.

► **Fig.41**

Når du har installeret batteriet (se under "SPECIFIKATIONER"), skal du oplade batteriet før brugen.

EKSTRAUDSTYR

⚠️FORSIGTIG: Det følgende tilbehør og ekstraudstyr anbefales til brug med dit Makita apparat, der er beskrevet i denne brugervejledning. Anvendelse af andet tilbehør eller ekstraudstyr kan udgøre en risiko for personskade. Anvend kun tilbehør og ekstraudstyr til det beskrevne formål.

Hvis De behøver hjælp ved valg af tilbehør eller ønsker yderligere informationer, bedes De kontakte Deres lokale Makita servicecenter.

- Forlængerstav
- Mundstykke
- Tæppemundstykke
- Børste til hylder
- Hjørnemundstykke
- Rund børste
- Fleksibel slange
- Filter
- Forfilter
- Højtydende filter
- HEPA-filter
- Møbelmundstykke
- Revnemundstykke
- Vægmontering til akku støvsuger
- Hvirveltilbehør
- Original Makita-akku og oplader

BEMÆRK: Nogle elementer på listen er muligvis inkluderet i pakken med apparatet som standardtilbehør. De kan variere fra land til land.

Hvirveltilbehør

► **Fig.42:** 1. Udløserknap 2. Krog 3. Forlængerstav 4. Hvirveltilbehør 5. Sugeåbning

Om hvirveltilbehøret

Brug af støvsugeren med hvirveltilbehøret reducerer mængden af støv, som trænger ind i kapslen, hvilket hjælper med til at forhindre sugekraften i at svækkes. Endvidere er rengøring efter brug også nem.

⚠️FORSIGTIG: Sørg altid for, at der er slukket for apparatet, før du udfører nogen form for arbejde på apparatet.

⚠️FORSIGTIG: Rengør trådsien i hvirveltilbehøret og filtrene i støvsugerenheden, når de bliver tilstoppet. Forsat brug i den tilstoppede tilstand kan muligvis resultere i opvedning eller røg.

BEMÆRKNING: Brug ikke støvsugeren i vandret eller opadvendt position, når hvirveltilbehøret er fastgjort. Dette kan medføre at trådsien tilstoppes.

BEMÆRKNING: Brug altid støvsugeren med filtrene monteret, selv når du anvender hvirveltilbehøret. Brug af støvsugeren uden filtrene monteret kan muligvis resultere i en motorfunktionsfejl.

BEMÆRK: Kontrollér, at hvirveltilbehøret, støvsugeren og forlængerstaven er låst korrekt før brug.

BEMÆRK: Tøm støvbakken i hvirveltilbehøret og kapslen i støvsugeren, når der er ophobet støv. Forsat brug vil resultere i svækket sugekraft.

BEMÆRK: Du kan også anvende hvirveltilbehøret uden låsefunktion.

BEMÆRK: Se afsnittet "Montering og afmontering af støvsugertilbehør" for at montere eller afmontere hvirveltilbehøret.

Bortskaffelse af støv

Når der er ophobet støv op til fuld-linjen i støvbakken, skal du følge proceduren nedenfor og bortskaffe støvet.

1. Hold godt fast i støvbakken, tryk og hold på de to knapper og fjern støvbakken.

► **Fig.43:** 1. Fuld-linje 2. Støvbakke 3. Knap (to steder) 4. Trådsi

2. Bortskaf støvet inde i støvbakken og fjern alt støv og pulver, som sidder fast på overfladen af trådsien.

3. Sæt støvbakken helt ind indtil de to knapper låses med et klik.

► **Fig.44:** 1. Støvbakke 2. Knap (to steder)

⚠️FORSIGTIG: Pas på ikke at klæmme fingrene eller fingrene mellem støvbakken og cyklonkabinettet ved genmontering.

BEMÆRK: Hvis sugekraften ikke genoprettes, selv efter bortskaffelse af støvet og rengøring af trådsien, skal du kontrollere, om der er ophobet støv i kapslen i støvsugeren, eller der er opstået tilstopning.

BEMÆRK: Støvet kan flyve op, når hvirveltilbehøret bortskaffes. Pas på ikke at få støv i øjnene.

Rengøring

Når støvbakken bliver meget beskidt, eller trådsien er tilstoppet, skal du fjerne og vaske dem med vand. (Se "Bortskaffelse af støv" angående fjernelsesproceduren.)

BEMÆRKNING: Efter afvaskning af støvbakken og filtrene skal de tørres grundigt før brug. Utilstrækkeligt tørrede komponenter kan forårsage elektrisk stød og/eller personskade.

► **Fig.45:** 1. Støvbakke 2. Trådsi

Når trådsien bliver meget beskidt, skal du rengøre den vha. de følgende procedurer.

1. Drej trådsien som vist på figuren, og afmonter det, mens krogene er ulåste.

► **Fig.46:** 1. Trådsi 2. Krog

2. Fjern støvet på trådsien og vask den derefter med vand. Tør den omhyggeligt efter dette.

3. Indsæt trådsien i basen, mens krogene er justeret med åbningen. Drej trådsien som vist på figuren, indtil krogene låses med et klik. Sørg for, at trådsien er monteret forsvarligt.

► **Fig.47:** 1. Trådsi 2. Krog 3. Åbning

BRĪDINĀJUMS

- Šo ierīci drīkst izmantot bērni no 8 gadu vecuma un personas ar samazinātām fiziskām, maņu vai psihiskām spējām, vai kam trūkst pieredzes un zināšanu, ja tām nodrošināta uzraudzība un sniegti norādījumi par ierīces drošu izmantošanu un ja ir izprasti saistītie apdraudējumi.
- Bērni nedrīkst spēlēties ar ierīci. Ierīces tīrīšanu un apkopi nedrīkst veikt neuzraudzīti bērni.
- Lai uzzinātu akumulatora tipu, skatiet nodaļu „TEHNISKIE DATI”.
- Lai uzzinātu, kā nomainīt akumulatoru, skatiet sadaļas „Iebūvētā akumulatora izņemšana” un „Rezerves akumulatora uzstādīšana”.
- Uz komplektā ietvertajiem litija jonu akumulatoriem attiecas tiesību aktu prasības par bīstamiem izstrādājumiem. Likvidējot akumulatoru, izņemiet to no ierīces un atbrīvojieties no tā drošā vietā. Ievērojiet vietējos noteikumus par akumulatoru likvidēšanu.
- Nepareizas lietošanas gadījumā no akumulatora var iztect šķidrums; nepieskarieties tam. Ja nejauši pieskārties šķidrumam, skarto vietu noskalojiet ar ūdeni.
- Ja elektroīti nokļūst acīs, izskalojiet tās ar tīru ūdeni un nekavējoties vērsieties pie ārsta. Tas var izraisīt redzes zaudēšanu.
- Lai uzzinātu lādētāja tipu, skatiet nodaļu „TEHNISKIE DATI”. Akumulatora lādēšanai izmantojiet tikai ierīces komplektācijā iekļauto lādētāju.
- Lai uzzinātu ierīcē izmantoto simbolu nozīmi, skatiet sadaļu „Simboli”.
- Informāciju par atbilstošiem piesardzības pasākumiem apkopes darbu laikā skatiet nodaļā „APKOPE”.

SPECIFIKĀCIJAS

Modeļi:		CL117FD
Tilpums		650 ml
Nepārtraukta lietošana (ar akumulatoru BL1020V)	3 (maks. darbības ātruma režīms)	Apm. 10 min
	2 (liela darbības ātruma režīms)	Apm. 18 min
	1 (parasta ātruma režīms)	Apm. 55 min
Kopējais garums	Tīrītāja korpuss	457 mm
	Ar pagarinājuma cauruli un uzgali	992 mm
Neto svars		1,0 kg
Nominālais spriegums		Līdzstrāva 10,8 V–12 V maks.

- Nepārtrauktās izpētes un izstrādes programmas dēļ šeit uzrādītās specifikācijas var tikt mainītas bez brīdinājuma.
- Atkarībā no valsts specifikācijas var atšķirties.
- Svars neietver piederumus.
- Akumulatora lādēšanai izmantojiet tikai ierīces komplektācijā iekļauto lādētāju.

Piemērotā akumulatora kasetne un lādētājs

Akumulatora kasetne	Akumulatora lādētājs	Uzlādes ilgums (stundās)
BL1020V	DC1002	2,0

- Uzlādes ilgumu ietekmē temperatūra (10 °C (50 °F)–40 °C (104 °F)), kādā akumulatora kasetne tiek lādēta, un akumulatora kasetnes stāvoklis, piemēram, akumulatora kasetne ir jauna vai ilgstoši nav lietota.

BRĪDINĀJUMS: Izmantojiet vienīgi iepriekš norādītās akumulatora kasetnes un lādētājus. Cita tipa akumulatora kasetņu un lādētāju izmantošana var radīt traumu un/vai aizdegšanās risku.

Simboli

Tālāk ir attēloti simboli, kas var attiekties uz darbarīka lietošanu. Pirms darbarīka izmantošanas pārliecinieties, vai pareizi izprotat to nozīmi.



Izlasiet lietošanas rokasgrāmatu.



Atvienojams barošanas avots



Ni-MH
Li-ion

Tikai ES valstīm
Tā kā šajā aprīkojumā ir bīstamas sastāvdaļas, elektrisko un elektronisko iekārtu, akumulatoru un bateriju atkritumi var negatīvi ietekmēt apkārtējo vidi un cilvēka veselību. Elektroierīces, elektroniskās ierīces un akumulatorus nedrīkst izmest kopā ar mājsaimeniecības atkritumiem!
Saskaņā ar Eiropas direktīvu par elektrisko un elektronisko iekārtu atkritumiem, akumulatoriem un baterijām, kā arī akumulatoru un bateriju atkritumiem un šīs direktīvas pielāgošanu valsts tiesību aktiem elektrisko un elektronisko iekārtu, bateriju un akumulatoru atkritumi ir jāglabā atsevišķi un jānogādā uz sadzīves atkritumu dalītās savākšanas vietu, ievērojot attiecīgos vides aizsardzības noteikumus.
Par to liecina uz iekārtas redzams simbols ar pārsvītrotu atkritumu konteineru uz rītniem.

Paredzētā lietošana

Šī ierīce ir paredzēta sausu putekļu savākšanai.

DROŠĪBAS BRĪDINĀJUMI

Drošības brīdinājumi attiecībā uz bezvadu tīrītāju

▲BRĪDINĀJUMS: SVARĪGI! PIRMS LIETOŠANAS UZMANĪGI IZLASIET visus drošības brīdinājumus un visus norādījumus. Brīdinājumu un norādījumu neievērošanas gadījumā var rasties elektrotrauma, aizdegšanās un/vai smagas traumas.

1. Neatstājiet lietū. Uzglabājiet telpās.
2. Neļaujiet izmantot kā rotaļlietu. Īpaša uzmanība jāpievērš, kad darbarīku izmanto bērni vai tas tiek izmantots bērnu tuvumā.
3. Izmantojiet tikai tā, kā norādīts šajā rokasgrāmatā. Lietojiet tikai darbarīka ražotāja ieteiktās papildierīces.
4. Neizmantojiet ar bojātu akumulatoru. Ja ierīce nedarbojas, kā paredzēts, tikusi nomesta, ir bojāta, atstāta ārpus telpām vai iemesta ūdenī, nogādājiet to apkopes centrā.
5. Nelietojiet ierīci ar mitrām rokām.
6. Neievietojiet tās atverēs priekšmetus. Nelietojiet ierīci, ja nosprostota kāda no atverēm — tajās nedrīkst būt putekļu, plūksnu, matu un citu svešķermeņu, kas var ierobežot gaisa plūsmu.

7. Netuviniet matus, vaļīgu apģērbu, pirkstus un ķermeņa daļas atverēm un kustīgajām daļām.
8. Pirms akumulatora izņemšanas izslēdziet visas vadības ierīces.
9. Īpaši uzmanieties, tīrot uz kāpnēm.
10. Neizmantojiet viegli uzliesmojošu vai ugunsnedrošu šķidrumu, piemēram, benzīna savākšanai, kā arī nelietojiet ierīci vietās, kur šādi šķidrumi var būt.
11. Uzlādei izmantojiet tikai ražotāja nodrošināto lādētāju.
12. Neizmantojiet degošu vai dūmojošu priekšmetu, piemēram, cigarešu, sērkokociņu vai karstu pelnu savākšanai.
13. Nelietojiet ierīci, ja nav uzstādīts putekļu maiss un/vai filtri.
14. Nelādējiet akumulatoru ārpus telpām.
15. Uzlādei izmantojiet tikai ražotāja norādītos lādētājus. Vienam akumulatoru tipam paredzēta lādētāja izmantošana cita tipa akumulatoru uzlādei var radīt aizdegšanās draudus.
16. Ierīču lādēšanai izmantojiet tikai tām īpaši paredzētos akumulatorus. Cita tipa akumulatoru izmantošana var radīt traumu un aizdegšanās risku.
17. Ja akumulatora bloku neizmantojat, novietojiet to drošā attālumā no metāla priekšmetiem, piemēram, saspraudēm, monētām, atslēgām, naglām, skrūvēm un citiem nelieliem metāla priekšmetiem, kas var savienot spaiļes.
18. Nepareizas lietošanas gadījumā no akumulatora var izteciēt šķidrums; nepieskarieties tam. Ja nejausi pieskārties šķidrumam, skarto vietu noskalojiet ar ūdeni.
19. Ja akumulators vai ierīce ir bojāti vai pārveidoti, nelietojiet to. Bojāti vai pārveidoti akumulatori var darboties nepareizi un izraisīt aizdegšanos, sprādzienu vai traumu.
20. Nepakļaujiet akumulatora bloku un ierīci uguns un pārmērīgi augstas temperatūras iedarbībai. Uguns vai temperatūra virs 130 °C var izraisīt sprādzienu.
21. Ievērojiet visus lādēšanas norādījumus un nelādējiet akumulatoru vai ierīci, ja temperatūra pārsniedz norādīto diapazonu. Nepareiza uzlāde vai temperatūra ārpus noteiktā diapazona var sabojāt akumulatoru un palielināt aizdegšanās risku.

SAGLABĀJIET ŠOS NORĀDĪJUMUS.

PAPILDU DROŠĪBAS NOTEIKUMI

1. Pirms lietošanas rūpīgi izlasiet šo rokasgrāmatu un lādētāja rokasgrāmatu.
2. Nevāciet šeit nosauktos materiālus.
 - Karstus priekšmetus, piemēram, aizdegtas cigaretes vai dzirksteles/metāla putekļus, kas radušies metāla slīpēšanas/ zāģēšanas laikā.
 - Ugunsnedrošas vielas, piemēram, benzīnu, šķīdinātāju, petroleju vai krāsu.

- Sprādzienbīstamas vielas, piemēram, nitroglicerīnu.
- Uzliesmojošus materiālus, piemēram, alumīniju, cinku, magniju, titānu, fosforu vai celuloīdu.
- Mitrus netīrumus, ūdeni, eļļu vai līdzīgas vielas.
- Cietus priekšmetus ar asām malām, piemēram, koka skaidas, metāla gabalus, akmeņus, stiklu, naglas, saspraudes vai žiletas.
- Pulveri, kas sacietē, piemēram, cementu vai toneri.
- Vadītspējīgus putekļus, piemēram, metāla vai oglekļa putekļus.
- Sīkas daļiņas, piemēram, betona putekļus.

Šāda rīcība var izraisīt aizdegšanos, traumas un/vai materiālos zaudējumus.

3. Nekavējoties pārtrauciet darbu, ja ievērojat novirzes no normas.
4. Ja tīrītāju nometat vai tas citādi saņem triecienu, pirms tā darbināšanas rūpīgi pārbaudiet, vai tīrītājam nav plaisu vai bojājumu.
5. Neveiciet tīrītāja uzlādi pie bīstamiem uzliesmojošiem materiāliem, piemēram, benzīna, gāzes, krāsas vai līmes.
6. Neveiciet tīrītāja uzlādi, ja tas atrodas uz papīriem, auduma, paklāja, vinila utt. Tas var radīt ugunsgrēka bīstamību.
7. Neuzlādējiet tīrītāju putekļainā vietā.
8. Izmantojot tīrītāju augstā vietā, pārlicinieties, ka zem tā neviena nav.
9. Nelietojiet to krāsns vai citu karstuma avotu tuvumā.
10. Nenobloķējiet iepļūdes atveri un ventilācijas atveres.

SAGLABĀJIET ŠOS NORĀDĪJUMUS.

SVARĪGI DROŠĪBAS NOTEIKUMI

IEBŪVĒTĀJAM AKUMULATORAM

1. Pirms iebūvētā akumulatora izmantošanas izlasiet visus norādījumus un brīdinājumus uz 1) akumulatora lādētāja, 2) akumulatora un 3) izstrādājuma, kuram izmantots akumulators.
2. Neizjauciet iebūvēto akumulatoru.
3. Ja akumulatora darbības laiks kļuvis ievērojami īsāks, nekavējoties pārtrauciet to izmantot. Citādi, tas var izraisīt pārkaršanu, uzliesmojumu vai pat sprādzienu.
4. Ja elektrolīts nokļūst acīs, izskalojiet tās ar tīru ūdeni un nekavējoties vērsieties pie ārsta. Tas var izraisīt redzes zaudēšanu.

5. Neizraisiet iebūvētā akumulatora īssavienojumu:
 - (1) Nepieskarieties spaiļēm ar elektrību vadošiem materiāliem.
 - (2) Neglabājiet iebūvēto akumulatoru kopā ar metāla priekšmetiem, piemēram, naglām, monētām utt.
 - (3) Nepakļaujiet iebūvēto akumulatoru ūdens vai lietus iedarbībai. Akumulatora īssavienojums var radīt spēcīgu strāvas plūsmu, pārkaršanu, iespējamus apdegumus un pat sabojāt akumulatoru.
6. Neglabājiet un neizmantojiet ierīci un iebūvēto akumulatoru vietās, kur temperatūra var sasniegt vai pārsniegt 50 °C (122 °F).
7. Nededziniet iebūvēto akumulatoru, pat ja tas ir stipri bojāts vai pilnībā nolietots. Iebūvētais akumulators uguni var sprāgt.
8. Uzmanieties, lai neļautu akumulatoram nokrist un nepakļautu to sitienam.
9. Neizmantojiet bojātu iebūvēto akumulatoru.
10. Uz komplektā ietvertajiem litija jonu akumulatoriem attiecas tiesību aktu prasības par bīstamiem izstrādājumiem. Likvidējot akumulatoru, izņemiet to no ierīces un atbrīvojieties no tā drošā vietā. Ievērojiet vietējos noteikumus par akumulatoru likvidēšanu.
11. Izmantojiet akumulatorus tikai ar Makita norādītajiem izstrādājumiem.

SAGLABĀJIET ŠOS NORĀDĪJUMUS.

Ieteikumi akumulatora kalpošanas laika pagarināšanai

1. Uzlādējiet iebūvēto akumulatoru, pirms tas pilnībā izlādējas. Pārtrauciet ierīces lietošanu un uzlādējiet iebūvēto akumulatoru, ja ievērojat, ka samazinājusies ierīces jauda.
2. Nekādā gadījumā nelādējiet pilnībā uzlādētu iebūvēto akumulatoru. Pārmērīga uzlāde saīsina akumulatora kalpošanas laiku.
3. Uzlādējiet iebūvēto akumulatoru istabas temperatūrā 10°C – 40°C (50°F – 104°F). Ļaujiet karstam iebūvētajam akumulatoram atdzist pirms tā uzlādes.
4. Uzlādējiet iebūvēto akumulatoru reizi sešos mēnešos, ja ierīce ilgstoši netiek lietota.

FUNKCIJU APRAKSTS

⚠️UZMANĪBU: Pirms ierīces funkciju regulēšanas vai pārbaudes noteikti pārliecinieties, ka ierīce ir izslēgta.

Iebūvētā akumulatora uzlāde

⚠️UZMANĪBU: Lietojiet tikai oriģinālos Makita akumulatorus. Ja lietojat Makita neražotus akumulatorus vai pārveidotus akumulatorus, tie var uzspārgt un izraisīt aizdegšanos, traumas un bojājumus. Šādā gadījumā tiks anulēta Makita izstrādājuma un lādētāja garantija.

⚠️UZMANĪBU: Pēc uzlādes vienmēr atvienojiet uzlādes spraudkontakta no tīrītāja.

⚠️UZMANĪBU: Kad ierīce atvienota, neatstājiet lādētāju pieslēgtu elektroīklam. Mazi bērni varētu ieļikt mutē strāvai pieslēgtu spraudni un gūt savainojumus.

Veiciet uzlādi tīrītājam, ja izmantojat to pirmo reizi vai ja nav ilgu laiku veikta uzlāde. Pieslēdziet uzlādes spraudkontakta pie uzlādes savienotāja, tad pieslēdziet lādētāju pie elektrības rozetes.

► **Att.1:** 1. Uzlādes spraudkontakts 2. Lādēšanas savienotājs

Akumulatora jaudas indikators iedegas, un sākas uzlāde. Kad uzlāde ir pabeigta, indikators nodziest. Papildinformāciju skatiet akumulatora lādētāja lietošanas rokasgrāmatā.

► **Att.2:** 1. Akumulatora jaudas indikators

IEVĒRĪBAI: Ja akumulators vai tīrītājs ir pakļauts ekstrēmā temperatūrai, sāk mirgot akumulatora jaudas indikators un akumulatoru nevar uzlādēt.

PIEZĪME: Uzlādes laikā tīrītāju nevar izmantot. Lai iedarbinātu tīrītāju, atvienojiet lādētāju no barošanas avota, atvienojiet uzlādes spraudkontakta no tīrītāja un tad nospiediet ieslēgšanas / ātruma maiņas pogu.

PIEZĪME: Tālāk aprakstītās situācijas liecina, ka akumulators drīz būs sasniedzis darbmūža beigas (vai arī tas ir bojāts / tam radušies darbības traucējumi). Atvienojiet lādētāju no barošanas avota un nomainiet akumulatoru.

- Akumulatora jaudas indikators izdziest neilgi pēc tīrītāja uzlādes sākšanas.
- Pēc pilnīgas akumulatora uzlādes tīrītājs darbojas mazāk nekā pusi no standarta darbības laika.

PIEZĪME: Akumulatoru var uzlādēt līdz aptuveni 500 reizēm. Uzlādes reižu skaits ir atkarīgs no apstākļiem, kādos akumulators ticis uzlādēts un kādos tas izlādējies.

Slēdža darbība

⚠️UZMANĪBU: Pēc lietošanas vienmēr izslēdziet tīrītāju, lai novērstu tā bojājumus un pagarinātu akumulatora kalpošanas laiku.

Lai ieslēgtu tīrītāju, nospiediet ieslēgšanas/ātruma maiņas pogu. Lai izslēgtu tīrītāju, nospiediet izslēgšanas pogu.

Tīrītāja darbības ātrumu var mainīt trīs režīmos, nospiežot ieslēgšanas/ātruma maiņas pogu.

Pirmā šīs pogas nospiešana iestata liela ātruma režīmu, otrā — maks. darbības ātruma režīmu, bet, nospiežot šo pogu trešo reizi, tiks iestatīts parastās darbības režīms. Katra šīs pogas nospiešana pārslēdz liela/maks./parasta ātruma režīmu norādītajā secībā.

► **Att.3:** 1. Ieslēgšanas/ātruma maiņas pogas 2. Izslēgšanas pogas

Akumulatora jaudas indikators

Kad akumulatora atlikusī jauda ir zema, akumulatora jaudas indikators sāk mirgot.

Kad akumulatora atlikusī jauda ir gandrīz beigusies, tīrītājs pārstāj darboties un akumulatora jaudas indikators deg apmēram 10 sekundes. Šādā gadījumā uzlādējiet akumulatoru.

Ja akumulators tiek pārslogots vai ir pārkarsis, tīrītājs pārstāj darboties, un akumulatora jaudas indikators deg apmēram 10 sekundes. Kad indikators deg, tīrītājs nedarbojas.

► **Att.4:** 1. Akumulatora jaudas indikators

PIEZĪME: Pēc cik ilga laika akumulatora indikators sāk mirgot vai izgaismojas, ir atkarīgs no temperatūras darba vietā un akumulatora stāvokļa.

Lampas ieslēgšana

⚠️UZMANĪBU: Neskatieties gaismā, neļaujiet tās avotam iespīdēt acīs.

Lai ieslēgtu lampu, nospiediet ieslēgšanas / ātruma maiņas pogu. Nospiediet izslēgšanas pogu, lai izslēgtu lampu. Lampa ieslēdzas tīrītāja iedarbināšanas laikā.

► **Att.5:** 1. Ieslēgšanas / ātruma maiņas pogas 2. Izslēgšanas pogas 3. Lampa

MONTĀŽA

⚠️UZMANĪBU: Pirms veicat jebkādas darbības ar ierīci, vienmēr pārliecinieties, ka tā ir izslēgta.

Daļu apraksts

Liels caurlaidības filtrs, atbalsts un sūkļa filtrs

► **Att.6:** 1. Kapsula 2. Liels caurlaidības filtrs 3. Atbalsts un sūkļa filtrs

Priekšfiltrs vai lielas caurlaidības filtrs un HEPA filtrs

Papildu piederumi

- **Att.7:** 1. Apvalks 2. Priekšfiltrs 3. Lielas caurlaidības filtrs 4. HEPA filtrs

IEVĒRĪBAI: Neizmantojiet lielas caurlaidības filtru kopā ar citiem filtriem (papildpiederums).

Pastāv risks, ka lielas caurlaidības filtru nevarēs atvienot no putekļsūcēja.

PIEZĪME: Izmantojot papildpiederuma priekšfiltru kopā ar HEPA filtru, nelieciet nevienu citu filtru virs HEPA filtra. Vienlaikus novietojot virs HEPA filtra gan priekšfiltru, gan citus filtrus, sūkšanas jauda var samazināties.

PIEZĪME: Izmantojot HEPA filtru kopā ar lielas caurlaidības filtru, pārliecinieties, vai lielas caurlaidības filtrā ir uzstādīts atbalsts.

- **Att.8:** 1. Atbalsts 2. Lielas caurlaidības filtrs

Atbrīvošanās no putekļiem

⚠ UZMANĪBU: Tīrītāju iztukšojiet pirms tā pārplides, jo vājinās iesūkšana.

⚠ UZMANĪBU: No putekļiem noteikti iztīriet arī tīrītāja iekšpusi. Ja to neizdara, var aizsērēt filtrs vai sabojāties motors.

Lai notīrītu putekļus, kas pielipuši apvalka filtram, 4 vai 5 reizes viegli uzsitiet pa apvalku ar roku.

- **Att.9:** 1. Kapsula 2. Iesūces atvere

Pavērsiet iesūkšanas atveri uz leju, pagrieziet apvalku bultas virzienā, kā parādīts attēlā, un lēnām un taisnā stāvoklī atvienojiet apvalku.

- **Att.10:** 1. Kapsula 2. Iesūces atvere

PIEZĪME: Atverot kapsulu, var izbirt putekļi, tādēļ zem apvalka novietojiet atkritumu maisu.

Iztīriet putekļus, kas sakrājušies apvalka iekšpusē un lielas caurlaidības filtrā.

- **Att.11:** 1. Kapsula 2. Jaudīgais filtrs

Pagrieziet jaudīgo filtru bultas virzienā, lai no tīrītāja korpusa atvienotu fiksācijas apmali, pēc tam noņemiet filtru.

- **Att.12:** 1. Fiksācijas apmale

PIEZĪME: Kad izmantojat priekšfiltru, veiciet arī iepriekš aprakstītās darbības.

Iztīriet smalkos putekļus un viegli piesitiet, lai nokraītu putekļus no lielas caurlaidības filtra.

Salikšana

Pievienojiet jaudīgo filtru. Šajā brīdī noteikti pagrieziet jaudīgo filtru tā, lai fiksācijas apmale ir cieši piestiprināta tīrītāja korpusam.

- **Att.13:** 1. Jaudīgais filtrs

- **Att.14:** 1. Fiksācijas apmale

IEVĒRĪBAI: Pirms izmantojot putekļsūcēju, gādājiet, lai lielas caurlaidības filtrs būtu ievietots pareizi. Ja filtrs nebūs ievietots pareizi, putekļi iekļūs motora korpusā un izraisīs motora atteici. Ja rodas tālāk aprakstītā problēma, lielas caurlaidības filtrs ir ievietots nepareizi. Lai novērstu kļūmi, ievietojiet filtru pareizi.

Uzlieciet apvalku. Savietojiet atzīmi uz apvalka ar atzīmi uz roktura un pēc tam spēcīgi pagrieziet apvalku bultas virzienā, līdz tas nofiksējas.

- **Att.15:** 1. Atzīme 2. Rokturis 3. Apvalks

PIEZĪME: Vienmēr laikus iztīriet putekļus, jo iesūkšanas jauda samazinās, ja tīrītājā ir pārāk daudz putekļu.

Kļūmju piemēri

Lielas caurlaidības filtra fiksācijas apmale nav cieši nofiksēta putekļsūcēja korpusa rievā.

- **Att.16:** 1. Fiksācijas apmale 2. Tīrītāja korpusa rievā

Atbalsta/HEPA filtra uzstādīšana vai atvienošana

Papildu piederumi

Atbalstam un sūkļa filtram

Lai noņemtu atbalstu, ar pirkstiem spiediet atbalsta stabiņu apakšējo daļu uz augšu un atvienojiet atbalsta rievu no putekļsūcēja izvirdījuma. Pēc tam atvienojiet sūkļa filtru.

- **Att.17:** 1. Atbalsts 2. Sūkļa filtrs

Lai uzstādītu, savietojiet atbalsta rievu ar putekļsūcēja izvirdījumu un spiediet, līdz detaļas nofiksējas savās vietās.

Ievietojiet sūkļa filtru starp stabiņiem un nolieciet to sākotnējā pozīcijā.

HEPA filtram

Kad uzstādāt HEPA filtru, savietojiet tā rievu ar putekļsūcēja izvirdījumu. Tad uzlieciet uz HEPA filtra priekšfiltru vai lielas caurlaidības filtru un pagrieziet to, līdz tas ir kārtīgi nostiprināts. Lai atvienotu, veiciet uzstādīšanas darbības pretējā secībā.

- **Att.18:** 1. HEPA filtrs 2. Priekšfiltrs

- **Att.19:** 1. HEPA filtrs 2. Lielas caurlaidības filtrs

EKSPLUATĀCIJA

⚠UZMANĪBU: Kad putekļsūcējs ir ieslēgts, gādājiet, lai jūsu seja nebūtu ventilācijas atveres tuvumā. Ja svešķermeņi tiks iepūsti acīs, var rasties traumas.

Putekļsūcēja piederumu uzstādīšana un noņemšana

⚠UZMANĪBU: Kad piederums uzstādīts, pārbaudiet, vai tas ir cieši piestiprināts. Ja piederums ir nepareizi uzstādīts, tas var atvienoties un radīt traumas.

⚠UZMANĪBU: Atvienojiet piederumus uzmanīgi, lai nesasītu roku pret sienu vai citiem priekšmetiem.

Piederums ar bloķēšanas funkciju – izmantošana

Lai uzstādītu piederumu, ievietojiet to tīrītāja iesūkšanas atverē, līdz tas nofiksējas vietā. Pārbaudiet, vai piederums ir nofiksēts.

► **Att.20:** 1. Iesūkšanas atvere 2. Piederums ar bloķēšanas funkciju 3. Āķis 4. Atlaišanas poga

IEVĒRĪBAI: Uzstādot piederumu ar bloķēšanas funkciju, gādājiet, lai putekļsūcēja atlaišanas poga būtu savietota ar piederuma āķi. Ja detaļas nav pareizi savietotas, piederums nefiksējas un var atvienoties no putekļsūcēja.

Lai noņemtu papildierīci, velciet to nost no putekļsūcēja, turot nospiestu atlaišanas pogu.

► **Att.21:** 1. Atlaišanas poga 2. Piederums ar bloķēšanas funkciju

Piederums bez bloķēšanas funkcijas – izmantošana

⚠UZMANĪBU: Lai uzstādītu papildierīci bez bloķēšanas funkcijas, ar griešanas kustību ievietojiet to putekļsūcēja iesūkšanas atverē, kā parādīts attēlā. Lai atvienotu papildierīci, ar griešanas kustību atbrīvojiet to no putekļsūcēja, kā parādīts attēlā. Negrieziet papildierīci pretēji attēlā parādītajai bultiņai, jo tādējādi var atskrūvēt vaijgāk apvalku no putekļsūcēja.

► **Att.22**

Tīrīšana (iesūkšana)

Uzgalis

Piestipriniet uzgali, lai notīrītu galdus, solus, mēbeles u. c. Uzgali piestiprināt ir vienkārši.

► **Att.23:** 1. Uzgalis

Uzgalis un pagarinājuma caurule

Pagarinājuma caurule iestiprināma starp uzgali un tīrītāju. Šis izkārtojums ir ērts grīdas tīrīšanai stāvus pozīcijā.

► **Att.24:** 1. Tīrītāja korpuss 2. Pagarinājuma caurule 3. Uzgalis

Stūru uzgalis

Stūru uzgali izmantojiet stūru un automobiļa vai mēbeļu iedobumu tīrīšanai.

► **Att.25:** 1. Stūru uzgalis 2. Tīrītāja korpuss

Stūru uzgali var glabāt uzgaļa turētājā.

► **Att.26:** 1. Uzgaļa turētājs 2. Stūru uzgalis

⚠UZMANĪBU: Uzmanieties, lai pirksts(-i) neiekļūst starp stūru uzgali un uzgaļa turētāju. Iespiežot pirkstus, tie var tikt traumēti.

Stūru uzgalis un pagarinājuma caurule

Izmantojiet šo konfigurāciju, lai iztīrītu stūrus, kur nav iespējams piekļūt ar tīrītāju, vai augstas, grūti aizsnie-dzamas vietas.

► **Att.27:** 1. Stūru uzgalis 2. Pagarinājuma caurule 3. Tīrītāja korpuss

Tīrīšana bez uzgaļa

Pulveri un putekļus var savākt bez uzgaļa.

► **Att.28**

Lai būtu ērtāk stāvus tīrīt putekļus no grīdas, putekļsūcējam var pievienot pagarinājuma cauruli.

► **Att.29:** 1. Pagarinājuma caurule

APKOPE

⚠UZMANĪBU: Pirms pārbaudes vai apkopes vienmēr pārliecinieties, ka ierīce ir izslēgta.

Lai saglabātu izstrādājuma DROŠU un UZTICAMU darbību, remontdarbus, apkopi un regulēšanu uzticiet veikt tikai Makita pilnvarotam vai rūpnīcas apkopes centram un vienmēr izmantojiet tikai Makita rezerves daļas.

IEVĒRĪBAI: Nekad neizmantojiet gazoļīnu, benzīnu, atšķaidītāju, spirtu vai līdzīgus šķidrumus. Tas var radīt izbalēšanu, deformāciju vai plaisas.

Pēc lietošanas

Pirms nolikt tīrītāju glabāšanai vai lādēšanai, nofiksējiet sprauslas galviņu un pakariniet ierīci uz atsevišķi iegādājama āķa.

► **Att.30**

⚠UZMANĪBU: Ja tīrītāju novieto pie sienas bez papildu balsta, tas var nokrist, radot traumas vai bojājot pašu tīrītāju.

► **Att.31**

Tīrīšana

IEVĒRĪBAI: Putekļus, kas pieķērušies tīrītājam un filtriem, neizpūstiet ar gaisa pistoli. Tādējādi putekļi iekļūst korpusā un izraisa darbības traucējumus.

IEVĒRĪBAI: Ja filtri tikuši mazgāti, pirms lietošanas rūpīgi tos nosusiniet. Nepietiekami nosusināti filtri var pasliktināt iesūci un saīsināt motora darbību.

IEVĒRĪBAI: Ja filtri un sūkļa filtrs izņemts tīrīšanas, pirms lietošanas tie ir jāuzstāda atpakaļ. Ja izmantosiet tīrītāju bez filtriem un sūkļa filtru, motora korpusā iekļūs putekļi un radīs darbības traucējumus.

Tīrītāja korpuss

Tīrītāja ārpusi (korpusu) ik pa laikam notīriet ar ziepju ūdeni samitrinātā drānā. Tīriet arī iesūkšanas atveri un filtru uzstādīšanas vietu.
► Att.32

Lielas caurlaidības filtrs

Mazgājiet filtru ziepju ūdenī, kad tas ir aizsērējis ar putekļiem un tīrītāja jauda samazinās. Pirms lietošanas rūpīgi nosusiniet.
► Att.33

HEPA filtrs

Papildu piederumi

IEVĒRĪBAI: Nekasiet un neskrāpējiet HEPA filtru ar cietiem priekšmetiem, piemēram, suku vai lāpstīņu.

Aizsērējis HEPA filtrs pasliktina sūkšanas veiktspēju. Laiku pa laikam iztīriet filtru.

Ik pa laikam izmazgājiet HEPA filtru ūdenī, izskalojiet to un pirms lietošanas rūpīgi nožāvējiet ēnā. Nekādā gadījumā nemazgājiet filtru veļas mazgājamajā mašīnā.
► Att.34

Kļūmju novēršana

Pirms vienoties par ierīces remontu, izvērtējiet šādas iespējas.

Pazīme	Pārbaudāmā daļa	Risinājums
Maza iesūces jauda	Vai kapsula nav pilna ar putekļiem?	Iztukšojiet kapsulu.
	Vai nav aizsērējis filtrs?	Iztīriet vai izmazgājiet filtru.
	Vai akumulatora kasetne ir izlādējusies?	Uzlādējiet akumulatora kasetni.
Nedarbojas	Vai akumulatora kasetne ir izlādējusies?	Uzlādējiet akumulatora kasetni.
Troksnis un vibrācija	Vai filtrs nav aizsērējis?	Iztīriet vai izmazgājiet filtru.
	Vai ierīces uzgalis, caurule vai iesūkšanas atvere nav aizsērējuši?	Iztīriet aizsērējumu no ierīces uzgaļa, caurules vai iesūkšanas atveres.
	Vai uzgalis/caurules atvere nav bloķēta?	Nebloķējiet uzgali/caurules atveri.

IEVĒRĪBAI: Nemēģiniet patstāvīgi remontēt tīrītāju.

Sūkļa filtrs

Kad sūkļa filtrs ir netīrs, tīriet to, kā aprakstīts tālāk.

1. Izņemiet filtru.
2. Izvelciet sūkļa filtru starp stabiņiem.
3. Tīriet sūkļa filtru, viegli pasitot vai mazgājot. Ja to mazgājat, pirms lietošanas rūpīgi nosusiniet.
4. Ievietojiet sūkļa filtru starp stabiņiem un nolieciet tā sākotnējā pozīcijā. Pārlicinieties, ka stabiņa katra apakšmala notur sūkļa filtru un ka starp sūkļa filtru un iesūkšanas atveri nav spraugas.
► Att.35: 1. Sūkļa filtrs 2. Stabiņa apakšmala

Sprauslas tīrīšana

Kad sprauslas suka kļūst netīra, notīriet to, izmantojot līmlenti.

► Att.36: 1. Suka

Bezvadu tīrītāja sienas stiprinājums

Papildu piederumi

PIEZĪME: Komplektā nav iekļauta skrūve turētāja piestiprināšanai. Sagādājiet skrūvi, kas piemērota materiālam, pie kura grasāties piestiprināt turētāju.

Bezvadu tīrītāja sienas stiprinājumu pieskrūvējiet pie izturīgas koka sienas, sijas vai statņa, lai varētu cieši piestiprināt bezvadu tīrītāja sienas stiprinājumu. Pirms tīrītāja pakarināšanas pārlicinieties, ka bezvadu tīrītāja sienas stiprinājums ir cieši piestiprināts.

► Att.37: 1. Bezvadu tīrītāja sienas stiprinājums
2. Spraudnis

⚠UZMANĪBU: Nekariniet tīrītāju uz sienas stiprinājuma neviēzīgi (uzmetot vai ar spēku) un nekariniet uz turētāja citus priekšmetus.

PIEZĪME: Kad tīrītājs netiek lādēts, spraudni var turēt uz bezvadu tīrītāja sienas stiprinājuma, kā parādīts attēlā.

Atbrīvošanās no tīrītāja

Šajā tīrītājā ir iebūvēts litija jonu akumulators. Pirms tīrītāja izņemšanas noteikti izņemiet akumulatoru.

Iebūvētā akumulatora izņemšana

⚠UZMANĪBU: Nepieskarieties spailēm ar elektrību vadošiem materiāliem.

⚠UZMANĪBU: Neglabājiet akumulatoru kopā ar citiem metāla priekšmetiem, piemēram, naglām, monētām utt.

⚠UZMANĪBU: Nepakļaujiet akumulatoru ūdens vai lietus iedarbībai.

⚠UZMANĪBU: Neizjauciet un nepārveidojiet akumulatoru.

⚠UZMANĪBU: Akumulatora izņemšanas laikā tīrītājs nedrīkst būt pieslēgts elektrotīklam.

⚠UZMANĪBU: Noņemot un uzstādot akumulatora bloku, stingri turiet ierīci un akumulatoru. Neievērojot šo norādījumu, šīs detaļas var izslīdēt no rokām, tādējādi sabojājot ierīci un akumulatora bloku un radot traumas.

⚠UZMANĪBU: Noņemot un uzstādot akumulatora bloku, ievērojiet piesardzību, lai neiespiestu pirkstu(s) starp putekļsūcēju, aizmugurējo pārsegu un akumulatoru. Iespiežot pirkstus, tie var tikt traumēti.

1. Lai noņemtu aizmugurējo apvāku, pabīdiet to bultiņas virzienā.

► **Att.38:** 1. Aizmugurējais pārsegs

2. Pabīdiet iebūvēto akumulatoru līdz pusei. Atvienojiet strāvas vadus no akumulatora, nedaudz pavirzot akumulatoru uz aizmuguri un vienlaikus spiežot savienotāju bultiņas virzienā, kā norādīts attēlā.

► **Att.39:** 1. Savienotājs 2. Pievadi

3. Pēc tam pilnībā izņemiet akumulatoru.

► **Att.40:** 1. Akumulators

4. Ielieciet izņemto akumulatoru kartona kastē, lai nerastos īssavienojums.

Rezerves akumulatora uzstādīšana

Lai uzstādītu rezerves akumulatoru, izpildiet noņemšanas procedūru pretējā secībā.

⚠UZMANĪBU: Pirms aizmugures vāka novietošanas atpakaļ sākotnējā pozīcijā, pievadu pilnībā iertiniet tīrītājā. Šis norādes neievērošana var sabojāt pievadu.

► **Att.41**

Kad akumulators uzstādīts (skatīt „SPECIFIKĀCIJAS”), uzlādējiet to pirms lietošanas.

PAPILDU PIEDERUMI

⚠UZMANĪBU: Šos piederumus vai papildierīces ir ieteicams lietot kopā ar šajā rokasgrāmatā aprakstīto Makita ierīci. Izmantojot citus piederumus vai palīgierīces, var izraisīt traumas. Piederumu vai palīgierīci izmantojiet tikai paredzētajam nolūkam.

Ja jums vajadzīga palīdzība vai precīzāka informācija par šiem piederumiem, vērsieties savā tuvākajā Makita apkopes centrā.

- Pagarinājuma caurule
- Uzgalis
- Uzgalis paklājam
- Plauktu suka
- Stūru uzgalis
- Apaļā suka
- Lokanā šļūtene
- Filtrs
- Priekšfiltrs
- Jaudīgais filtrs
- HEPA filtrs
- Stiprinājuma uzgalis
- Spraugu uzgalis
- Bezvadu tīrītāja sienas stiprinājums
- Piederums “Cyclone”
- Makita oriģinālais akumulators un lādētājs

PIEZĪME: Daži sarakstā norādītie piederumi var būt iekļauti izstrādājuma komplektācijā kā standarta piederumi. Tie var atšķirties dažādās valstīs.

Piederums “Cyclone”

► **Att.42:** 1. Atlaišanas poga 2. Āķis 3. Pagarinājuma caurule 4. Piederums “Cyclone” 5. Iesūkšanas atvere

Par piederumu “Cyclone”

Izmantojot putekļsūcēju ar uzstādītu piederumu “Cyclone”, apvālkā iekļūst mazāk putekļu, tādējādi novēršot sūkšanas jaudas mazināšanos. Turklāt arī tīrīšana pēc putekļsūcēja izmantošanas ir viegla.

⚠UZMANĪBU: Pirms veicat jebkādas darbības ar ierīci, vienmēr pārliecinieties, ka tā ir izslēgta.

⚠UZMANĪBU: Notīriet piederuma “Cyclone” sieta filtru un putekļsūcēja filtrus, tiklīdz tie aizsprostojas. Izmantojot putekļsūcēju ar aizsprostotu filtru vai putekļu maisu, putekļsūcējs var uzkarst, vai no tā var izdalīties dūmi.

IEVĒRĪBAI: Kad ir uzstādīts piederums “Cyclone”, neizmantojiet putekļsūcēju horizontālā pozīcijā vai vērstu augšup. Citādi var aizsprostoties sieta filtrs.

IEVĒRĪBAI: Putekļsūcēju jāizmanto tikai kopā ar filtriem pat tad, ja ir uzstādīts piederums “Cyclone”. Izmantojot putekļsūcēju bez filtriem, var rasties motora darbības traucējumi.

PIEZĪME: Pirms izmantojat putekļsūcēju, gādājiet, lai piederums "Cyclone", putekļsūcējs un pagarinājuma caurule būtu kārtīgi sastiprināti.

PIEZĪME: Iztukšojiet piederuma "Cyclone" putekļu tvertni un putekļsūcēja apvalku, kad tajos ir sakrājušies putekļi. Turpinot izmantot putekļsūcēju šādā stāvoklī, samazināsies tā sūkšanas jauda.

PIEZĪME: Piederumu "Cyclone" varat izmantot arī bez bloķēšanas funkcijas.

PIEZĪME: Lai uzzinātu, kā uzstādīt vai atvienot piederumu "Cyclone", skatiet sadaļu "Putekļsūcēja piederumu uzstādīšana un noņemšana".

Putekļu izmešana

Kad putekļi ir sasnieguši pilnas putekļu tvertnes atzīmi, veiciet tālāk norādītās darbības un izmetiet putekļus.

1. Stingri turiet putekļu tvertni, turiet nospiestas abas tvertnes pogas un atvienojiet putekļu tvertni.

► **Att.43:** 1. Pilnas tvertnes atzīme 2. Putekļu tvertne 3. Poga (divās vietās) 4. Sieta filtrs

2. Iztukšojiet putekļu tvertni un notīriet pie sieta filtra pielipušos putekļus un pulverveida daļiņas.

3. Līdz galam ievietojiet putekļu tvertni tā, lai divas pogas ar klikšķi nofiksētos savās vietās.

► **Att.44:** 1. Putekļu tvertne 2. Poga (divās vietās)

⚠ UZMANĪBU: Veicot montāžu, piesargieties, lai neiespiestu pirkstu(s) starp putekļu tvertni un ciklona korpusu.

PIEZĪME: Ja sūkšanas jauda neatjaunojas pat pēc putekļu izmešanas un sieta filtra notīrīšanas, pārbaudiet, vai putekļsūcēja apvalkā nav sakrājušies vai sasprūduši putekļi.

PIEZĪME: Tīrot piederumu "Cyclone", gaisā var pacelties putekļi. Gādājiet, lai acīs neieklūtu putekļi.

Tīrīšana

Tiklīdz putekļu tvertne ir piesārņojusies vai sieta filtrs ir aizsprostojies, noņemiet un nomazgājiet tos ar ūdeni. (Lai uzzinātu, kā tos noņemt, skatiet sadaļu "Putekļu izmešana".)

IEVĒRĪBAI: Ja putekļu tvertne un filtri ir mazgāti, pirms lietošanas rūpīgi tos nožāvējiet. Nepietiekami nožāvēti komponenti var izraisīt elektriskās strāvas triecienu un/vai traumas.

► **Att.45:** 1. Putekļu tvertne 2. Sieta filtrs

Kad sieta filtrs ir pamatīgi piesārņojies, notīriet to, veicot tālāk norādītās darbības.

1. Pagrieziet sieta filtru, kā parādīts attēlā, un atvienojiet to, kad āķi ir atbloķēti.

► **Att.46:** 1. Sieta filtrs 2. Āķis

2. Notīriet putekļus no sieta filtra un noskalojiet to ar ūdeni. Pēc tam kārtīgi to nožāvējiet.

3. Ievietojiet sieta filtru tvertnes pamatnē, raugoties, lai āķi būtu savietoti ar attiecīgo atveri. Grieziet sieta filtru, kā parādīts attēlā, līdz āķi ar klikšķi nofiksējas savās vietās. Pārliecinieties, vai sieta filtrs ir cieši nostiprināts.

► **Att.47:** 1. Sieta filtrs 2. Āķis 3. Pievienošanas vieta

ĮSPĖJIMAS

- Šį prietaisą leidžiama naudoti vaikams nuo 8 metų amžiaus ir asmenims, turintiems psichinių, jutiminių ar protinių negalių, arba žmonėms, neturintiems patirties bei žinių, su sąlyga, kad jie bus prižiūrimi arba instruktuojami apie tai, kaip saugiai naudoti šį prietaisą, ir supras atitinkamus pavojus.
- Neleiskite vaikams žaisti šiuo prietaisu. Be suaugusiųjų priežiūros vaikams draudžiama valyti ir techniškai prižiūrėti šį prietaisą.
- Akumulatoriaus tipą rasite nurodytą skyriuje „TECHNINĖS SĄLYGOS“.
- Kaip pakeisti akumuliatorių, žr. skyriuose „Integruoto akumulatoriaus išėmimas“ ir „Pakeičiamojo akumulatoriaus įdėjimas“.
- Ličio jonų akumulatoriams taikomi pavojingų krovinių teisės aktų reikalavimai. Kai išmetate akumuliatorių, išimkite jį iš prietaiso ir išmeskite saugioje vietoje. Vadovaukitės vietos reglamentais dėl akumuliatorių išmetimo.
- Netinkamai naudojant iš akumulatoriaus gali ištekėti skysčio. Venkite sąlyčio su juo. Jei sąlytis atsitiktinai įvyko, gausiai nuplaukite vandeniu.
- Jei elektrolito pateko į akis, plaukite jas tyru vandeniu ir nedelsdami kreipkitės į gydytoją. Gali kilti regėjimo praradimo pavojus.
- Įkroviklio tipą rasite nurodytą skyriuje „TECHNINĖS SĄLYGOS“. Akumuliatorių pakartotinai įkraukite tik su prietaisu pateiktu įkrovikliu.
- Ant prietaiso naudojamų simbolių reikšmės rasite skyriuje „Simboliai“.
- Atitinkamą informaciją apie atsargumo priemones atliekant naudotojui techninės priežiūros darbus rasite skyriuje „TECHNINĖ PRIEŽIŪRA“.

SPECIFIKACIJOS

Modelis:	CL117FD	
Pajėgumas	650 ml	
Nepertraukiamas naudojimas (su akumuliatoriumi BL1020V)	3 (maksimalaus greičio režimas)	Maždaug 10 min.
	2 (didelio greičio režimas)	Maždaug 18 min.
	1 (įprasto greičio režimas)	Maždaug 55 min.
Bendrasis ilgis	Siurblio korpusas	457 mm
	Su ilginamuoju vamzdžiu ir antgaliu	992 mm
Grynasis svoris	1,0 kg	
Vardinė įtampa	Nuol. sr. maks. 10,8–12 V	

- Atlikame tęsinius tyrimus ir nuolat tobuliname savo gaminius, todėl čia pateikiamos specifikacijos gali būti keičiamos be įspėjimo.
- Skirtingose šalyse specifikacijos gali skirtis.
- Priedai nėra įskaičiuoti į svorį.
- Akumuliatorių pakartotinai įkraukite tik su prietaisu pateiktu įkrovikliu.

Tinkama akumulatoriaus kasetė ir (arba) įkroviklis

Akumulatoriaus kasetė	Akumulatoriaus įkroviklis	Įkrovimo laikas (val.)
BL1020V	DC1002	2,0

- Įkrovimo laikas priklauso nuo temperatūros (10 °C (50 °F)–40 °C (104 °F)), kuriai esant įkraunama akumulatoriaus kasetė, ir akumulatoriaus kasetės sąlygų, pvz., nuo to, ar akumulatoriaus kasetė yra nauja, ar buvo naudojama ilgą laiką.

▲ ĮSPĖJIMAS: Naudokite tik akumulatoriaus kasetes ir įkroviklius, kurie nurodyti anksčiau. Naudojant bet kurias kitas akumulatoriaus kasetes ir įkroviklius, gali kilti sužeidimo ir gaisro pavojus.

Simboliai

Toliau yra nurodyti simboliai, kurie gali būti naudojami įrangai. Prieš naudodami įsitinkinkite, kad suprantate jų reikšmę.



Perskaitykite instrukcijų vadovą.



Atjungiamas maitinimo blokas



Ni-MH
Li-Ion

Taikoma tik ES šalims
Kadangi įrangoje yra pavojingų komponentų, panaudota elektrinė ir elektroninė įranga, akumulatoriai ir baterijos gali turėti neigiamą poveikio aplinkai ir žmonių sveikatai.
Nešalinkite elektros ir elektroninių prietaisų ar baterijų kartu su buitiniemis atliekomis! Pagal Europos direktyvą dėl elektros ir elektroninės įrangos atliekų bei akumuliatorių ir baterijų ir panaudotų akumuliatorių ir baterijų bei jos pritaikymą nacionaliniams įstatymams, panaudota elektros ir elektroninė įranga, baterijos ir akumulatoriai turi būti surenkami atskirai ir pristatomi į atskirą buitinių atliekų surinkimo punktą, kuris veikia pagal aplinkos apsaugos taisykles. Tai rodo perbrauktas konteinerio ant ratukų simbolis, pateiktas ant įrangos.

Numatytoji naudojimo paskirtis

Šis prietaisas skirtas sausoms dulkėms surinkti.

SAUGOS ĮSPĖJIMAI

Saugos įspėjimai dėl belaidžio siurblio naudojimo

ĮSPĖJIMAS: SVARBU: PRIEŠ PRADĖDAMI NAUDOTI, ATIDŽIAI PERSKAITYKITE visus saugos įspėjimus ir nurodymus. Nesilaikydami toliau pateiktų įspėjimų ir instrukcijų, galite patirti elektros smūgį, gaisrą ir (arba) sunkų sužeidimą.

1. Saugokite įrankį nuo lietaus. Laikykite įrankį patalpoje.
2. Neleiskite vaikams naudoti šį gaminį kaip žaislą. Būтина atidžiai stebėti šį gaminį naudojančius vaikus arba jį naudojant šalia vaikų.
3. Naudokite tik taip, kaip aprašyta šiame vadove. Naudokite tik gamintojo rekomenduojamus priedus.
4. Nenaudokite su sugadintu akumulatoriumi. Jeigu prietaisas veikia netinkamai, buvo nustumas, pažeistas, paliktas lauke arba įkrikęs į vandenį, atiduokite jį į techninės priežiūros centrą.
5. Nenaudokite prietaiso, jeigu jūsų rankos drėgnos.
6. Nekiškite jokių daiktų į angas. Nenaudokite, jeigu kuri nors anga yra užkimšta; angose neturi būti dulkių, pūkelių, plaukų ir jokių kitų daiktų, kurie galėtų sutrikdyti oro srautą.

7. Plaukus, laisvus drabužius, pirštus ir kitas kūno dalis laikykite kuo toliau nuo angų ir judamųjų dalių.
8. Prieš išimdami akumuliatorių, išjunkite visus valdiklius.
9. Būkite itin atsargūs, valydami laiptus.
10. Nenaudokite degiems arba sprogimams skysčiams, pavyzdžiui, gazolinui, surinkti ir nenaudokite tose vietose, kuriose gali būti šių medžiagų.
11. Kraukite tik gamintojo pateiktu krovikliu.
12. Nesiurbkite jokių degančių arba rūkstančių daiktų, pavyzdžiui, cigarečių, degtukų arba karštų pelenų.
13. Nenaudokite neįdėję dulkių maišelio ir (arba) filtrų.
14. Nekraukite akumulatoriaus lauke.
15. Įkraukite naudodami tik gamintojo nurodytą įkroviklį. Įkroviklis, kuris tinka vienam akumuliatorių tipui įkrauti, gali kelti gaisro pavojų, jei bus naudojamas su kitų tipų akumulatoriais.
16. Prietaisus naudokite tik su specialiai jiems skirtais akumulatoriais. Naudojant bet kurį kitą akumuliatorių, gali kilti sužeidimo ir gaisro pavojus.
17. Kai akumuliatorių blokas nėra naudojamas, laikykite jį toliau nuo kitų metalinių daiktų, pavyzdžiui, popieriaus sąvaržėlių, monetų, raktų, vinių, varžtų ir kitų mažų metalinių daiktų, dėl kurių gali kilti trumpasis jungimas tarp kontaktų.
18. Netinkamai naudojant iš akumulatoriaus gali iškėkėti skysčio. Venkite sąlyčio su juo. Jei sąlytis atsitiktinai įvyko, gausiai nuplaukite vandeniu.
19. Nenaudokite sugedusio ar perdaryto akumulatoriaus arba prietaiso. Sugadinti arba modifikuoti akumulatoriai gali veikti neįprastai, todėl gali kilti gaisras, sprongimas arba sužalojimo rizika.
20. Akumuliatorių ar prietaisą saugokite nuo ugnies ar pernelyg aukštos temperatūros. Dėl ugnies ar 130 °C viršijančios temperatūros gali kilti sprongimas.
21. Laikykitės visų įkrovimo nurodymų ir nekraukite akumulatoriaus ar prietaiso, kai temperatūra neatitinka instrukcijoje nurodyto temperatūros intervalo. Netinkamai įkraunant arba įkraunant esant kitam, nei nustatytas temperatūros intervalas, gali būti sugadintas akumulatorius ar padidėti gaisro rizika.

SAUGOKITE ŠIAS INSTRUKCIJAS.

PAPILDOMOS SAUGOS TAISYKLĖS

1. Prieš naudodami įrankį pirmą kartą, įdėmiai perskaitykite šias ir įkroviklio vartotojo instrukcijas.
2. Nesiurbkite šių medžiagų:
 - Karštų medžiagų, pavyzdžiui, degančių cigarečių arba kibirkščių / metalo dulkių, susidariusių šlifuojant / pjaunant metalą

- Degių medžiagų, pavyzdžiui, gazolino, skiediklio, benzino, žibalo arba dažų
- Sprogių medžiagų, pavyzdžiui, nitroglicerino
- Degių medžiagų, pavyzdžiui, aliuminio, cinko, magnio, titano, fosforo arba celiulioido
- Šlapio purvo, vandens, alyvos, tepalo arba panašių medžiagų
- Kietų daiktų aštriais kraštais, pavyzdžiui, medžio skiedrų, metalų, akmenų, stiklų, vinių, smeigtukų arba skutimo peiliukų
- Miltelių, kurie gali sukietėti, pavyzdžiui, cemento arba spausdintuvų dažų
- Laidžių dulkių, pavyzdžiui, metalo arba anglies
- Smulkių dalelių, pavyzdžiui, betono dulkių

Tokie veiksmai gali sukelti gaisrą, sužeisti ir (arba) padaryti žalos turtui.

3. Pastebėję ką nors neįprasto, tučtuojau nutraukite darbą.
4. Jei numesite ar sutrenksite siurbį, prieš naudojimą atidžiai patikrinkite, ar jis neįskilo ir nesugedo.
5. Kai įkraunate siurbį, nedėkite jo šalia pavojingų, degių medžiagų, tokių kaip benzinai, dujos, dažai ar klijai.
6. Kai įkraunate siurbį, nedėkite jo ant popieriaus, drabužių, kilimo, plastiko, ir t. t. Tai gali sukelti gaisrą.
7. Kai įkraunate siurbį, nelaikykite jo dulkečioje vietoje.
8. Jei naudojate įrankį aukštoje vietoje, įsitikinkite, kad apačioje nėra žmonių.
9. Nenaudokite įrankio arti viryklės ar kitų šilumos šaltinių.
10. Neužblokuokite įsiurbimo ar ventiliacijos angų.

SAUGOKITE ŠIAS INSTRUKCIJAS.

SVARBIOS SAUGOS INSTRUKCIJOS

ĮTAISOMAM AKUMULIATORIUI

1. Prieš naudodami įtaisomą akumuliatorių, perskaitykite visas instrukcijas ir perspėjimus ant (1) akumulatoriaus įkroviklio, (2) akumulatoriaus ir (3) gaminio, kuris naudojamas su akumuliatoriumi.
2. Neardykite įtaisomo akumulatoriaus.
3. Jei įrankio darbo laikas žymiai sutrumpėjo, nedelsdami nutraukite darbą su įrankiu. Tai gali kelti perkaitimo, nudegimų ar net sprogdimo pavojų.
4. Jei elektrolitas pateko į akis, plaukite jas tyru vandeniu ir nedelsdami kreipkitės į gydytoją. Gali kilti regėjimo praradimo pavojus.

5. Stenkitės išvengti įtaisomo akumulatoriaus trumpojo jungimo.
 - (1) Nelieskite kontaktų laidžiomis medžiagomis.
 - (2) Venkite laikyti įtaisomą akumuliatorių kartu su kitais metaliniais daiktais, pvz., vinimis, monetomis ir t. t.
 - (3) Saugokite įtaisomą akumuliatorių nuo lietaus ar sąlyčio su vandeniu. Trumpasis jungimas gali sukelti stiprią srovę, perkaitimą, galimus nudegimus ar net suirimą.
6. Nelaikykite ir nenaudokite prietaiso ir įmontuoto akumulatoriaus vietose, kur temperatūra gali pasiekti ar viršyti 50 °C (122 °F).
7. Nedeginkite įtaisomo akumulatoriaus, net jei jis stipriai pažeistas ar visiškai susidėvėjęs. Degdamas įtaisomas akumuliatorius gali sprogti.
8. Saugokite akumuliatorių nuo kritimo ir smūgių.
9. Nenaudokite pažeisto įmontuoto akumulatoriaus.
10. Ličio jonų akumulatoriams taikomi pavojingų krovinių teisės aktų reikalavimai. Kai išmetate akumuliatorių, išimkite jį iš prietaiso ir išmeskite saugioje vietoje. Vadovaukitės vietos reglamentais dėl akumuliatorių išmetimo.
11. Baterijas naudokite tik su „Makita“ nurodytais gaminiais.

SAUGOKITE ŠIAS INSTRUKCIJAS.

Patarimai, ką daryti, kad akumuliatorius veiktų kuo ilgiau

1. Kraukite įmontuotą akumuliatorių prieš jam visiškai išsikraunant. Nenaudokite prietaiso ir įkraukite įmontuotą akumuliatorių, kai pastebite sumažėjusią prietaiso galią.
2. Niekada nekraukite visiškai įkrauto įtaisomo akumulatoriaus. Perkraunant trumpėja akumulatoriaus eksploatacijos laikas.
3. Įtaisomą akumuliatorių kraukite esant kambario temperatūrai 10 °C - 40 °C (50 °F - 104 °F). Prieš kraudami karštam įtaisomam akumuliatoriui leiskite atvėsti.
4. Įkraukite įmontuotą akumuliatorių kas šešis mėnesius, kai prietaiso ilgai nenaudojate.

VEIKIMO APRAŠYMAS

▲PERSPĖJIMAS: Norėdami pakoreguoti ar patikrinti prietaiso funkcijas, visada prieš tai išitikinkite, kad jis yra išjungtas.

Įtaisomo akumulatoriaus įkrovimas

▲PERSPĖJIMAS: Naudokite tik originalų „Makita“ akumulatorių. Neoriginalaus „Makita“ arba pakeisto akumulatoriaus naudojimas gali nulemti gaisrą, asmens sužalojimą ir pažeidimą. Tai taip pat panaikina „Makita“ suteikiamą „Makita“ gaminio ir įkroviklio garantiją.

▲PERSPĖJIMAS: Įkrovę siurblių, visada išjunkite įkrovimo kištuką.

▲PERSPĖJIMAS: Atjungę prietaisą, nepalikite įkroviklio prijungto prie maitinimo tinklo. Maži vaikai gali įsikšti kištuką su srove į burną ir susižeisti.

Įkraukite siurblių, prieš naudodami jį pirmą kartą arba jam išsikrovus po ilgo nenaudojimo laikotarpio. Įjunkite maitinimo laido kištuką į krovimo jungtį, paskui įjunkite įkroviklį į elektros lizdą.

► **Pav.1:** 1. Įkrovimo kištukas 2. Įkrovimo jungtis

Užsidega akumulatoriaus galios lemputė ir krovimas pradedamas. Pabaigus krauti, lemputė užgesa. Išsamiau žr. akumulatoriaus įkroviklio naudojimo instrukciją.

► **Pav.2:** 1. Akumulatoriaus galios lemputė

PASTABA: Jei akumulatoriaus arba dulkių siurblio temperatūra taps ekstremali, ims mirksėti akumulatoriaus galios lemputė ir nebus galima įkrauti akumulatoriaus.

PASTABA: Siurblio negalima valdyti, kai jis kraunamas. Norėdami įjungti siurblių, atjunkite įkroviklį nuo maitinimo šaltinio, atjunkite įkrovimo kištuką nuo siurblio ir tada paspauskite ĮJUNGIMO / greičio keitimo mygtuką.

PASTABA: Šiomis sąlygomis akumulatoriaus naudojimo trukmė greitai baigsis (arba jis yra pažeistas / sugedęs). Atjunkite įkroviklį nuo maitinimo, tada pakeiskite akumulatorių.

- Kai pradėsite krauti siurblių, akumulatoriaus galios lemputė trumpai išsijungs.
- Kai akumulatorius visiškai iškrautas, siurblys veikia trumpiau nei pusę įprastos veikimo trukmės.

PASTABA: Akumulatorių galima pakartotinai įkrauti ne daugiau kaip maždaug 500 kartų. Įkrovimo kartai skiriasi, atsižvelgiant į sąlygas, kuriomis akumulatorius buvo įkraunamas ir iškraunamas.

Jungiklio veikimas

▲PERSPĖJIMAS: Po kiekvieno naudojimo visada išjunkite siurblių, kad jis nebūtų sugadintas, o akumulatorius būtų ilgiau naudojamas.

Norėdami įjungti siurblių, tiesiog paspauskite „ON“ (įjungti) / greičio keitimo mygtuką. Norėdami išjungti, paspauskite mygtuką „OFF“ (išjungti). Siurblio veikimo greitį galite keisti trimis pakopomis, paspausdami „ON“ (įjungti) / greičio keitimo mygtuką. Pirmasis šio mygtuko paspaudimas atitinka didelio greičio režimą, antrasis – maksimalaus greičio režimą, o trečiasis – įprasto greičio. Kiekvieną kartą paspaudus šį mygtuką, pakaitomis įjungiamas didelis / maksimalus / įprastos veikimo greitis.

► **Pav.3:** 1. „ON“ (įjungti) / greičio keitimo mygtukas 2. Mygtukas „OFF“ (išjungti)

Akumulatoriaus galios lemputė

Kai įrankio akumulatorius išsikrauna, pradeda žybcioti likusios akumulatoriaus galios lemputė.

Kai likusi akumulatoriaus galia žymiai sumažėja, siurblys išsijungia ir maždaug 10 sekundžių šviečia likusios akumulatoriaus galios lemputė. Tokiu atveju įkraukite akumulatorių.

Be to, kai akumulatorius perkraunamas arba perkaista, siurblys išsijungia ir maždaug 10 sekundžių šviečia akumulatoriaus galios lemputė. Šviečiant lemputei siurblys neįsijungia.

► **Pav.4:** 1. Akumulatoriaus galios lemputė

PASTABA: Laikas, kuriam praėjus akumulatoriaus galios lemputė pradeda žybcioti arba užsidega, priklauso nuo darbo vietoje esančios temperatūros ir akumulatoriaus būklės.

Lemputės uždegimas

▲PERSPĖJIMAS: Nežiūrėkite tiesiai į šviesą arba šviesos šaltinį.

Norėdami įjungti lemputę, paspauskite „ON“ (įjungti) / greičio keitimo mygtuką. Paspauskite mygtuką „OFF“ (išjungti) ir išjunkite lemputę. Suaktyvinant siurblių, išsijungia lemputė.

► **Pav.5:** 1. „ON“ (įjungti) / greičio keitimo mygtukas 2. Mygtukas „OFF“ (išjungti) 3. Lemputė

SURINKIMAS

▲PERSPĖJIMAS: Prieš dirbdami su prietaisu, visada patikrinkite, ar jis išjungtas.

Dalių aprašymas

Didelio efektyvumo filtras, įdėklas ir kempininis filtras

► **Pav.6:** 1. Kapsulė 2. Didelio efektyvumo filtras 3. Įdėklas ir kempininis filtras

Priešfiltras arba didelio efektyvumo filtras ir HEPA filtras

Pasirenkamas priedas

► **Pav.7:** 1. Kapsulė 2. Priešfiltras 3. Didelio efektyvumo filtras 4. HEPA filtras

PASTABA: Nenaudokite didelio efektyvumo filtro su kitais filtrais (pasirenkamasis priedas). Didelio efektyvumo filtro gali nepavykti išimti iš dulkių siurblio.

PASTABA: Naudodami pasirinktinį HEPA filtrą, nedėkite ant jo kitų filtrų. Jei vienu metu naudosite HEPA filtrą ir ant jo uždėsite priešfiltrą bei kitus filtras, gali sumažėti siurbimo galia.

PASTABA: Su HEPA filtru naudodami didelio našumo filtrą, šio viduje būtina sumontuokite įdėklą.

► **Pav.8:** 1. Įdėklas 2. Didelio efektyvumo filtras

Dulkių išmetimas

▲PERSPĖJIMAS: Prieš siurblyje susikaupiant per daug dulkių, ištuštinkite jį, nes įsiurbimo galia susilpnės.

▲PERSPĖJIMAS: Būtinai pašalinkite dulkes iš siurblio vidinės dalies. Jeigu to nepadarysite, gali užsikšti filtras arba gali sugesti variklis.

Norėdami, kad prie filtro prilipusios dulkės nukristų į kapsulę, patapšnokite per kapsulę ranka 4 arba 5 kartus.

► **Pav.9:** 1. Kapsulė 2. Įsiurbimo anga

Nukreipkite įsiurbimo angą žemyn, pasukite kapsulę paveikslėlyje parodytos rodyklės kryptimi ir lėtai tiesiai ištraukite kapsulę.

► **Pav.10:** 1. Kapsulė 2. Įsiurbimo anga

PASTABA: Atidarius kapsulę, gali išbyrėti dulkės, todėl po kapsule būtina būti pakišę šiukšlių kibirą.

Išvalykite susikaupusias dulkes iš kapsulės vidaus ir didelio efektyvumo filtro.

► **Pav.11:** 1. Kapsulė 2. Didelio efektyvumo filtras

Sukite didelio efektyvumo filtrą rodyklės kryptimi, kad nuo siurblio bloko atkabintumėte apsauginę briauną, tuomet ištraukite filtrą.

► **Pav.12:** 1. Apsauginė briauna

PASTABA: Kai naudojate priešfiltrą, taip pat laikykitės prieš tai apibūdintos procedūros.

Pašalinkite dulkes ir švelniai stuktelėkite, kad iškristų dulkės iš didelio efektyvumo filtro.

Sumontavimas

Prijunkite didelio efektyvumo filtrą. Škart užsukite didelio efektyvumo filtrą taip, kad apsauginė briauna tvirtai užsifikuotų ant siurblio bloko.

► **Pav.13:** 1. Didelio efektyvumo filtras

► **Pav.14:** 1. Apsauginė briauna

PASTABA: Prieš pradėdami naudoti siurbly, visuomet patikrinkite, ar tinkamai įdėjote didelio efektyvumo filtrą. Jei jie bus uždėti netinkamai, į variklio korpusą gali patekti dulkių ir dėl to variklis gali sugesti. Jei kiltų toliau apibūdinta problema, didelio efektyvumo filtras įdėtas netinkamai. Įdėkite juos iš naujo, kad pašalintumėte problemą.

Pritvirtinkite kapsulę. Sulyginkite ant kapsulės esantį ženklą su ženklų ant rankenos, tuomet tvirtai sukite kapsulę rodyklės kryptimi, kol ji bus saugiai pritvirtinta.

► **Pav.15:** 1. Ženklas 2. Rankena 3. Kapsulė

PASTABA: Visuomet iš anksto pašalinkite dulkes, nes jei siurblyje bus per daug dulkių, sumažės įsiurbimo galia.

Problemų pavyzdžiai

Didelio efektyvumo filtro apsauginė briauna nėra tvirtai užfiksuota siurblio korpuso griovelyje.

► **Pav.16:** 1. Apsauginė briauna 2. Siurblio korpuso griovelis

Įdėklo / HEPA filtro įdėjimas arba išėmimas

Pasirenkamas priedas

Informacija dėl įdėklo ir kempininio filtro

Norėdami išimti įdėklą, pirštais stumkite apatinę įdėklo atramų dalį į viršų ir atlaisvinkite jos griovelį nuo iškyšos siurblyje. Tada išimkite kempininį filtrą.

► **Pav.17:** 1. Įdėklas 2. Kempininis filtras

Norėdami įdėti, sulygiuokite griovelius ant įdėklo su iškyša ant siurblio ir stumkite, kol spragtelės.

Įdėkite kempininį filtrą tarp atramų ir nustatykite jį į pradinę padėtį.

Informacija dėl HEPA filtro

Kai įdedate HEPA filtrą, jo griovelį sutapdinkite su iškyša ant siurblio. Tada uždėkite priešfiltrą arba didelio efektyvumo filtrą ant HEPA filtro ir sukite, kad užfiksuotumėte. Jei norite išimti, laikykitės įdėjimo procedūros atvirkščia tvarka.

► **Pav.18:** 1. HEPA filtras 2. Priešfiltras

► **Pav.19:** 1. HEPA filtras 2. Didelio efektyvumo filtras

NAUDOJIMAS

▲PERSPĖJIMAS: Kai naudojate siurbly, neprikiškite veido pernelyg arti oro vėdinimo angos. Į akis nupūtus pašalinių medžiagų galima sužaloti.

Dulkių siurblio priedų montavimas ir nuėmimas

▲PERSPĖJIMAS: Pritvirtinę priedą patikrinkite, ar jis patikimai įsitvirtino. Jei priedą pritvirtinsite netinkamai, jis gali nukristi ir sužaloti.

▲PERSPĖJIMAS: Būkite atsargūs, kad nuimdami priedus nestuktelėtumėte ranka į sieną ir pan.

Priedo naudojimas su užrakinimo funkcija

Priedą pritvirtinsite įstatę jį į siurblio įsiurbimo angą, kol išgirsite spragtelėjimą. Patikrinkite, ar priedas įsitvirtino.

► **Pav.20:** 1. Įsiurbimo anga 2. Priedas su užrakto funkcija 3. Kablys 4. Atlaisvinimo mygtukas

PASTABA: Įdėdami priedą su užrakto funkcija, sulygiuokite dulkių siurblio atlaisvinimo mygtuką su priedo kabliu. Jų nesulygiavus, priedas nebus užfiksuotas ir gali nukristi nuo dulkių siurblio.

Norėdami nuimti priedą, nutraukite jį nuo dulkių siurblio, spausdami ir laikydami atlaisvinimo mygtuką.

► **Pav.21:** 1. Atlaisvinimo mygtukas 2. Priedas su užrakto funkcija

Priedo naudojimas be užrakinimo funkcijos

▲PERSPĖJIMAS: Siekdami įrengti priedą be užrakto funkcijos, įkiškite jį į dulkių siurblio įsiurbimo angą, pasukdami, kaip parodyta paveikslėlyje. Norėdami atjungti priedą, atleiskite jį nuo dulkių siurblio, pasukdami, kaip parodyta paveikslėlyje. Nesukite priedo priešinga kryptimi, nei rodo rodyklė paveikslėlyje, kadangi galite atlaisvinti kapsulę nuo dulkių siurblio.

► **Pav.22**

Valymas (siurbimas)

Antgalis

Norėdami išvalyti stalus, suolus, baldus ir t. t., pritvirtinkite antgalį. Antgalį galima lengvai užmauti.

► **Pav.23:** 1. Antgalis

Antgalis ir ilginamasis vamzdis

Ilginamasis vamzdis tvirtinamas prie siurblio ir prie antgalio. Jis yra labai patogus grindims valyti stovint.

► **Pav.24:** 1. Siurblio korpusas 2. Ilginimo lazdelė 3. Antgalis

Kampinis antgalis

Norėdami valyti kampus ir siaurus automobilio ar baldų plyšius, uždekite kampinį antgalį.

► **Pav.25:** 1. Kampinis antgalis 2. Siurblio korpusas

Kampinį antgalį galite laikyti antgalio laikiklyje.

► **Pav.26:** 1. Antgalio laikiklis 2. Kampinis antgalis

▲PERSPĖJIMAS: Būkite atsargūs, kad pirštas (-ai) neįstrigtų tarp kampinio antgalio ir antgalio laikiklio. Įstrigus pirštui (-ams), galite susižeisti.

Kampinis antgalis ir ilginamasis vamzdis

Siaurumos vietoms, kur siurblys negali įsisprausti, ar aukštomis vietoms, kur sunku pasiekti, naudokite šį ilginamąjį vamzdį.

► **Pav.27:** 1. Kampinis antgalis 2. Ilginimo lazdelė 3. Siurblio korpusas

Valymas nenaudojant antgalio

Galite surinkti miltelius ir dulkes nenaudodami antgalio.

► **Pav.28**

Norint surinkti ant grindų nusėdusias dulkes stovint, dirbti bus patogus pritvirtinus ilginamąjį vamzdį prie siurblio.

► **Pav.29:** 1. Ilginimo lazdelė

TECHNINĖ PRIEŽIŪRA

▲PERSPĖJIMAS: Prieš valydami ar prižiūrėdami prietaisą, visada jį išjunkite.

Gaminį taisyti, apžiūrėti ar vykdyti bet kokią kitą priežiūrą ar derinimą turi įgaliotasis kompanijos „Makita“ techninės priežiūros centras, kad gaminys būtų SAUGUS ir PATIKIMAS, reikia naudoti tik kompanijos „Makita“ pagamintas atsargines dalis.

PASTABA: Niekada nenaudokite gazolino, benzino, tirpiklio, spirito arba panašių medžiagų. Gali atsirasti išblukimų, deformacijų arba įtrūkimų.

Po naudojimo

Laikydami ar įkraudami siurblį, užfiksuokite antgalio galvutę, tada pakabinkite ją ant galimo įsigyti kablo.

► **Pav.30**

▲PERSPĖJIMAS: Pastačius siurblį prie sienos be jokios kitos atramos, siurblys gali nukristi ir sužaloti arba jis gali būti sugadintas.

► **Pav.31**

Valymas

PASTABA: Nenuopūskite ant siurblio ir filtrų prilipusių dulkių orpūtė. Ji pripučia dulkių į korpusą ir sukelia gedimą.

PASTABA: Išplovę filtrus, prieš naudodami juos gerai išdžiovinkite. Jei filtrai bus nepakankamai sausi, gali sumažėti įsiurbimo galia ir sutrumpėti variklio naudojimo laikas.

PASTABA: Išvalę filtrus ir kempininį filtrą, prieš naudojimą būtina juos įdėti. Jeigu naudosite siurblį be filtrų ir kempininio filtro, dulksės pateks į variklio korpusą ir sukels gedimą.

Siurblio korpusas

Retkarčiais nuvalykite siurblio išorę (siurblio korpusą), naudodami muiliname vandenyje sudrėkintą šluostę.

Taip pat išvalykite siurbimo angą ir filtro montavimo sritį.

► **Pav.32**

Didelio efektyvumo filtras

Kai filtras užkemšamas dulėmis ir siurbimo galia sumažėja, išplaukite filtrą muiluotu vandeniu. Prieš naudodami, visiškai jį išdžiovinkite.

► **Pav.33**

HEPA filtras

Pasirenkamas priedas

PASTABA: Netrinkite arba negrandykite HEPA filtro kietais daiktais, pvz., šepčiais ar mentelėmis.

Užsikimšus HEPA filteriui, sumažėja siurbimo galia. Retkarčiais išvalykite filtrą.

Retkarčiais išplaukite HEPA filtrą vandenyje, išskalaukite ir, prieš naudodami, visiškai išdžiovinkite pavėsyje. Niekada neplaukite filtro indaplovėje.

► **Pav.34**

Kempininis filtras

Kai kempininis filtras tampa nešvarus, išvalykite jį, atlikdami šiuos veiksmus.

1. Išimkite filtrą.
2. Ištraukite kempininį filtrą iš tarp atramų esančios srities.
3. Išvalykite kempininį filtrą pabaksnodami arba išplaudami. Jeigu jį plaunate, prieš naudojimą gerai išdžiovinkite.
4. Įdėkite kempininį filtrą tarp atramų ir nustatykite jį į pradinę padėtį. Patikrinkite, ar kiekvienas atramos apatinis kraštas prilaiko kempininį filtrą ir ar nėra tarpo tarp kempininio filtro ir siurbimo angos.

► **Pav.35:** 1. Kempininis filtras 2. Atramos apatinis kraštas

Antgalio valymas

Kai antgalio šepetys tampa dulketas, pašalinkite prikibusias dulkes lipnia juosta.

► **Pav.36:** 1. Šepetys

Trikčių šalinimas

Prieš kreipdamiesi dėl remonto, patikrinkite šiuos punktus.

Požymis	Tikrintina sritis	Ištaisymo būdas
Silpna įsiurbimo galia	Ar kapsulė užpildyta dulkių?	Pašalinkite dulkes iš kapsulės.
	Ar neužsikimšęs filtras?	Išvalykite ar išplaukite filtrą.
	Ar išsikrovė akumulatoriaus kasetė?	Įkraukite akumulatoriaus kasetę.
Neveikia	Ar išsikrovė akumulatoriaus kasetė?	Įkraukite akumulatoriaus kasetę.
Triukšmas ir vibracija	Ar neužsikimšęs filtras?	Išvalykite ar išplaukite filtrą.
	Ar neužsikimšęs prietaiso antgalis, vamzdis arba įsiurbimo anga?	Pašalinkite prietaiso antgalį, vamzdį arba įsiurbimo angą užkimšusius objektus.
	Ar neužsikimšęs antgalis / vamzdžio anga?	Neužkimškite antgalio / vamzdžio angos.

PASTABA: Nebandykite taisyti siurblio patys.

Siurblio išmetimas

Šiame siurblyje įrengtas ličio jonų akumulatorius. Prieš išmesdami siurbį, visada jį išimkite.

Sieninis belaidžio siurblio stovas

Pasirenkamas priedas

PASTABA: Laikiklio tvirtinimo varžto komplekte nėra. Pasiruoškite varžtą, tinkantį norimai prisukti medžiagai.

Pritvirtinkite sieninį belaidžio siurblio stovą prie kietos medinės sienos, sijos arba statramsčio, kur bus galima gerai pritvirtinti belaidžio siurblio stovą. Prieš pakabinami siurbį, visada patikrinkite, ar sieninis belaidžio siurblio stovas gerai pritvirtintas.

- **Pav.37:** 1. Sieninis belaidžio siurblio stovas
2. Kištukas

⚠PERSPĖJIMAS: Per jėgą nekabinkite siurblio ant sieninio stovo – stovą naudokite tik siurbliui kabinti.

PASTABA: Kai belaidžio siurblio nekraunate, kištuką galima laikyti ant jo sieninio stovo, kaip parodyta.

Įtaisyto akumuliatoriaus išėmimas

⚠ PERSPĖJIMAS: Nelineskite kontaktų laidžiomis medžiagomis.

⚠ PERSPĖJIMAS: Venkite laikyti akumuliatoriaus bloką kartu su kitais metaliniais daiktais, pavyzdžiui, vinimis, monetomis ir t. t.

⚠ PERSPĖJIMAS: Saugokite akumuliatoriaus bloką nuo vandens ar lietaus.

⚠ PERSPĖJIMAS: Neardykite ar nekeiskite akumuliatoriaus bloko.

⚠ PERSPĖJIMAS: Išimant akumuliatorių, siurblių būtina atjungti nuo maitinimo tinklo.

⚠ PERSPĖJIMAS: Nuimdami ir įdėdami akumuliatorių, tvirtai laikykite prietaisą ir akumuliatorių. Priešingu atveju jie gali išslysti iš rankų, gali būti apgadintas prietaisas ir akumuliatorius, o jūs galite susižaloti.

⚠ PERSPĖJIMAS: Būkite atsargūs, kad išimant ir įdėdam akumuliatorių pirštas (-ai) neįstrigtų tarp dulkių siurblio, galinio dangtelio ir akumuliatoriais. Įstrigus pirštui (-ams), galite susižeisti.

1. Norėdami nuimti galinį dangtelį, paspauskite jį rodyklės kryptimi.

► **Pav.38:** 1. Galinis dangtelis

2. Pusiau ištraukite įrengtą akumuliatorių. Atjunkite nuo akumuliatoriaus jungiamuosius laidus, šiek tiek pastūmę akumuliatorių atgal, paspauskite jungtį rodyklės kryptimi, kaip pavaizduota paveikslėlyje.

► **Pav.39:** 1. Jungtis 2. Švininiai laidai

3. Visiškai ištraukite akumuliatoriaus bloką.

► **Pav.40:** 1. Akumuliatoriaus blokas

4. Išimtą akumuliatoriaus bloką įdėkite į kartoninę dėžutę, kad nekiltų trumpasis jungimas.

Atsarginio akumuliatoriaus įdėjimas

Jei norite įdėti atsarginį akumuliatorių, vykdykite nuėmimo procedūrą atvirkščia tvarka.

⚠ PERSPĖJIMAS: Nuveskite laidą taip, kad jis visiškai atsidurtų siurblyje, tada į pradinę vietą galite uždėti galinį dangtį. To nepadarius galima sugadinti laidą.

► **Pav.41**

Įdėję akumuliatorių (žr. „SPECIFIKACIJOS“), prieš naudojimą jį įkraukite.

PASIRENKAMI PRIEDAI

⚠ PERSPĖJIMAS: Šiuos priedus arba įtaisyto rekomenduojama naudoti su šioje instrukcijoje nurodytu „Makita“ bendrovės prietaisu. Naudojant bet kokius kitus įtaisyto arba priedus, gali kilti pavojus sužaloti žmones. Įtaisyto arba priedus naudokite tik pagal nurodytą paskirtį.

Jei jūs norite daugiau sužinoti apie tuos priedus, kreipkitės į artimiausią „Makita“ techninės priežiūros centrą.

- Ilginamasis vamzdis
- Antgalis
- Antgalis kilimams valyti
- Šepetėlis lentynoms valyti
- Kampinis antgalis
- Apvalus šepetėlis
- Lanksti žarna
- Filtras
- Priešfiltris
- Didelio efektyvumo filtras
- HEPA filtras
- Antgalis sėdynėms
- Plyšių antgalis
- Sieninis belaidžio siurblio stovas
- Siurblio priedas
- Originalus „Makita“ akumuliatorius ir įkroviklis

PASTABA: Kai kurie sąraše esantys priedai gali būti pristatomi prietaiso pakuotėje kaip standartiniai priedai. Įvairiose šalyse jie gali skirtis.

Siurblio priedas

- **Pav.42:** 1. Atlaisvinimo mygtukas 2. Kablys
3. Ilginamasis vamzdis 4. Siurblio priedas
5. Įsiurbimo anga

Apie siurblio priedą

Naudojant valytuvą su siurblio priedu, sumažinamas į kapsulę patenkančių dulkių kiekis, o tai mažina siurbimo jėgos silpnėjimą. Be to, po naudojimo lengviau valyti.

⚠ PERSPĖJIMAS: Prieš dirbdami su prietaisu, visada patikrinkite, ar jis išjungtas.

⚠ PERSPĖJIMAS: Išvalykite siurblio priedo tinklinį filtrą ir filtrus, jei jie užsikemša. Tolesnis naudojimas esant užsikimšimui gali sukelti perkaitimą ir dūmus.

PASTABA: Kai prijungtas siurblio priedas, nenaudokite siurblio horizontalioje ar į viršų nukreiptoje padėtyje. Dėl to gali užsikimšti tinklinis filtras.

PASTABA: Visuomet naudokite valytuvą su filtrais, net kai prijungtas siurblio priedas. Naudojant valytuvą be įdėtų filtrų, gali sugesti variklis.

PASTABA: Prieš naudodami patikrinkite, ar siurblio priedas, dulkių siurblys ir ilginamasis vamzdis yra tinkamai užrakinti.

PASTABA: Ištuštinkite siurblio priedo dulkių dėklą ir valytuvo kapsulę, jei susikaupė dulės. Toliau naudojant sumažės įsiurbimo galingumas.

PASTABA: Taip pat galite naudoti siurblio priedą be užrakto funkcijos.

PASTABA: Prieš montuodami arba nuimdami siurblio priedą, peržiūrėkite skirsnį „Dulkių siurblio priedų montavimas ir nuėmimas“.

Dulkių išmetimas

Kai dulkių pripildyta iki dulkių dėklo pripildymą žyminčios linijos, pašalinkite dulkes pagal toliau aprašytą procedūrą.

1. Tvirtai laikykite dulkių dėklą, paspauskite ir laikykite du mygtukus ir išimkite dulkių dėklą.

► **Pav.43:** 1. Pripildymo linija 2. Dulkių dėklas 3. Mygtukas (dvi padėty) 4. Tinklinis filtras

2. Išmeskite dulkes iš dulkių dėklo ir pašalinkite visas prie tinklinio filtro prilipusias dulkes bei purvą.

3. Dulkių dėklą įdėkite iki galo, kol du mygtukai jį užfiksuos trąkštelėdami.

► **Pav.44:** 1. Dulkių dėklas 2. Mygtukas (dvi padėty)

⚠ PERSPĖJIMAS: Surinkdami būkite atsargūs, kad neįstrigtų pirštas (-ai) tarp dulkių dėklo ir cikloninio korpuso.

PASTABA: Jei po dulkių išmetimo ir tinklinio filtro išvalymo siurbimo jėga neatsinaujina, patikrinkite, ar nėra susikaupusių dulkių kapsulėje, ar nėra užsikimšimo.

PASTABA: Dulės gali išsklisti, kai šalinatė iš siurblio priedo. Būkite atsargūs, kad dulkių nepatektų į akis.

Valymas

Jei dulkių dėklas užsiteršia ar tinklinis filtras užsikemša, išimkite juos ir plaukite vandeniu. (Žiūrėkite skyrių „Dulkių išmetimas“.)

PASTABA: Išplovē dulkių dėklą ir filtrus, prieš naudodami juos gerai išdžiovinkite. Nepakankamai išdžiovinti komponentai gali sukelti elektros smūgį ir (arba) sužaloti.

► **Pav.45:** 1. Dulkių dėklas 2. Tinklinis filtras

Kai tinklinis filtras stipriai užsiteršia, valykite jį, kaip aprašyta toliau.

1. Tinklinį filtrą pasukite, kaip parodyta paveikslėlyje, ir nuimkite, kol kabliai atkabinti.

► **Pav.46:** 1. Tinklinis filtras 2. Kablys

2. Pašalinkite dulkes nuo tinklinio filtro, po to plaukite jį vandeniu. Po to gerai išdžiovinkite.

3. Sulygiavę kablius su anga, įdėkite tinklinį filtrą į pagrindą. Pasukite tinklinį filtrą, kaip parodyta paveikslėlyje, kol kabliai užsirakins spragtelėdami. Užtikrinkite, kad tinklinis filtras būtų sumontuotas patikimai.

► **Pav.47:** 1. Tinklinis filtras 2. Kablys 3. Anga

HOIATUS

- Seda seadet võivad kasutada 8-aastased ja vanemad lapsed ning füüsiliste, sensoorsete või vaimsete puuetega või puudulike kogemuste ja teadmistega isikud, juhul kui nad on järelevalve all või kui neid on õpetatud seadet ohutult kasutama ja nad mõistavad seadme kasutamiseks kaasnevaid ohtusid.
- Lapsed ei tohi seadmega mängida. Lapsed ei tohi seadet puhastada ega hooldada ilma järelevalveta.
- Seadmes kasutatava aku tüübi leiate peatükist „TEHNILISED ANDMED”.
- Aku vahetamise juhised leiate jaotistest „Sisseehitatud aku eemaldamine” ja „Asendusaku paigaldamine”.
- Kasutatavatele liitium-ioonakudele kohalduvad ohtlike kaupasad käsitlevates õigusaktides sätestatud nõuded. Aku kasutuselt kõrvaldamiseks eemaldage see seadmest ja viige aku utiliseerimiseks selleks ette nähtud kohta. Järgige aku kõrvaldamisel kohalikke eeskirju.
- Väärkasutamise tagajärjel võib akust valguda välja vedelikku; ärge seda puudutage. Kui olete selle vedelikuga siiski kogemata kokku puutunud, uhtke kohta veega.
- Kui elektrolüüti satub silma, siis loputage silma puhta veega ja pöörduge kohe arsti poole. Selline õnnetus võib põhjustada pimedaks jäämist.
- Seadmega kasutatava akulaadija tüübi leiate peatükist „TEHNILISED ANDMED”. Kasutage aku laadimiseks ainult seadmega kaasas olevat laadurit.
- Seadmega seotud kasutatud sümbolite tähendused on toodud jaotises „Sümbolid”.
- Üksikasjalikku teavet hooldamise ajal järgitavate ettevaatusabinõude kohta leiate peatükist „HOOLDAMINE”.

TEHNILISED ANDMED

Mudel:	CL117FD	
Mahutavus	650 ml	
Pidev kasutamine (akuga BL1020V)	3 (max kiiruse režiim)	Ligik. 10 min
	2 (suure kiiruse režiim)	Ligik. 18 min
	1 (tavalise kiiruse režiim)	Ligik. 55 min
Üldpikkus	Tolmuimeja korpus	457 mm
	Teleskoopitoru ja otsakuga	992 mm
Netokaal	1,0 kg	
Nimipinge	Alalisvool 10,8 V - 12 V max	

- Meie pideva uuringu- ja arendusprogrammi tõttu võidakse tehnilisi andmeid muuta ilma sellest ette teatamata.
- Tehnilised andmed võivad riigiti erineda.
- Kaal ei hõlma lisatarvikuid.
- Kasutage aku laadimiseks ainult seadmega kaasas olevat laadurit.

Sobiv akukassett ja laadija

Akukassett	Akulaadija	Laadimisaeg (tundides)
BL1020V	DC1002	2,0

- Laadimisaeg on temperatuurist (10°C (50°F) – 40°C (104°F)), mille juures akukassetti laaditakse, samuti akukasseti seisukorrast, nt kas akukassett on uus või seda pole pikka aega kasutatud.

⚠ HOIATUS: Kasutage ainult ülalpool loetletud akukassette ja laadijaid. Muude akukassettide ja laadijate kasutamine võib tekitada vigastusi ja/või tulekahju.

Sümbolid

Alljärgnevalt kirjeldatakse tingimärke, mida võidakse seadmetel kasutada. Enne seadme kasutamist tehke endale selgeks nende tähendus.



Lugege juhendit.



Eemaldatav toiteplokk



Ni-MH
Li-ion

Ainult EL-i riikide puhul
Seadmes sisalduvate ohtlike osade tõttu võivad elektri- ja elektroonikaseadmete jäätmel, akud ja patareid avaldada negatiivset mõju keskkonnale ja inimeste tervisele. Elektri- ja elektroonikaseadmeid ega akusid ei tohi kõrvaldada koos olmejäätmetega! Euroopa elektri- ja elektroonikaseadmete jäätmel, akude ja patareide ning nende jäätmel direktiivi ja riiklikku õigusesse ülevõtmise kohaselt tuleb elektri- ja elektroonikaseadmete, akude ja patareide jäätmel koguda eraldi ning viia eraldiseisvasse olmejäätmete kogumispunkti, mis tagab koostöös keskkonnakaitselise eeskirjadega. Sellele osutab seadmele paigaldatud läbikriipsutatud ratastega prügikasti sümbol.

Kavandatud kasutus

Seade on ette nähtud tolmu kogumiseks.

OHUTUSHOIATUSED

Juhtmeta tolmuimeja ohutusnõuded

⚠ HOIATUS: ÄÄRMISELT OLULINE ON ENNE KASUTAMIST lugeda tähelepanelikult läbi kõik ohutushoiatused ja juhised. Hoiatuste ja juhtnõude mittejärgmine võib põhjustada elektrišokki, tulekahju ja/või tõsisid vigastusi.

1. Ärge jätke vihma kätte. Hoidke siseruumides.
2. Ärge lubage kasutada mänguasjana. Olge tähelepanelik, kui seadet kasutavad lapsed või kasutatakse laste lähedal.
3. Kasutage ainult vastavalt antud kasutusjuhendis toodud juhistele. Kasutage ainult tootja soovitatud lisatarvikuid.
4. Ärge kasutage seadet kahjustatud akuga. Kui seade ei tööta korralikult, on maha kukkunud, kahjustatud, välistingimustesse jäetud või vette kukkunud, viige see remondikeskusse.
5. Ärge käsitage seadet märgade kätega.
6. Ärge asetage esemeid avadesse. Blokeeritud avade korral ei tohi tolmuimejat kasutada; hoidke puhas tolmust, kiududest, karvadest ja muust, mis võiks blokeerida õhuvoolu.
7. Hoidke juuksed, lahtised riideesemed, sõrmad ja kõik kehaosad avadest ning liikuvatest osadest eemal.
8. Enne aku eemaldamist lülitage kõik juhtseadised väljalülitatud asendisse.
9. Treppide puhastamisel olge eriti ettevaatlik.

10. Ärge imege seadmesse kergestisüttivaid vedelikke (nt bensiin) ega töötage nende läheduses.
11. Kasutage laadimiseks ainult komplektis olevat laadijat.
12. Ärge imege seadmesse põlevaid ega suitsevaid esemeid, nt sigarette, tikke või kuuma tuhka.
13. Ärge kasutage tolmuotita ega filtriteta.
14. Ärge laadige akut välistingimustes.
15. Kasutage laadimiseks ainult tootja heaks kiidetud laadijat. Üht tüüpi akuga kasutamiseks sobiv laadija võib mõnda teist tüüpi akuga kasutamisel tuua kaasa süttimisohtu.
16. Kasutage seadmeid üksnes spetsiaalselt neile ette nähtud akudega. Muude akude kasutamise võib kaasneda kehavigastuste ja tulekahju oht.
17. Kui akut ei kasutata, ärge hoidke seda koos muude metallsetega, nagu kirjklambrid, mündid, võtmed, naelad, kruvid jm väiksed metallised, mis võivad tekitada ühenduse klemmide vahel.
18. Väärkasutamise tagajärjel võib akust valguda välja vedelikku; ärge seda puudutage. Kui olete selle vedelikuga siiski kogemata kokku puutunud, uhtke kohta veega.
19. Ärge kasutage akut ega seadet, mis on kahjustunud või mida on modifitseeritud. Kahjustunud või modifitseeritud akude talitus võib olla etteaimamatu, millega võib kaasneda tulekahju, plahvatuse või kehavigastuste oht.
20. Jälgige, et aku ega seade ei puutuks kokku lahtise tule või kõrge temperatuuriga. Kokkupuude lahtise tule või temperatuuriga, mis on üle 130 °C, võib kaasa tuua plahvatuse.
21. Järgige kõiki laadimisjuhiseid ja ärge laadige akut ega seadet väljaspool juhendis täpsustatud temperatuurivahemikku. Nõuetele või määratud temperatuuripiirangutele mittevastav laadimine võib kahjustada akut ja suurendada tulekahjuohtu.

HOIDKE JUHEND ALLES.

OHUTUSE LISAEESKIRJAD

1. Lugege enne kasutamist hoolikalt seda kasutusjuhendit ja laadija kasutusjuhendit.
2. Ärge korjake üles järgmisi asju:
 - kuumad asjad, nagu põlevad sigaretid või metalli lihvimise/lõikamise käigus tekkinud kuumad osakesed/metallipurud;
 - tuleohtlikud materjalid, nagu bensiin, lahusti, petrooleum või värv;
 - plahvatusohtlikud materjalid, nagu nitroglütseriin;
 - süttimisohtlikud materjalid, nagu alumiinium, tsink, magneesium, titaan, fosfor või tselluloid;
 - märg praht, vesi, õli vms;
 - teravate servadega kõvad tükid, nagu puulaastud, metallid, kivid, klaas, naelad, klambrid või lõiketerad;
 - kivist pulber, nagu tsement või savimuda;
 - elektrit juhtiv tolmu, nagu metall või süsinik;
 - peenosakesed, nagu betoonitolmu; selline tegevus võib põhjustada tulekahju, vigastusi ja/või varalist kahju.

- Kui märkate midagi ebaharilikku, peatage töö viivitamatult.
- Kui tolmuimeja kukub või saab löögi, kontrollige enne kasutamist hoolikalt, et sellel ei oleks mõrasid ega vigastusi.
- Ärge laadige tolmuimejat tuleohtlike materjalide, nt bensiini, gaasi, värvide või liimide läheduses.
- Ärge pange tolmuimeajat laadima paberite, kanga, vaiba, vinüüli jne peale. See võib põhjustada tulekahju.
- Ärge laadige tolmuimeajat tolmuses kohas.
- Kui töötate kõrgel, jälgige, et teist allpool ei viibiks inimesi.
- Hoidke tööriist eemal ahjudest jm kuumusallikatest.
- Ärge blokeerige sisselaskeava ega ventilatsiooniasiasid.

HOIDKE JUHEND ALLES.

TÄHTSAD OHUTUSJUHISED

SISSEEHITATUD AKU

- Enne sisseehitatud aku kasutamist lugege läbi kõik (1) akulaadimise, (2) akul ja (3) akut kasutamiseks vajalikud juhised ja hoiatused.
- Ärge demonteerige sisseehitatud akut.
- Kui tööaeg järsult lüheneb, siis lõpetage kohe kasutamine. Edasise kasutamise tulemuseks võib olla ülekuumenemine, võimalikud põletused või isegi plahvatus.
- Kui elektrolüüti satub silma, siis loputage silma puhta veega ja pöörduge kohe arsti poole. Selline õnnetus võib põhjustada pimedaks jäämist.
- Ärge lühistage sisseehitatud akut.
 - Ärge puutuge klemme elektrijuhtidega.
 - Ärge ladustage sisseehitatud akut koos metalliesemetega, nt naelad, mündid jne.
 - Hoidke sisseehitatud akut vee või vihma eest. Aku lühis võib põhjustada tugevat elektrivoolu, ülekuumenemist, põletusi ning ka seadet tõsiselt kahjustada.
- Ärge hoidke ega kasutage seadet ja sisseehitatud akut kohtades, kus temperatuur võib tõusta 50 °C (122 °F) tõusta või seda ületada.
- Ärge põletage sisseehitatud akut isegi siis, kui see on saanud tõsiselt vigastada või on täiesti kulunud. Sisseehitatud aku võib tules plahvatada.
- Olge ettevaatlik, ärge laske akul maha kukkuda ja vältige lööke.
- Ärge kasutage kahjustatud seadmesisest akut.
- Kasutatavatele liitium-ioonakudele kohalduvad ohtlike kaupade käsitlevates õigusaktides sätestatud nõuded. Aku kasutusel kõrvaldamiseks eemaldage see seadmest ja viige aku utiliseerimiseks selleks ette nähtud kohta. Järgige aku kõrvaldamisel kohalike eeskirju.
- Kasutage akusid ainult Makita heaks kiidetud toodetega.

HOIDKE JUHEND ALLES.

Vihjeid aku maksimaalse kasutusaja tagamise kohta

- Laadige sisseehitatud akut enne selle täielikku tühjenemist. Kui märkate, et seade töötab väiksema võimsusega, lõpetage selle kasutamine ja laadige sisseehitatud akut.
- Ärge kunagi laadige lõpuni laetud sisseehitatud akut. Ülelaadimine lühendab akude kasutusiga.
- Laadige sisseehitatud akut toatemperatuuril 10 °C - 40 °C (50 °F - 104 °F). Laske kuumal akul enne laadimist maha jahtuda.
- Kui te ei kavatse seadet pikema ajaperioodil kasutada, laadige sisseehitatud akut iga kuue kuu järel.

FUNKTSIONAALNE KIRJELDUS

⚠ETTEVAATUST: Kandke alati hoolt selle ees, et seade oleks enne reguleerimist ja kontrollimist välja lülitatud.

Sisseehitatud aku laadimine

⚠ETTEVAATUST: Kasutage ainult Makita originaalakusid. Mitte Makita originaalakude või muudetud akude kasutamine võib põhjustada akude süttimise, kehavigastuse ja kahjustuse. Samuti muudab see kehtetuks Makita seadme ja laaduri garantii.

⚠ETTEVAATUST: Ühendage laadija pärast laadimist alati tolmuimeja küljest lahti.

⚠ETTEVAATUST: Ärge jätke laadijat pärast seadmelt lahtiühendamist vooluvõrku. Väikesed lapsed võivad pingestatud pistiku endale suhu panna ja vigastada saada.

Laadige tolmuimeajat enne esmakordset kasutamist ning siis, kui seda pole kaua aega laetud. Ühendage laadimispiistik laadimispiistiku pesa ja seejärel ühendage laadija seinapiistikupesaga.

► **Joon.1:** 1. Laadimispiistik 2. Laadimisliitmik

Akutoitelamp hakkab põlema ja algab laadimine.

Laadimise lõppedes laadimistuli kustub. Vt täpsemat teavet akulaaduri kasutusjuhendist.

► **Joon.2:** 1. Akutoitelamp

TÄHELEPANU: Akutoitelamp vilgub ja akut ei saa laadida, kui aku või tolmuimeja asub äärmusliku temperatuuriga keskkonnas.

MÄRKUS: Tolmuimejat ei saa laadimise ajal juhtida. Tolmuimeja käivitamiseks lahutage laadur toiteallikast, eemaldage laadimispiistik tolmuimejast ja vajutage nuppu SEES / kiiruse valimine.

MÄRKUS: Järgmistes tingimustes hakkab aku tööiga loppema (või on kahjustunud/talitlushäiretega). Lahutage laadur toiteallikast ja vahetage aku.

- Akutoitelamp kustub vahetult pärast tolmuimeja laadimise alustamist.
- Tolmuimeja töötab pärast aku täielikku laadimist vähem kui poole tavalisest tööajast.

MÄRKUS: Akut saab laadida kuni umbes 500 korda. Laadimiskorrad varieeruvad olenevalt aku laadimise ja tühjenemise tingimustest.

Lüliti funktsioneerimine

⚠ETTEVAATUST: Lülitage tolmuimeja alati pärast kasutamist välja, et vältida selle kahjustumist ja pikendada akude kasutusiga.

Tolmuimeja sisselülitamiseks vajutage lihtsalt nuppu SEES / kiiruse valimine. Väljalülitamiseks vajutage nuppu VÄLJAS.

Nuppu SEES / kiiruse valimine vajutades saate valida tolmuimeja kolme kiiruse vahel.

Esimest korda seda nuppu vajutades lülitub sisse suure kiiruse režiim, teine vajutus aktiveerib max kiiruse režiimi ja kolmas vajutus tavalise kiiruse. Uuesti sama nuppu vajutades kordub suure/max/tavalise kiiruse tsükkel.

- **Joon.3:** 1. Nupp SEES / kiiruse valimine 2. Nupp VÄLJAS

Akutoitelamp

Kui aku jääkmahutavus on väike, hakkab akutoitelamp vilkuma.

Kui aku jääkmahutavus on väike, siis tolmuimeja seiskub ja akutoitelamp süttib ning jääb umbes kümneks sekundiks põlema. Sellisel juhul laadige akut.

Tolmuimeja seiskub, akutoitelamp süttib ja jääb umbes kümneks sekundiks põlema ka siis, kui aku on ülekoormatud või ülekuumenenud. Kui lamp põleb, siis tolmuimeja ei käivitu.

- **Joon.4:** 1. Akutoitelamp

MÄRKUS: Aeg, millal akutoitelamp hakkab vilkuma või põlema, oleneb töökoha temperatuurist ja aku seisukorrast.

Lambi süütamine

⚠ETTEVAATUST: Ärge vaadake otse valgusesse ega valgusalikast.

Lambi sisselülitamiseks vajutage lihtsalt nuppu SEES / kiiruse valimine. Lambi väljalülitamiseks nuppu VÄLJAS. Tolmuimeja käivitamisel lülitub lamp sisse.

- **Joon.5:** 1. Nupp SEES / kiiruse valimine 2. Nupp VÄLJAS 3. Lamp

KOKKUPANEK

⚠ETTEVAATUST: Enne seadme hooldamist veenduge, et seade oleks välja lülitatud.

Osade kirjeldus

Suure jõudlusega filter, püsi- ja tolmufilter

- **Joon.6:** 1. Ümbris 2. Suure jõudlusega filter 3. Püsi- ja tolmufilter

Eelfilter või suure jõudlusega filter ja HEPA filter

Valikuline tarvik

- **Joon.7:** 1. Ümbris 2. Eelfilter 3. Suure jõudlusega filter 4. HEPA filter

TÄHELEPANU: Ärge kasutage suure jõudlusega filtrit koos teiste filtritega (lisavarustus). Suure jõudlusega filter võib muutuda tolmuimejast eemaldamatuks.

MÄRKUS: Lisavarustusse kuuluva eelfiltri kasutamisel koos HEPA filtriga vältige teiste filtrite paigutamist HEPA filtri peale. Kui asetate eelfiltri ja muud filtrid korraga HEPA filtri peale, võib imemisjõud väheneda.

MÄRKUS: Suure jõudlusega filtri kasutamisel koos HEPA filtriga kinnitage püsifilter suure jõudlusega filtri sisse.

- **Joon.8:** 1. Püsifilter 2. Suure jõudlusega filter

Tolmu eemaldamine

⚠ETTEVAATUST: Tühjendage tolmuimeja enne, kui see liigselt täitub, või enne, kui imemisjõud väheneb.

⚠ETTEVAATUST: Puhastage ka tolmuimeja sisemus tolmust. Vastasel juhul ummistab tolm filtri või kahjustab mootorit.

Korpuses oleva filtri tolmust puhastamiseks koputage käega ümbrisele 4 kuni 5 korda.

- **Joon.9:** 1. Ümbris 2. Imiava

Suunake imemistoru allapoole, keerake ümbrist joonisel näidatud noole suunas ja tõmmake ümbris otsesuunas aeglaselt ära.

- **Joon.10:** 1. Ümbris 2. Imiava

MÄRKUS: Seadke prügikott ümbrise alla, sest tolm võib ümbrise avamisel väljuda.

Eemaldage kogunenud tolm ümbrisest ja suure jõudlusega filtrist.

- **Joon.11:** 1. Ümbris 2. Suure jõudlusega filter

Pöörake suure jõudlusega filtrit noole suunas, et vabastada lukustusäär, ja tõmmake seejärel filter eemale.

- **Joon.12:** 1. Lukustusäär

MÄRKUS: Enne eelfiltri kasutamist järgige ülaltoodud toiminguid.

Puhastage peenest tolmust ja koputage kergelt, et vabastada tolm suure jõudlusega filtrist.

Kokkupanek

Ühendage suure jõudlusega filter. Samal ajal pöörake suure jõudlusega filtrit nii, et lukustusäärik lukustuks kindlalt tolmuimeja korpuse külge.

► **Joon.13:** 1. Suure jõudlusega filter

► **Joon.14:** 1. Lukustusäärik

TÄHELEPANU: Enne tolmuimeja kasutamist kontrollige alati, kas suure jõudlusega filter on õigesti paigaldatud. Kui filtrid on valesti paigaldatud, koguneb tolm mootori korpusesse ja põhjustab mootori rikke. Kui kirjeldatud probleem ilmneb hiljem, ei ole suure jõudlusega filter õigesti paigaldatud. Vea parandamiseks paigaldage filtrid uuesti.

Kinnitage ümbris. Seadke ümbrise ja käepideme märgised kohakuti ja pöörake ümbrist kinnitamiseks noole suunas.

► **Joon.15:** 1. Märgis 2. Käepide 3. Ümbris

MÄRKUS: Eemaldage tolmu tihti, sest kui tolmuimejas on palju tolmu, siis imemisvõime väheneb.

Probleemi näited

Suure jõudlusega filtri lukustusäärik ei ole lukustatud kindlalt tolmuimeja korpuse soonde.

► **Joon.16:** 1. Lukustusäärik 2. Tolmuimeja korpuse soon

Püsifiltri / HEPA filtri paigaldamine või eemaldamine

Valikuline tarvik

Püsi- ja tolmufiltri jaoks

Püsifiltri eemaldamiseks tõmmake sõrmedega ülemise sammaste alumine osa välja ja vabastage selle soon tolmuimeja väljaulatuvast osast. Seejärel eemaldage tolmufilter.

► **Joon.17:** 1. Püsifilter 2. Tolmufilter

Paigaldamiseks joondage sooned tolmuimejaga ja vajutage, kuni see klõpsatab.

Sisestage tolmufilter tugele vahele ja paigutage see esialgselle kohale.

HEPA filtri jaoks

HEPA filtri paigaldamisel sobitage HEPA filtri soon tolmuimeja väljaulatuvale osale. Seejärel paigaldage HEPA filtrile eelfilter või suure jõudlusega filter ja keerake kindlalt kinni. Eemaldamiseks järgige paigaldamise protseduuri vastupidises järjekorras.

► **Joon.18:** 1. HEPA filter 2. Eelfilter

► **Joon.19:** 1. HEPA filter 2. Suure jõudlusega filter

TÖÖRIISTA KASUTAMINE

⚠ETTEVAATUST: Tolmuimeja kasutamisel ärge pange oma nägu ventilaatorile liiga lähedale. Kõrvaliste esemete sattumisel silma võib see põhjustada kehavigastusi.

Tolmuimeja tarvikute paigaldamine ja eemaldamine

⚠ETTEVAATUST: Pärast lisatarviku paigaldamist veenduge, et see oleks turvaliselt paigaldatud. Kui lisatarvik ei ole korralikult kinnitatud, võib see lahti tulla ja põhjustada vigastusi.

⚠ETTEVAATUST: Lisatarvikute eemaldamisel ärge lööge käega vastu seina vms.

Lukustusfunktsiooniga lisatarviku kasutamine

Lisatarviku paigaldamiseks sisestage see tolmuimeja imiavasse, kuni see klõpsatab. Veenduge, et lisatarvik oleks lukustunud.

► **Joon.20:** 1. Imiava 2. Lukustusfunktsiooniga lisatarvik 3. Konks 4. Vabastusnupp

TÄHELEPANU: Lukustusfunktsiooniga lisatarviku paigaldamisel joondage tolmuimejal olev vabastusnupp lisatarvikule oleva konksuga. Kui need ei ole joondus, ei lukustu lisatarvik ja see võib tolmuimeja küljest lahti tulla.

Lisatarviku eemaldamiseks tõmmake see tolmuimejalt ära, hoides vabastusnuppu all.

► **Joon.21:** 1. Vabastusnupp
2. Lukustusfunktsiooniga lisatarvik

Ilma lukustusfunktsioonita lisatarviku kasutamine

⚠ETTEVAATUST: Ilma lukustusfunktsioonita lisatarviku paigaldamiseks sisestage see tolmuimeja sisseimuvasse, keerates seda joonisel näidatud viisil. Lisatarviku lahutamiseks vabastage see tolmuimejalt, keerates seda joonisel näidatud viisil. Vältige lisatarviku keeramist joonisel kujutatud noolele vastupidises suunas, sest muidu võib ümbris tolmuimejalt lahti tulla.

► **Joon.22**

Puhastamine (imemine)

Otsak

Laudade, mööbli jm puhastamiseks kinnitage tolmuimejale otsak. Otsak kinnitub lihtsalt.

► **Joon.23:** 1. Otsak

Otsak + pikendustoru

Teleskoopтору saab paigutada otsaku ja aparadi vahele. See muudab seistes pöranda puhastamise mugavaks.

► **Joon.24:** 1. Tolmuimeja korpus 2. Pikendustoru
3. Otsak

Nurgaotsak

Kinnitage auto või mööbli nurkade ja pragude puhastamiseks nurgaotsak.

► **Joon.25:** 1. Nurgaotsak 2. Tolmuimeja korpus

Nurgaotsakut saab hoida otsakute hoidikus.

► **Joon.26:** 1. Otsakute hoidik 2. Nurgaotsak

⚠ETTEVAATUST: Olge ettevaatlik, et te ei jätkaks sõrmi nurgaotsaku ja otsakute hoidiku vahele. Sõrmede vigastamise oht.

Nurgaotsak + pikendustoru

Kasutage seda võimalust piiratud ruumis, kuhu tolmuimeja ei mahu, või kõrgete kohtade puhul, kuhu on raske ulatuda.

► **Joon.27:** 1. Nurgaotsak 2. Pikendustoru
3. Tolmuimeja korpus

Puhastamine ilma otsakuta

Pulbrit ja tolmu saate koguda ilma otsakuta.

► **Joon.28**

Püstises asendis pörandalt tolmu kogumiseks on soovitatav kinnitada tolmuimeja külge teleskoopтору.

► **Joon.29:** 1. Pikendustoru

HOOLDUS

⚠ETTEVAATUST: Enne kontroll- või hool-dustoimingute tegemist peab seade olema välja lülitatud.

Toote OHUTUSE ja TÖÖKINDLUSE tagamiseks tuleb vajalikud parandustööd ning muud hooldus- ja reguleerimistööd lasta teha Makita volitatud või tehase teeninduskeskustes. Alati tuleb kasutada Makita varuosi.

TÄHELEPANU: Ärge kunagi kasutage bensiini, vedeldit, alkoholi ega midagi muud sarnast. Selle tulemuseks võib olla luitumine, deformatsioon või pragunemine.

Pärast kasutamist

Tolmuimeja hoiustamisel või laadimisel lukustage otsakupe ja riputage kauplustest saada oleva konksu otsa.

► **Joon.30**

⚠ETTEVAATUST: Seadme seina vastu toetamine ilma igasuguse muu toeta võib lõppeda selle ümber kukkumisega, põhjustades kehavigastusi või seadme kahjustusi.

► **Joon.31**

Puhastamine

TÄHELEPANU: Ärge puhuge tolmuimejale ja filtritele kogunenud tolmu õhupuhuriga. Sellega kaasneks tolmu sattumine korpusesse, mis põhjustab talitlushäireid.

TÄHELEPANU: Pärast filtrite pesemist kuivatage need enne kasutamist korralikult. Ebapiisavalt kuivatatud filtrid vähendavad imemisvõimsust ja lühendavad mootori tööiga.

TÄHELEPANU: Pärast filtrite ja tolmufiltrit puhastamist paigaldage need enne kasutamist kindlasti tagasi oma kohale. Kui kasutate tolmuimejat ilma filtrite ja tolmufiltrita, satub tolm mootori korpusesse, mis põhjustab talitlustõrkeid.

Tolmuimeja korpus

Puhastage tolmuimeja korpuse välispinda aeg-ajalt seebivees niisutatud lapiga.

Puhastage ka imiava ja filtri paigaldusala.

► **Joon.32**

Suure jõudlusega filter

Peske filtrit seebivees, kui filter on tolmust ummistunud ja tolmuimeja võimsus langenud. Enne kasutamist laske korralikult kuivada.

► **Joon.33**

HEPA filter

Valikuline tarvik

TÄHELEPANU: HEPA filtrit ei tohi hõõruda ega kraapida kõvade esemetega, nagu harja ja kaabitsaga.

Ummistunud HEPA filter põhjustab imemisjõu vähenemist. Puhastage aeg-ajalt filtrit.

Peske HEPA filtrit aeg-ajalt veega, loputage seda korralikult ja laske siis filtril enne kasutamist varjulises kohas korralikult kuivada. Filtrit ei tohi pesta pesumasinas.

► **Joon.34**

Tolmufilter

Kui tolmufilter määrdub, puhastage seda alljärgnevalt.

1. Eemaldage filter.
 2. Tõmmake tolmufilter tugede vahelt välja.
 3. Puhastamiseks koputage tolmufiltrile või peske seda. Pesemise korral tuleb sellel lasta enne kasutamist korralikult kuivada.
 4. Sisestage tolmufilter tugede vahele ja paigutage see esialgssele kohale. Kontrollige, kas toe alumine serv hoiab tolmufiltrit ette nähtud kohal, ning veenduge, et tolmufiltrit ja imiava vahel poleks õhkvahemikku.
- **Joon.35:** 1. Tolmufilter 2. Toe alumine serv

Otsaku puhastamine

Kui otsaku hari muutub tolmuseks, eemaldage tolm kleeplindiga.

► **Joon.36:** 1. Hari

Juhtmeta käsitolmuimeja seinapaigalduspaneel

Valikuline tarvik

MÄRKUS: Hoidiku paigaldamiseks vajalik kruvi ei kuulu komplekti. Pange valmis kruvi, mis on konkreetse materjali puhul kasutamiseks sobiv.

Kinnitage juhtmeta käsitolmuimeja seinapaigalduspaneel tugeva puitseina, tala või posti külge, kuhu juhtmeta käsitolmuimeja seinapaigalduspaneeli saab korralikult fikseerida. Enne käsitolmuimeja ülesriputamist tuleb alati kontrollida, kas juhtmeta käsitolmuimeja seinapaigalduspaneel on nõuetekohaselt kinnitatud.

► **Joon.37:** 1. Juhtmeta käsitolmuimeja seinapaigalduspaneel 2. Pistik

⚠ETTEVAATUST: Ärge kasutage käsitolmuimeja seinapaigalduspaneelile riputamisel jõudu ning ärge riputage selle külge teisi seadmeid.

MÄRKUS: Kui käsitolmuimejat ei laeta, võite pistikut hoida juhtmeta käsitolmuimeja seinapaigalduspaneelil, nagu on näidatud illustatsioonil.

Tõrkeotsing

Enne seadme remonti viimist kontrollige järgmisi punkte.

Probleemi kirjeldus	Mida tuleks uurida?	Kuidas parandada?
Nõrk imemisjõud	Kas ümbris on tolmus täis?	Tühjendage ümbris tolmust.
	Kas filter on ummistunud?	Puhastage ja peske filter.
	Kas akukassett on tühi?	Laadige akukassett.
Ei tööta.	Kas akukassett on tühi?	Laadige akukassett.
Müra ja vibratsioon	Kas filter on ummistunud?	Puhastage ja peske filter.
	Kas seadme otsik, toru või imiava on ummistunud?	Eemaldage ummistus seadme otsikust, torust või imiavast.
	Kas otsik / toru sisselaskeava on blokeeritud?	Ärge blokeerige otsikut / toru sisselaskeava.

TÄHELEPANU: Ärge püüdke tolmuiimejat ise parandada.

Tolmuimeja äraviskamine

Tolmuimejas asub sisseehitatud liitium-ioonaku. Eemaldage see enne tolmuiimeja viimist jäätmeajama.

Sisseehitatud aku eemaldamine

⚠ETTEVAATUST: Ärge puutuge klemme elektrijuhtidega.

⚠ETTEVAATUST: Ärge hoidke akut ühes käsitis koos metallsemetega, nt naelad, mündid jne.

⚠ETTEVAATUST: Ärge jätke akut vihma kätte ega laske sel märjaks saada.

⚠ETTEVAATUST: Ärge monteerige akut lahti ega muutke seda.

⚠ETTEVAATUST: Aku eemaldamise ajaks peab tolmuiimeja olema vooluvõrgust eemaldatud.

⚠ETTEVAATUST: Aku eemaldamisel ja paigaldamisel hoidke seadet ja akut kindlalt kinni. Vastasel juhul võivad need käest libiseda ning seadmele ja akule kahju tekitada ja kehavigastusi põhjustada.

⚠ETTEVAATUST: Aku eemaldamisel ja paigaldamisel ärge asetage sõrme/sõrmi tolmuiimeja, tagakaane ja aku vahele. Sõrme(de) vahele asetamine võib põhjustada vigastusi.

1. Tagakaane eemaldamiseks lükake kaant noolega näidatud suunas.

► **Joon.38:** 1. Tagakaane

2. Lükake seadmesisene aku poolse ulatuses välja. Ühendage toitejuhtmed aku küljest lahti, liigutades akut kergelt tahapoolse ja vajutades samal ajal klemmile joonisel näidatud noole suunas.

► **Joon.39:** 1. Konnektor 2. Ühendusjuhtmed

3. Seejärel lükake aku lõpuni välja.

► **Joon.40:** 1. Aku

4. Pange eemaldatud aku pappkarpi nii, et oleks välistatud lühise tekkimise oht.

Asendusaku paigaldamine

Asendusaku paigaldamiseks tegutsuge eemaldamise protseduurile vastupidises järjekorras.

⚠ETTEVAATUST: Enne tagakaane tagasi oma kohale kinnitamist seadke juhe selliselt, et see asuks täielikult tolmuiimeja sees. Muidu võite juhet kahjustada.

► **Joon.41**

Pärast aku paigaldamist (vt jaotist TEHNILISED ANDMED) laadige akut enne, kui asute seadet kasutama.

VALIKULISED TARVIKUD

⚠ETTEVAATUST: Neid tarvikuid ja lisaseadmeid on soovitatav kasutada koos Makita seadmega, mille kasutamist selles kasutusjuhendis kirjeldatakse. Muude tarvikute ja lisaseadmete kasutamiseks võib kaasneda vigastusoht. Kasutage tarvikuid ja lisaseadmeid ainult otstarbekohaselt.

Saate vajaduse korral kohalikust Makita teeninduskeskusest lisateavet nende tarvikute kohta.

- Pikendustoru
- Otsak
- Vaibaotsak
- Riivilihari
- Nurgaotsak
- Ümmargune hari
- Elastne voolik
- Filter
- Eelfilter
- Suure jõudlusega filter
- HEPA filter
- Istme otsak
- Praaotsak
- Juhtmeta käsitolmuimeja seinapaigalduspaneel
- Tsüklontarvik
- Makita algupärane aku ja laadija

MÄRKUS: Mõned nimekirjas loetletud tarvikud võivad olla lisatud põhivarustusena seadme pakendisse. Need võivad riigiti erineda.

Tsüklontarvik

- **Joon.42:** 1. Vabastusnupp 2. Haak 3. Pikendustoru 4. Tsüklontarvik 5. Iliava

Teave tsüklontarviku kohta

Paigaldatud tsüklontarvikuga tolmuimeja kasutamine vähendab ümbrisesse jõudva tolmu kogust, mille tulemusena imemisjõud ei vähene. Lisaks on pärast kasutamist tööriista lihtne puhastada.

⚠ETTEVAATUST: Enne seadme hooldamist veenduge, et seade oleks välja lülitatud.

⚠ETTEVAATUST: Kui tsüklontarviku võrkfilter või tolmuimeja filtrid ummistuvad, puhastage neid. Ummistunud osade pidev kasutamine võib viia tööriista kuumenemiseni või tekitada suitsu.

TÄHELEPANU: Kui tolmuimejale on paigaldatud tsüklontarvik, ärge kasutage tolmuimejat horisontaalses või ülespoole asendis. Muidu võib võrkfilter ummistuda.

TÄHELEPANU: Kasutage tolmuimejat alati koos filtritega, isegi kui tsüklontarvik on paigaldatud. Ilma filtriteta tolmuimeja kasutamine võib põhjustada mootori riket.

MÄRKUS: Kontrollige enne kasutamist, kas tsüklontarvik, tolmuimeja ja pikendustoru on korralikult lukustatud.

MÄRKUS: Kui tsüklontarviku tolmuvaru või tolmuimeja ümbrisesse on kogunenud tolmu, tühjendage need. Pidev kasutamine vähendab imemisjõudu.

MÄRKUS: Tsüklontarvikut saab kasutada ka ilma lukustusfunktsioonita.

MÄRKUS: Tsüklontarviku paigaldamise ja eemaldamise kohta lugege jaotist „Tolmuimeja lisatarvikute paigaldamine ja eemaldamine“.

Tolmu eemaldamine

Kui tolmu on kogunenud tolmuvaru ülemisele jooneni, järgige alltoodud protseduuri ja eemaldage tolmu.

1. Hoidke tolmuvaru kindlalt, vajutage ja hoidke all kaht nuppu ning eemaldage tolmuvaru.

► **Joon.43:** 1. Ülemine joon 2. Tolmuvaru 3. Nupp (kahes kohas) 4. Võrkfilter

2. Eemaldage tolmuvarus olev tolmu ning võrkfiltrit pinnale kinnitunud tolmu ja puru.

3. Sisestage tolmuvaru lõpuni, kuni kaks nuppu klõpsuga lukustuvad.

► **Joon.44:** 1. Tolmuvaru 2. Nupp (kahes kohas)

⚠ETTEVAATUST: Olge ettevaatlik, et uuesti kokkupanekul ei jääks sörm(ed) tolmuvaru ja tsüklontarviku vahel.

MÄRKUS: Kui imemisjõud ei taastu ka pärast tolmu eemaldamist ja võrkfiltrit puhastamist, kontrollige, kas tolmuimeja ümbris on täis või on kuskil ummistus.

MÄRKUS: Tsüklontarviku tühendamisel võib tolmu välja lennata. Olge ettevaatlik, et tolmu ei satuks silma.

Puhastamine

Kui tolmuvaru muutub mustaks või võrkfilter on ummistunud, võtke need välja ja peske veega. (Lugege välja võtmise kohta peatükki „Tolmu eemaldamine“.)

TÄHELEPANU: Pärast tolmuvaru ja filtrite pesemist kuivatage need enne kasutamist täielikult. Ebapiisavalt kuivatatud komponendid võivad põhjustada elektrilööki ja/või vigastusi.

► **Joon.45:** 1. Tolmuvaru 2. Võrkfilter

Kui võrkfilter muutub väga mustaks, puhastage seda järgmisel moel.

1. Keerake võrkfiltrit joonisel kujutatud viisil ja eemaldage see, kui konksud on lahti.

► **Joon.46:** 1. Võrkfilter 2. Haak

2. Eemaldage võrkfiltrit olev tolmu ja peske filtrit veega. Seejärel kuivatage filter korralikult.

3. Sisestage võrkfilter alusele, nii et konksud oleksid avaga kokku. Keerake võrkfiltrit joonisel kujutatud viisil, kuni konksud kuuldavalt lukustuvad. Kontrollige, kas võrkfilter on kindlalt paigaldatud.

► **Joon.47:** 1. Võrkfilter 2. Haak 3. Ava

ОСТОРОЖНО

- Дети старше 8 лет, лица с ограниченными физическими, сенсорными или умственными способностями и лица, не имеющие надлежащего опыта и знаний, могут использовать это устройство только при условии, что они осознают возможные опасности и действуют под надзором или после инструктажа по безопасному использованию устройства.
- Не разрешайте детям играть с устройством. Детям запрещается проводить чистку и техобслуживание без контроля со стороны взрослых.
- Тип аккумулятора указан в главе "ТЕХНИЧЕСКИЕ ХАРАКТЕРИСТИКИ".
- Инструкции по замене аккумулятора приведены в разделах "Снятие встроенного аккумулятора" и "Установка сменного аккумулятора".
- Входящие в комплект литий-ионные аккумуляторы должны эксплуатироваться в соответствии с требованиями законодательных актов, касающихся правил обращения с опасными товарами. Утилизировать аккумулятор необходимо безопасным способом, вынув его из устройства. Выполняйте требования местного законодательства по утилизации аккумулятора.
- При неправильном обращении из аккумулятора может потечь жидкость; избегайте контакта с ней. В случае контакта промойте место контакта водой.
- В случае попадания электролита в глаза промойте их чистой водой и немедленно обратитесь к врачу. Это может привести к потере зрения.
- Тип зарядного устройства указан в главе "ТЕХНИЧЕСКИЕ ХАРАКТЕРИСТИКИ". Используйте для зарядки аккумулятора только зарядное устройство, поставляемое с устройством.
- Пояснения символов, используемых для устройства, приведены в разделе "Символы".
- Сведения о мерах предосторожности при техническом обслуживании изделия пользователем приведены в главе "ТЕХНИЧЕСКОЕ ОБСЛУЖИВАНИЕ".

ТЕХНИЧЕСКИЕ ХАРАКТЕРИСТИКИ

Модель:		CL117FD
Производительность		650 мл
Продолжительное использование (с аккумулятором BL1020V)	3 (Режим максимальной скорости)	Приблизительно 10 мин
	2 (Режим высокой скорости)	Приблизительно 18 мин
	1 (Режим нормальной скорости)	Приблизительно 55 мин
Общая длина	Корпус пылесоса	457 мм
	С удлинителем трубой и насадкой	992 мм
Масса нетто		1,0 кг
Номинальное напряжение		10,8–12 В пост. тока макс.

- Благодаря нашей постоянно действующей программе исследований и разработок указанные здесь технические характеристики могут быть изменены без предварительного уведомления.
- Технические характеристики могут различаться в зависимости от страны.
- В значении массы не входит масса принадлежностей.
- Используйте для зарядки аккумулятора только зарядное устройство, поставляемое с устройством.

Подходящий блок аккумулятора и зарядное устройство

Блок аккумулятора	Зарядное устройство для аккумуляторов	Время зарядки (часов)
BL1020V	DC1002	2,0

- Время зарядки зависит от температуры (10 °C (50 °F) – 40 °C (104 °F)), при которой происходит зарядка блока аккумулятора, и состояния блока аккумулятора (например от того, является ли он новым и в течение какого периода времени он не использовался).

⚠ ОСТОРОЖНО: Используйте только перечисленные выше блоки аккумуляторов и зарядные устройства. Использование других блоков аккумуляторов и зарядных устройств может привести к травме и/или пожару.

Символы

Ниже приведены символы, которые могут использоваться для обозначения оборудования. Перед использованием убедитесь в том, что вы понимаете их значение.



Прочитайте руководство по эксплуатации.



Съемный блок питания



Ni-MH
Li-Ion

Только для стран ЕС

В связи с наличием в оборудовании опасных компонентов отходы электрического и электронного оборудования, аккумуляторы и батареи могут оказывать негативное влияние на окружающую среду и здоровье человека. Не выбрасывайте электрические и электронные устройства или батареи вместе с бытовыми отходами!

В соответствии с директивой ЕС по отходам электрического и электронного оборудования, по аккумуляторам, батареям и отходам аккумуляторов и батарей, а также в соответствии с ее адаптацией к национальному законодательству, отходы электрического оборудования, батареи и аккумуляторы следует хранить отдельно и доставлять на пункт раздельного сбора коммунальных отходов, работающий с соблюдением правил охраны окружающей среды.

Это обозначено символом в виде перечеркнутого мусорного контейнера на колесах, нанесенным на оборудование.

Назначение

Устройство предназначено для сбора сухой пыли.

МЕРЫ БЕЗОПАСНОСТИ

Правила техники безопасности при эксплуатации аккумуляторного пылесоса

⚠ ОСТОРОЖНО: ВАЖНО! ВНИМАТЕЛЬНО ОЗНАКОМЬТЕСЬ со всеми инструкциями и рекомендациями по технике безопасности ДО НАЧАЛА РАБОТЫ. Невыполнение инструкций и рекомендаций может привести к поражению электротоком, пожару и/или тяжелым травмам.

1. Берегите от дождя. Храните в помещении.
2. Не позволяйте использовать в качестве игрушки. Если инструмент используют дети или инструмент используется рядом с детьми, соблюдайте особую осторожность.
3. Используйте только так, как описано в настоящем руководстве. Используйте только принадлежности, рекомендованные производителем.
4. Не используйте с поврежденным аккумулятором. Если инструмент не работает должным образом, был уронен, поврежден, забыт на улице или попал в воду, отнесите его в сервисный центр.
5. Не берите инструмент мокрыми руками.

6. Не помещайте какие-либо предметы в отверстие. Не используйте, если какое-либо отверстие заблокировано. Предотвращайте попадание пыли, пуха, волос и других материалов, способных уменьшить поток воздуха.
7. Держите волосы, свободную одежду, пальцы и другие части тела подальше от отверстий и движущихся деталей.
8. Перед снятием аккумулятора выключите все регуляторы.
9. Проявляйте особую осторожность при чистке на лестницах.
10. Не используйте для сбора огнеопасных или воспламеняющихся жидкостей, например бензина, и не используйте там, где они могут присутствовать.
11. Для зарядки используйте только зарядное устройство, поставленное производителем.
12. Не собирайте ничего, что горит или дымится, например, окурки, спички или горячий пепел.
13. Не используйте без установленных фильтров и/или пылесборного мешка.
14. Не заряжайте аккумулятор на улице.
15. Заряжайте аккумулятор только зарядным устройством, указанным изготовителем. Зарядное устройство, подходящее для одного типа аккумуляторных блоков, может привести к пожару при его использовании с другим аккумуляторным блоком.
16. Используйте устройства только с указанными для них аккумуляторными блоками. Использование других аккумуляторных блоков может привести к травме или пожару.
17. Когда аккумуляторный блок не используется, храните его отдельно от металлических предметов, таких как скрепки, монеты, ключи, гвозди, шурупы или другие небольшие металлические предметы, которые могут привести к короткому замыканию контактов аккумуляторного блока.
18. При неправильном обращении из аккумуляторного блока может потечь жидкость. Избегайте контакта с ней. В случае контакта с кожей промойте место контакта обильным количеством воды.
19. Не используйте поврежденный или модифицированный аккумуляторный блок или устройство. Поврежденные или модифицированные аккумуляторы могут работать некорректно, что может привести к пожару, взрыву или травмированию.
20. Не подвергайте аккумуляторный блок или устройство воздействию огня или высокой температуры. Воздействие огня или температуры выше 130 °C может привести к взрыву.
21. Следуйте всем инструкциям по зарядке и не заряжайте аккумуляторный блок или устройство при температурах, выходящих за пределы указанного в инструкции диапазона. Зарядка, выполняемая неправильно или при температурах, выходящих за пределы указанного диапазона, может привести к повреждению аккумулятора и повысить риск пожара.

СОХРАНИТЕ ДАННЫЕ ИНСТРУКЦИИ.

ДОПОЛНИТЕЛЬНЫЕ ПРАВИЛА ТЕХНИКИ БЕЗОПАСНОСТИ

1. Перед использованием внимательно прочитайте это руководство по эксплуатации и руководство по эксплуатации зарядного устройства.
2. Запрещается собирать следующие материалы:
 - горячие материалы (напр., зажженные сигареты) или искры/стружку при шлифовке/резании металла
 - горючие материалы (например, бензин, растворитель, бензол, керосин или краска)
 - взрывоопасные материалы (например, нитроглицерин)
 - воспламеняющиеся материалы (например, алюминий, цинк, магний, титан, фосфор или целлулоид)
 - жидкую грязь, воду, масло и подобные материалы
 - твердые частицы с острыми краями (например, древесные стружки, металлы, камни, стекла, гвозди, штифты или бритвы)
 - пыль от цемента или тонера
 - электропроводящую пыль (например, металлов или угля)
 - тонкодисперсные частицы (например, пыль от бетона)

Подобные действия могут привести к пожару, травмам и/или повреждению имущества.

3. Немедленно прекратите работу, если вы заметили какие-либо отклонения.
4. Тщательно проверьте пылесос перед началом эксплуатации на предмет наличия трещин и повреждений, если вы уронили или ударили его.
5. Не заряжайте пылесос вблизи опасных огнеопасных веществ, например, бензина, газа, краски или клея.
6. Не заряжайте пылесос на бумаге, ткани, одежде коврах, виниле и т.д. Это может привести к пожару.
7. Не заряжайте пылесос в пыльном месте.
8. При использовании пылесоса на высоте убедитесь в отсутствии людей внизу.
9. Не подносите близко к печам и источникам тепла.
10. Не блокируйте входные и вентиляционные отверстия.

СОХРАНИТЕ ДАННЫЕ ИНСТРУКЦИИ.

ВАЖНЫЕ ИНСТРУКЦИИ ПО ТЕХНИКЕ БЕЗОПАСНОСТИ

ДЛЯ ВСТРОЕННОГО АККУМУЛЯТОРА

1. Перед использованием встроенного аккумулятора прочитайте все инструкции и предупреждающие надписи на (1) зарядном устройстве, (2) аккумуляторе и (3) инструменте, работающем от аккумулятора.
2. Не разбирайте встроенный аккумулятор.
3. Если время работы значительно сократилось, немедленно прекратите работу. В противном случае может возникнуть перегрев блока, что приведет к ожогам и даже к взрыву.
4. В случае попадания электролита в глаза промойте их обильным количеством чистой воды и немедленно обратитесь к врачу. Это может привести к потере зрения.
5. Не замыкайте контакты встроенного аккумулятора.
 - (1) Не прикасайтесь к контактам какими-либо токопроводящими предметами.
 - (2) Не храните встроенный аккумулятор в контейнере вместе с другими металлическими предметами, такими как гвозди, монеты и т. п.
 - (3) Не допускайте попадания на встроенный аккумулятор воды или дождя. Замыкание контактов аккумулятора между собой может привести к возникновению большого тока, перегреву, возможным ожогам и даже поломке блока.
6. Не храните и не используйте устройство и встроенный аккумулятор в местах, где температура может достигать или превышать 50 °C (122 °F).
7. Не подвергайте встроенный аккумулятор воздействию огня, даже если он сильно поврежден или полностью вышел из строя. Встроенный аккумулятор может взорваться под действием огня.
8. Не роняйте и не ударяйте аккумулятор.
9. Не используйте поврежденный встроенный аккумулятор.
10. Входящие в комплект литий-ионные аккумуляторы должны эксплуатироваться в соответствии с требованиями законодательных актов, касающихся правил обращения с опасными товарами. Утилизировать аккумулятор необходимо безопасным способом, вынув его из устройства. Выполняйте требования местного законодательства по утилизации аккумулятора.
11. Используйте аккумуляторы только с продукцией, указанной Makita.

СОХРАНИТЕ ДАННЫЕ ИНСТРУКЦИИ.

Советы по обеспечению максимального срока службы аккумулятора

1. Заряжайте встроенный аккумулятор до того, как он полностью разрядится. Если вы заметили, что мощность устройства снизилась, сразу прекратите работу с устройством и зарядите встроенный аккумулятор.
2. Никогда не заряжайте полностью заряженный встроенный аккумулятор. Перезарядка сокращает срок службы аккумулятора.
3. Заряжайте блок аккумулятора при комнатной температуре 10 - 40 °C (50 - 104 °F). Перед зарядкой дайте горячему встроенному аккумулятору остыть.
4. Если устройство не используется в течение длительного времени, заряжайте встроенный аккумулятор каждые шесть месяцев.

ОПИСАНИЕ РАБОТЫ

⚠ВНИМАНИЕ: Убедитесь, что устройство выключено, перед регулировкой и проверкой функций.

Зарядка встроенного аккумулятора

⚠ВНИМАНИЕ: Используйте только фирменные аккумуляторы Makita. Использование аккумуляторов, произведенных не компанией Makita, или аккумуляторов, подвергнутых модификациям, может привести к взрыву аккумулятора, пожару, травмам и повреждению имущества. Это также автоматически аннулирует гарантию Makita на изделие и зарядное устройство Makita.

⚠ВНИМАНИЕ: После зарядки всегда отсоединяйте штекер зарядного устройства от пылесоса.

⚠ВНИМАНИЕ: После отсоединения инструмента не оставляйте зарядное устройство подключенным к источнику питания. Маленькие дети могут поместить подключенную вилку в рот, что вызовет травмы.

Выполните зарядку пылесоса перед первым использованием или после длительного хранения в разряженном состоянии. Вставьте штекер зарядного устройства в гнездо для зарядки, затем подсоедините зарядное устройство к сетевой розетке.

► **Рис. 1:** 1. Штекер зарядного устройства 2. Гнездо для зарядки

Загорается индикатор заряда, и начинается зарядка аккумулятора. После завершения зарядки индикатор гаснет. Подробнее см. в инструкции по эксплуатации зарядного устройства для аккумулятора.

► **Рис. 2:** 1. Индикатор заряда аккумулятора

ПРИМЕЧАНИЕ: Индикатор заряда аккумулятора мигает, а аккумулятор нельзя зарядить, если аккумулятор или пылесос подвергается воздействию экстремальных температур.

ПРИМЕЧАНИЕ: Во время зарядки управление пылесосом невозможно. Для запуска пылесоса отсоедините зарядное устройство от источника электропитания, отсоедините штекер зарядного устройства от пылесоса и нажмите кнопку "Вкл./"изменения скорости.

ПРИМЕЧАНИЕ: Наличие указанных далее состояний может свидетельствовать об окончании срока службы аккумулятора (или его повреждении / неисправности). Отсоедините зарядное устройство от источника электропитания, после чего замените аккумулятор.

- Индикатор заряда аккумулятора гаснет вскоре после начала зарядки пылесоса.
- Время работы пылесоса после полной зарядки аккумулятора сократилось более чем вдвое относительно нормального рабочего времени.

ПРИМЕЧАНИЕ: Приблизительное количество циклов зарядки аккумулятора не превышает 500. Количество циклов перезарядки зависит от условий зарядки и разрядки аккумулятора.

Действие выключателя

⚠ВНИМАНИЕ: Всегда выключайте пылесос после каждого использования во избежание его повреждения и для продления срока службы аккумуляторов.

Для включения пылесоса просто нажмите кнопку "Вкл./изменения скорости. Чтобы выключить инструмент, нажмите кнопку "Выкл.". Вы можете изменить скорость пылесоса за три шага путем нажатия кнопки "Вкл./изменения скорости. Первое нажатие на эту кнопку включает режим высокой скорости, второе — режим максимальной скорости, а третье — нормальной. Каждое последующее нажатие попеременно повторяет цикл высокой//максимальной/нормальной скорости.

► **Рис. 3:** 1. Кнопка "Вкл./изменения скорости
2. Кнопка "Выкл."

Индикатор заряда аккумулятора

Когда оставшийся заряд аккумулятора станет небольшим, индикатор заряда начинает мигать. Если оставшийся заряд аккумулятора станет критически низким, пылесос выключится, а индикатор заряда включится примерно на 10 секунд. В этом случае зарядите аккумулятор.

При перегреве аккумулятора или его перегрузке пылесос выключится, а индикатор заряда аккумулятора включится примерно на 10 секунд. Пылесос не может быть включен, если горит индикатор.

► **Рис. 4:** 1. Индикатор заряда аккумулятора

ПРИМЕЧАНИЕ: Время, по истечении которого индикатор начинает мигать или загорается, зависит от температуры на рабочем месте и состояния аккумулятора.

Включение лампы

ВНИМАНИЕ: Не смотрите непосредственно на свет или источник света.

Для включения подсветки просто нажмите кнопку "Вкл."/изменения скорости. Нажмите кнопку "Выкл." для отключения подсветки. При включении пылесоса загорается световой индикатор.

- **Рис.5:** 1. Кнопка "Вкл."/изменения скорости
2. Кнопка "Выкл." 3. Лампа

СБОРКА

ВНИМАНИЕ: Перед проведением каких-либо ремонтных работ обязательно проверьте, что устройство выключено.

Описание деталей

Высокоэффективный фильтр, каркас и губчатый фильтр

- **Рис.6:** 1. Контейнер 2. Высокоэффективный фильтр 3. Каркас и губчатый фильтр

Фильтр предварительной очистки или высокоэффективный фильтр и фильтр HEPA

Дополнительные принадлежности

- **Рис.7:** 1. Контейнер 2. Фильтр предварительной очистки 3. Высокоэффективный фильтр 4. Фильтр HEPA

ПРИМЕЧАНИЕ: Не используйте высокоэффективный фильтр совместно с другими фильтрами (дополнительная принадлежность). Это может привести к тому, что высокоэффективный фильтр невозможно будет извлечь из пылесоса.

ПРИМЕЧАНИЕ: При использовании дополнительного фильтра предварительной очистки с фильтром HEPA не допускайте размещения каких-либо других фильтров поверх фильтра HEPA. При одновременной установке фильтра предварительной очистки и других фильтров поверх фильтра HEPA возможно снижение мощности всасывания.

ПРИМЕЧАНИЕ: При использовании высокоэффективного фильтра с фильтром HEPA обязательно закрепляйте каркас внутри высокоэффективного фильтра.

- **Рис.8:** 1. Каркас 2. Высокоэффективный фильтр

Удаление пыли

ВНИМАНИЕ: Опорожните пылесос до того, как он заполнится, или сила всасывания уменьшится.

ВНИМАНИЕ: Обязательно удалите пыль с внутренних поверхностей пылесоса. Невыполнение этого условия может привести загрязнению фильтра или к повреждению мотора.

Чтобы стряхнуть налипшую на фильтр в области контейнера пыль, постучите рукой по контейнеру 4–5 раз.

- **Рис.9:** 1. Контейнер 2. Впускное отверстие всасывания

Направьте впускное отверстие всасывания вниз, поверните контейнер по стрелке и отсоедините его, осторожно потянув от себя.

- **Рис.10:** 1. Контейнер 2. Впускное отверстие всасывания

ПРИМЕЧАНИЕ: При открытии контейнера пыль может высыпаться, поэтому не забудьте подставить под контейнер мусорное ведро.

Удалите скопившуюся пыль из контейнера и из высокоэффективного фильтра.

- **Рис.11:** 1. Контейнер 2. Высокоэффективный фильтр

Поверните высокоэффективный фильтр по стрелке, чтобы вывести из зацепления фиксирующий буртик, и снимите фильтр.

- **Рис.12:** 1. Фиксирующий буртик

ПРИМЕЧАНИЕ: При использовании фильтра предварительной очистки также соблюдайте приведенную выше процедуру.

Удалите мелкую пыль и слегка постучите, чтобы удалить пыль из высокоэффективного фильтра.

Сборка

Установите высокоэффективный фильтр. Для этого поверните высокоэффективный фильтр так, чтобы фиксирующий буртик плотно вошел в зацепление с пылесосом.

- **Рис.13:** 1. Высокоэффективный фильтр

- **Рис.14:** 1. Фиксирующий буртик

ПРИМЕЧАНИЕ: Перед включением пылесоса обязательно проверяйте правильность установки высокоэффективного фильтра. Если он установлен неправильно, пыль попадет в корпус мотора и станет причиной его поломки. Возникновение описанной далее проблемы означает, что высокоэффективный фильтр установлен неправильно. Чтобы устранить проблему, выполните установку правильно.

Прикрепите контейнер. Совместите значок на контейнере со значком на рукоятке, затем с усилием поверните контейнер по стрелке до фиксации.

- **Рис.15:** 1. Метка 2. Рукоятка 3. Контейнер

ПРИМЕЧАНИЕ: Обязательно заблаговременно удаляйте пыль, так как сила всасывания снижается, если в пылесосе скопилось много пыли.

Примеры проблем

Фиксирующий буртик высокоэффективного фильтра недостаточно прочно закреплен в пазу корпуса пылесоса.

► **Рис.16:** 1. Фиксирующий буртик 2. Паз в корпусе пылесоса

Установка и демонтаж каркаса / фильтра HEPA

Дополнительные принадлежности

Действия для каркаса и губчатого фильтра

Для удаления каркаса поднимите нижнюю часть стоек каркаса пальцами и разъедините паз и выступ на пылесосе. Затем удалите губчатый фильтр.

► **Рис.17:** 1. Каркас 2. Губчатый фильтр

Для установки совместите пазы на каркасе с выступом на пылесосе и прижмите до щелчка.

Вставьте губчатый фильтр между стойками в его исходное положение.

Действия для фильтра HEPA

При установке фильтра HEPA совместите паз фильтра HEPA с выступом на пылесосе. Затем разместите фильтр предварительной очистки или высокоэффективный фильтр на фильтре HEPA и поверните для фиксации. Для демонтажа выполните процедуру установки в обратном порядке.

► **Рис.18:** 1. Фильтр HEPA 2. Фильтр предварительной очистки

► **Рис.19:** 1. Фильтр HEPA 2. Высокоэффективный фильтр

ЭКСПЛУАТАЦИЯ

⚠ВНИМАНИЕ: Во время работы с пылесосом не приближайте лицо слишком близко к вентиляционному отверстию. Попадание в глаза посторонних предметов может привести к травме.

Установка и снятие насадок пылесоса

⚠ВНИМАНИЕ: После установки насадки убедитесь в надежности ее крепления. При неправильной установке насадки она может соскочить и нанести травму.

⚠ВНИМАНИЕ: При снятии насадок будьте осторожны, чтобы не удариться рукой о стену и т. д.

При использовании насадки с фиксацией

Для установки насадки вставьте ее во впускное отверстие пылесоса до щелчка. Убедитесь в том, что насадка зафиксирована.

► **Рис.20:** 1. Впускное отверстие 2. Насадка с фиксацией 3. Крючок 4. Кнопка разблокировки

ПРИМЕЧАНИЕ: При установке насадки с фиксацией убедитесь в том, что кнопка разблокировки пылесоса совмещена с крючком на насадке. Если их не совместить, то насадка не будет зафиксирована и может соскочить с пылесоса.

Для снятия насадки стяните ее с пылесоса, надавливая на кнопку разблокировки и удерживая ее.

► **Рис.21:** 1. Кнопка разблокировки 2. Насадка с фиксацией

При использовании насадки без фиксации

⚠ВНИМАНИЕ: Для установки насадки без функции блокировки вставьте ее во всасывающее отверстие пылесоса крутящим движением, как показано на рисунке. Для снятия насадки выньте ее из пылесоса крутящим движением, как показано на рисунке. Не крутите насадку в направлении, противоположном стрелке, показанной на рисунке, поскольку это может привести к расшатыванию контейнера в пылесосе.

► **Рис.22**

Чистка (всасывание)

Насадка

Прикрепите насадку для чистки столов, письменных столов, мебели и т. д. Насадка легко скользит.

► **Рис.23:** 1. Насадка

Насадка + Удлиняющая труба

Удлиняющая труба вставляется между насадкой и самим пылесосом. С помощью такого приспособления удобно чистить полы стоя.

► **Рис.24:** 1. Корпус пылесоса 2. Удлиняющая труба 3. Насадка

Угловая насадка

Прикрепите угловую насадку для чистки углов и щелей автомобилей или мебели.

► **Рис.25:** 1. Угловая насадка 2. Корпус пылесоса

Угловую насадку можно хранить в держателе насадки.

► **Рис.26:** 1. Держатель насадки 2. Угловая насадка

⚠ВНИМАНИЕ: Будьте осторожны, чтобы не защемить пальцы между угловой насадкой и держателем насадки. Защемление пальцев может привести к травме.

Угловая насадка + удлиняющая труба

Используйте это приспособление в тесных углах, где невозможно поместить сам пылесос, или в труднодоступных высоких местах.

► **Рис.27:** 1. Угловая насадка 2. Удлиняющая труба 3. Корпус пылесоса

Чистка без насадки

Мелкие частицы и пыль можно собирать без насадки.

► Рис.28

Для сбора пыли с пола в положении стоя к пылесосу для удобства можно прикрепить удлиняющую трубу.

► Рис.29: 1. Удлиняющая труба

ОБСЛУЖИВАНИЕ

⚠ВНИМАНИЕ: Перед выполнением осмотра или обслуживанием устройства убедитесь, что оно выключено.

Для обеспечения БЕЗОПАСНОСТИ и НАДЕЖНОСТИ обслуживания ремонт, любое другое техобслуживание или регулировку необходимо производить в уполномоченных сервис-центрах Makita или сервис-центрах предприятия с использованием только сменных частей производства Makita.

ПРИМЕЧАНИЕ: Запрещается использовать бензин, растворители, спирт и другие подобные жидкости. Это может привести к обесцвечиванию, деформации и трещинам.

После использования

Прежде чем поместить пылесос на хранение или поставить на зарядку, зафиксируйте головку насадки. Повесьте устройство на крюк, имеющийся в продаже.

► Рис.30

⚠ВНИМАНИЕ: Если прислонить пылесос к стене без дополнительных опор, это может привести к его падению, повредить его или стать причиной травмы.

► Рис.31

Очистка

ПРИМЕЧАНИЕ: Не удаляйте пыль с пылесоса и фильтров с помощью пылеуловителя. При этом пыль попадает внутрь корпуса, что становится причиной неполадок.

ПРИМЕЧАНИЕ: После промывки фильтров высушите их перед использованием. Использование влажного фильтра может привести к плохому всасыванию и уменьшить срок службы двигателя.

ПРИМЕЧАНИЕ: Очистив основной и губчатый фильтры, установите их на место перед использованием. При эксплуатации пылесоса без основного и губчатого фильтров пыль попадает в корпус двигателя и вызывает неполадки.

Корпус пылесоса

Время от времени протирайте внешнюю часть (корпус) пылесоса с помощью тряпки, смоченной мыльной водой.

Также прочистите всасывающее отверстие и область установки фильтра.

► Рис.32

Высокоэффективный фильтр

Когда в фильтре скопится пыль и мощность пылесоса уменьшится, промойте фильтр в мыльной воде. Тщательно высушите его перед использованием.

► Рис.33

Фильтр HEPA

Дополнительные принадлежности

ПРИМЕЧАНИЕ: Не трите и не скребите фильтр HEPA твердыми предметами, например щеткой или скребком.

Засоренный фильтр HEPA снижает эффективность всасывания. Периодически очищайте фильтр.

Периодически промывайте фильтр HEPA водой, прополаскивая и тщательно просушивая перед использованием. Запрещено мыть фильтр в стиральной машине.

► Рис.34

Губчатый фильтр

Ниже описана процедура очистки губчатого фильтра.

1. Снимите основной фильтр.
2. Вытяните губчатый фильтр из проема между стойками.
3. Очистите губчатый фильтр, постучав по нему или промыв. В случае промывки тщательно высушите фильтр перед использованием.
4. Вставьте фильтр в проем между стойками в его исходное положение. Убедитесь, что губчатый фильтр плотно прижат к нижнему краю стоек и между ним и всасывающим отверстием нет зазора.

► Рис.35: 1. Губчатый фильтр 2. Нижний край стоек

Очистка насадки

В случае загрязнения щетки на насадке очистите ее от пыли липкой лентой.

► Рис.36: 1. Щетка

Настенное крепление для аккумуляторного пылесоса

Дополнительные принадлежности

ПРИМЕЧАНИЕ: Винт для крепления держателя в комплект не входит. Выберите винт в соответствии с типом материала.

Прикрепите настенное крепление для аккумуляторного пылесоса к стене, балке или колонне, сделанным из твердой древесины, где можно надежно закрепить аккумуляторный пылесос. Перед креплением пылесоса всегда проверяйте, чтобы настенное крепление для аккумуляторного пылесоса было надежно закреплено.

► Рис.37: 1. Настенное крепление для аккумуляторного пылесоса 2. Штекер

⚠ВНИМАНИЕ: Вешайте пылесос на настенное крепление осторожно и не вешайте никакие другие устройства, кроме пылесоса.

ПРИМЕЧАНИЕ: Когда пылесос не заряжается, штекер можно хранить на настенном креплении для аккумуляторного пылесоса, как показано на рисунке.

Устранение неполадок

Перед ремонтом проверьте следующее.

Признак	Что проверить	Способ крепления
Недостаточная сила всасывания	Контейнер заполнен пылью?	Опорожните контейнер.
	Фильтр засорен?	Очистите или вымойте фильтр.
	Блок аккумулятора разряжен?	Зарядите блок аккумулятора.
Не работает	Блок аккумулятора разряжен?	Зарядите блок аккумулятора.
Шум и вибрация	Фильтр засорен?	Очистите или промойте фильтр.
	Насадка, труба или впускное отверстие всасывания прибора засорены?	Извлеките предметы, которые привели к засорению, из насадки, трубы или впускного отверстия всасывания прибора.
	Впускное отверстие насадки или трубы заблокировано?	Не блокируйте впускное отверстие насадки или трубы.

ПРИМЕЧАНИЕ: Не пытайтесь чинить пылесос самостоятельно.

Утилизация пылесоса

В этом пылесосе имеется встроенный ионно-литиевый аккумулятор. Обязательно удалите его перед утилизацией пылесоса.

Снятие встроенного аккумулятора

ВНИМАНИЕ: Не прикасайтесь к контактам какими-либо токопроводящими предметами.

ВНИМАНИЕ: Не храните аккумуляторный блок в контейнере вместе с другими металлическими предметами, такими как гвозди, монеты и т. п.

ВНИМАНИЕ: Не допускайте попадания на аккумулятор воды или дождя.

ВНИМАНИЕ: Не разбирайте и не изменяйте конструкцию аккумулятора.

ВНИМАНИЕ: Прежде чем снимать аккумулятор, отключите пылесос от источника питания.

ВНИМАНИЕ: При снятии и установке аккумуляторного блока крепко держите устройство и аккумуляторный блок. Если не соблюдать это требование, они могут выскользнуть из рук, что приведет к повреждению устройства и аккумуляторного блока, а также травмированию.

ВНИМАНИЕ: При снятии и установке аккумуляторного блока соблюдайте осторожность во избежание защемления пальца(-ев) между пылесосом, задней крышкой и аккумулятором. Защемление пальца(-ев) может привести к травме.

1. Для снятия задней крышки нажмите на нее в направлении стрелки.

► **Рис.38:** 1. Задняя крышка

2. Вытащите встроенный аккумулятор наполовину. Отсоедините выводы проводов от аккумулятора, нажав на разъем в направлении стрелки и плавно отодвигая аккумулятор, как показано на рисунке.

► **Рис.39:** 1. Разъем 2. Выводы проводов

3. Затем полностью вытяните аккумуляторный блок.

► **Рис.40:** 1. Аккумуляторный блок

4. Во избежание короткого замыкания поместите удаленный аккумулятор в картонную коробку.

Установка сменного аккумулятора

Для установки сменного аккумулятора выполните операции по снятию в обратном порядке.

ВНИМАНИЕ: Перед тем как установить заднюю крышку в исходное положение, уложите провод так, чтобы он полностью находился внутри пылесоса. В противном случае можно повредить провод.

► **Рис.41**

После установки аккумулятора (см. "ТЕХНИЧЕСКИЕ ХАРАКТЕРИСТИКИ") зарядите его.

ДОПОЛНИТЕЛЬНЫЕ ПРИНАДЛЕЖНОСТИ

ВНИМАНИЕ: Данные принадлежности или приспособления рекомендуются для использования с устройством Makita, указанным в настоящем руководстве. Использование других принадлежностей или приспособлений может привести к травме. Используйте принадлежности и приспособления только по назначению.

Если вам необходимо содействие в получении дополнительной информации по этим принадлежностям, свяжитесь с вашим сервис-центром Makita.

- Удлиняющая труба
- Насадка
- Насадка для чистки ковра
- Щетка для чистки полок
- Угловая насадка
- Круглая щетка
- Гибкий шланг

- Фильтр
- Фильтр предварительной очистки
- Высокоэффективный фильтр
- Фильтр HEPA
- Насадка для очистки сиденья
- Сопло для чистки щелей
- Настенное крепление для аккумуляторного пылесоса
- Циклонный фильтр
- Оригинальный аккумулятор и зарядное устройство Makita

ПРИМЕЧАНИЕ: Некоторые элементы списка могут входить в комплект устройства в качестве стандартных приспособлений. Они могут различаться в зависимости от страны.

Циклонный фильтр

- **Рис.42:** 1. Кнопка разблокировки 2. Крючок
3. Удлиняющая труба 4. Циклонный фильтр 5. Впускное отверстие

Информация о циклонном фильтре

Использование пылесоса с циклонным фильтром уменьшает попадающее в контейнер количество пыли, предотвращая снижение силы всасывания. Кроме того, это значительно упрощает очистку после использования.

ВНИМАНИЕ: Перед проведением каких-либо ремонтных работ обязательно проверяйте, что устройство выключено.

ВНИМАНИЕ: Очищайте сетчатый фильтр циклонного фильтра и фильтры пылесоса, когда они засоряются. Дальнейшее использование в засоренном состоянии может привести к нагреванию или появлению дыма.

ПРИМЕЧАНИЕ: Не используйте пылесос с установленным циклонным фильтром в горизонтальном положении или в положении, когда пылесос направлен вверх. Это может привести к засорению сетчатого фильтра.

ПРИМЕЧАНИЕ: Всегда используйте пылесос с установленными фильтрами даже при использовании циклонного фильтра. Использование пылесоса без установленных фильтров может привести к неисправности двигателя.

ПРИМЕЧАНИЕ: Перед использованием убедитесь в том, что циклонный фильтр, пылесос и удлиняющая труба зафиксированы надлежащим образом.

ПРИМЕЧАНИЕ: Опорожняйте корпус для сбора пыли циклонного фильтра и контейнер пылесоса при заполнении пылью. Дальнейшее использование может привести к снижению силы всасывания.

ПРИМЕЧАНИЕ: Вы также можете использовать циклонный фильтр без фиксации.

ПРИМЕЧАНИЕ: Порядок установки или снятия циклонного фильтра см. в разделе "Установка и снятие насадок пылесоса".

Удаление пыли

При заполнении пылью до уровня линии заполнения в корпусе для сбора пыли выполните описанную далее процедуру и утилизируйте пыль.

1. Крепко удерживая корпус для сбора пыли, нажмите и удерживайте две кнопки, после чего снимите корпус для сбора пыли.

► **Рис.43:** 1. Линия заполнения 2. Корпус для сбора пыли 3. Кнопка (два положения) 4. Сетчатый фильтр

2. Удалите пыль из корпуса для сбора пыли и удалите пыль и мелкую пыль с поверхности сетчатого фильтра.

3. Полностью вставьте корпус для сбора пыли таким образом, чтобы две кнопки зафиксировались со щелчком.

► **Рис.44:** 1. Корпус для сбора пыли 2. Кнопка (два положения)

ВНИМАНИЕ: Соблюдайте осторожность во избежание защемления пальца(ев) между корпусом для сбора пыли и корпусом циклона во время разборки.

ПРИМЕЧАНИЕ: Если сила всасывания не восстановится даже после удаления пыли и очистки сетчатого фильтра, убедитесь в том, что пыль не скопилась в контейнере пылесоса, или в том, что не произошло засорения.

ПРИМЕЧАНИЕ: Пыль при удалении из циклонного фильтра может подняться в воздух. Соблюдайте осторожность, чтобы пыль не попала в глаза.

Очистка

Когда загрязнится корпус для сбора пыли или засорится сетчатый фильтр, извлеките и промойте их водой. (Процедуру удаления см. в разделе "Утилизация пыли").

ПРИМЕЧАНИЕ: После промывки корпуса для сбора пыли и фильтров высушите их перед использованием. Недостаточно высушенные компоненты могут вызвать поражение электрическим током и/или травму.

► **Рис.45:** 1. Корпус для сбора пыли 2. Сетчатый фильтр

Если сетчатый фильтр сильно загрязнен, очистите его, выполнив указанные далее процедуры.

1. Поверните сетчатый фильтр, как показано на рисунке, и извлеките его, пока крючки находятся в незафиксированном положении.

► **Рис.46:** 1. Сетчатый фильтр 2. Крючок

2. Удалите пыль из сетчатого фильтра и промойте его водой. После этого тщательно просушите его.

3. Вставьте сетчатый фильтр в основание таким образом, чтобы крючки расположились на одной линии с отверстием. Поверните сетчатый фильтр, как показано на рисунке, до защелкивания фиксаторов. Убедитесь в том, что сетчатый фильтр надежно зафиксирован.

► **Рис.47:** 1. Сетчатый фильтр 2. Крючок 3. Отверстие



Makita Europe N.V. Jan-Baptist Vinkstraat 2,
3070 Kortenberg, Belgium

Makita Corporation 3-11-8, Sumiyoshi-cho,
Anjo, Aichi 446-8502 Japan

www.makita.com

885978-981
EN, SV, NO, FI, DA,
LV, LT, ET, RU
20220324