

ТЕХНИЧЕСКИЙ ПАСПОРТ ИЗДЕЛИЯ

**РЕВИЗИЯ-ПРОЧИСТКА ДЛЯ ТРУБ**

**ТП-98.160**

ТУ 32.99.59-001-95431139-2022



**Производитель ООО ТПК «Татполимер»,**  
Российская Федерация, Республика Татарстан, 422982, г. Чистополь, ул. Мира, д. 44 «В»,  
тел./факс (84342) 5-84-13, 5-84-25,  
[www.tatpolimer.ru](http://www.tatpolimer.ru)

## 1. Назначение изделия

Ревизия-прочистка для труб из ПВХ или ПП применяется с целью организации доступа к скрытой проводке канализационных магистралей и доступу в горизонтальные и вертикальные канализационные стояки, при необходимости их обслуживания и чистки. Ревизия-прочистка имеет декоративную крышку из нержавеющей стали, которая способна воспринимать внешние механические нагрузки. Выпускной патрубок ревизии-прочистки предназначен для соединения с любой канализационной раструбной трубой из ПВХ или ПП (REHAU, WAVIN и т.д.) соответствующего диаметра.

## 2. Технические характеристики

- присоединительный размер (диаметр выпускного патрубка) – 160 мм;
- максимальная температура эксплуатации – не более 60°С;
- срок службы – не менее 50 лет;
- макс. допустимая нагрузка на смонтированное изделие – не более 7 тонн;
- масса – не более 6,5 кг.

Основные размеры приведены на рис. 1.



Рис. 1

**ВНИМАНИЕ!** Повышение температуры свыше 60°C до 85°C снижает максимально допустимую нагрузку на изделие, так как пластиковые корпус и пробка изделия выполняют несущую функцию. В этом случае нагрузка на смонтированное изделие не должна превышать 1000 кг.

### **3. Состав изделия и комплектность**

В конструкцию ревизии-прочистки для труб ТП-98.160 (рис. 1) входят:

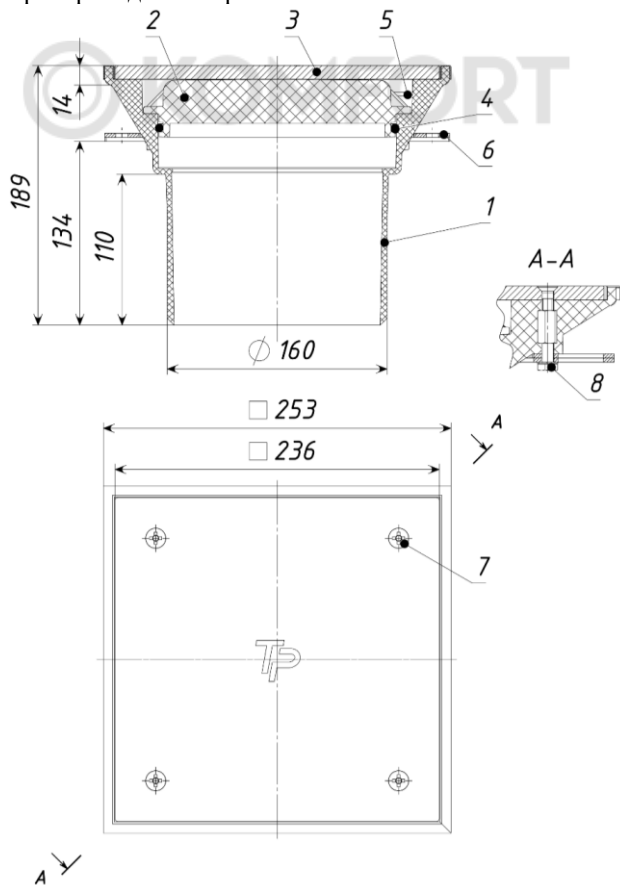
1. Корпус из полипропилена с рамкой из нержавеющей стали;
2. Пробка-заглушка из стеклонаполненного полиамида;
3. Крышка из нержавеющей стали;
4. Уплотнительное резиновое кольцо ГОСТ 9833-73;
5. Ручка;
6. Армирующий каркас;
7. Винты из нержавеющей стали (4 шт.);
8. Винт (4 шт.).

Внешний вид товара может отличаться от товара, представленного на фото. Фирма-производитель оставляет за собой право на внесение изменений в конструкцию, дизайн и комплектацию товара, не влияющих на качество изделия.

### **4. Устройство и принцип работы**

Ревизия-прочистка для труб (рис. 1) представляет собой корпус 1 с декоративной крышкой из нержавеющей стали 3, который имеет выпускной патрубок диаметром 160 мм для присоединения труб из ПП и ПВХ. При необходимости выпускной патрубок диаметром 160 мм допускается отрезать на требуемую длину.

Ревизия-прочистка имеет армирующий каркас 6, который обязательно должен быть залит в бетон, для надежного удержания всей конструкции при действии внутреннего давления в трубопроводе.

Крышка крепится на корпус при помощи четырех винтов 7. Которые, в случае необходимости получения доступа к трубопроводной сети, отворачиваются и крышка снимается.

Для обеспечения герметичности и предотвращения проникновения посторонних запахов из трубопроводной сети конструкцией предусмотрена пробка-заглушка 2 с уплотнительным резиновым кольцом 4. Пробка-заглушка выполнена из высококачественного стеклонаполненного полиамида и выполняет несущую функцию, воспринимая действующие на ревизию-прочистку внешние механические нагрузки. Для удобства извлечения, в случае необходимости получения доступа к трубопроводной сети, пробка-заглушка снабжена ручкой 5.

### **5. Техническое обслуживание**

Изделие должно эксплуатироваться по назначению. Ревизию-прочистку для труб ТП-98.160 нельзя использовать при температурах, неоговоренных в техническом паспорте.

С требуемой периодичность проверять крепеж 7 крышки, целостность пробки-заглушки (особенно при горизонтальной установке в случае восприятия механических

нагрузок). В случае необходимости, для простоты извлечения пробки-заглушки, смазать уплотнительное кольцо 4 силиконовой смазкой для монтажа труб.

Во избежание ухудшения внешнего вида декоративной крышки не рекомендуется использовать едкие очистители и моющие щелочные средства, содержащие хлор и аммиак.

Изделие не относится к категории опасных грузов, что допускает их перевозку любым видом транспорта в соответствии с правилами перевозки грузов, действующими на данном виде транспорта. При железнодорожных и автомобильных перевозках изделия допускаются к транспортировке только в крытом подвижном составе. Обращаться с товаром с соответствующей осторожностью, избегая ударов и вмятин. Изделие должно храниться в упаковке предприятия-изготовителя.

**ВНИМАНИЕ!** Перед вводом изделия в эксплуатацию проверить затяжку четырех винтов 7 крепления крышки.

При монтаже отворачивать винты 8 не допускается! Это может привести к потере герметичности и ослаблению конструкции.

## 6. Свидетельство о приемке

Ревизия-прочистка для труб ТП-98.160 соответствует ТУ 32.99.59-001-95431139-2022 и признана годной к эксплуатации.

Представитель ОТК

\_\_\_\_\_

(личная подпись)

\_\_\_\_\_

(расшифровка подписи)

М.П.

\_\_\_\_\_

(число, месяц, год)

## 7. Гарантийные обязательства

Гарантийный срок на изделие составляет 12 месяцев со дня продажи. Гарантия распространяется на все заводские и конструктивные дефекты. Данная гарантия не распространяется:

- на повреждения, возникшие в результате монтажа неквалифицированным персоналом, или с нарушением требований настоящего паспорта;
- на поврежденное изделие в результате отрезания выпускного патрубка диаметром 110 мм на требуемую длину;
- при наличии повреждений в результате ударов, а также других механических или температурных повреждений.

## 8. Сведения о рекламациях.

Номер и дата рекламации	Краткое содержание рекламации	Меры, принятые предприятием-изготовителем

