

PPSU Push-фитинги MultiSkin для металлополимерных труб.

Линейка Push-фитингов размером от 16 до 26 мм. Push-фитинги MultiSkin устанавливаются менее чем за 7 секунд. Мгновенный контроль соединения с помощью кольца Visu-Control. Не требуются дорогостоящие инструменты.



© KOMFORT

## Преимущества

### Эксплуатационные характеристики

- Технология Push позволяет соединять фитинги за семь секунд без инструментов и устраняет риски, связанные со сварочными работами.
- Улучшенная гидравлика и меньшее падение давления (в среднем на 7% по сравнению с предыдущим поколением фитингов).

### Безопасность

- Кольцо Visu-Control® позволяет проводить визуальный контроль соединения (после подсоединения трубы красный индикатор становится белым).
- Защитный колпачок защищает от загрязнений.

## Технические характеристики

Система MultiSkin предназначена для следующих видов применения:

- Водоснабжение: от +5 °C до +95 °C (рабочая температура) и 10 бар (максимальное рабочее давление).
- Отопление и холодоснабжение: от -10 °C до +95 °C (рабочая температура) и 10 бар (максимальное рабочее давление).
- Ливневая канализация: от -10 °C до +95 °C (рабочая температура) и 10 бар (максимальное рабочее давление).

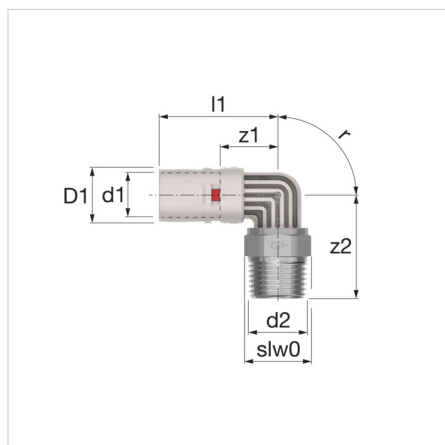

Тип	Размеры		Артикул
Уголок с HP 16x1/2"	16x1/2"	2/100	9092GP1612
Уголок с HP 20x1/2"	20x1/2"	2/100	9092GP2012
Уголок с HP 20x3/4"	20x3/4"	2/100	9092GP2034
Уголок с HP 26x3/4"	26x3/4"	2/50	9092GP2634

**Размеры**

Тип	Размеры							
	d1 [мм]	d2 ["]	D1 [мм]	z1 [мм]	z2 [мм]	l1 [мм]	r [°]	slw0 [мм]
Уголок с HP 16x1/2"	16	R 1/2"	20	18	38	43	90	24
Уголок с HP 20x1/2"	20	R 1/2"	24	20	38	46	90	24
Уголок с HP 20x3/4"	20	R 3/4"	24	20	45	46	90	31
Уголок с HP 26x3/4"	26	R 3/4"	30	22	47	49	90	31

**Дополнительная информация в Интернете:**

[Installation and operating instructions](#)

[ПУШ-ФИТИНГОВ](#)

[ACS certificate](#)

[DVGW certificate](#)

[DVGW certificate of conformity](#)

[KIWA certificate Fittings](#)

[KIWA certificate Piping System](#)

[KOMO certificate Fittings](#)

[KOMO certificate Piping System](#)

[NF certificate](#)

[WRAS certificate](#)

[PZH certificate](#)

[MultiSkin EMI certificate HUN](#)

[Certificate MultiSkin RUS](#)

[Declaration of Performance HUN](#)

[MultiSkin Fittings life cycle assesment ENG](#)

[9092GP DWG](#)

[9092GP STEP](#)

[Leaflet](#)

[Z-Card](#)

[Brochure Life cycle assessment MultiSkin Fittings](#)

[Professional](#)

[Productivity](#)

[EnsuredConnection](#)

[SafetyWorkplace](#)

[HVAC](#)

[Design Office](#)

[Tutorial](#)