

PPSU Push-фитинги MultiSkin для металлополимерных труб.

Линейка Push-фитингов размером от 16 до 26 мм. Push-фитинги MultiSkin устанавливаются менее чем за 7 секунд. Мгновенный контроль соединения с помощью кольца Visu-Control. Не требуются дорогостоящие инструменты.



Преимущества

Эксплуатационные характеристики

- Технология Push позволяет соединять фитинги за семь секунд без инструментов и устраняет риски, связанные со сварочными работами.
- Улучшенная гидравлика и меньшее падение давления (в среднем на 7% по сравнению с предыдущим поколением фитингов).

Безопасность

- Кольцо Visu-Control® позволяет проводить визуальный контроль соединения (после подсоединения трубы красный индикатор становится белым).
- Защитный колпачок защищает от загрязнений.

Технические характеристики

Система MultiSkin предназначена для следующих видов применения:

- Водоснабжение: от +5 °C до +95 °C (рабочая температура) и 10 бар (максимальное рабочее давление).
- Отопление и холодоснабжение: от -10 °C до +95 °C (рабочая температура) и 10 бар (максимальное рабочее давление).
- Ливневая канализация: от -10 °C до +95 °C (рабочая температура) и 10 бар (максимальное рабочее давление).

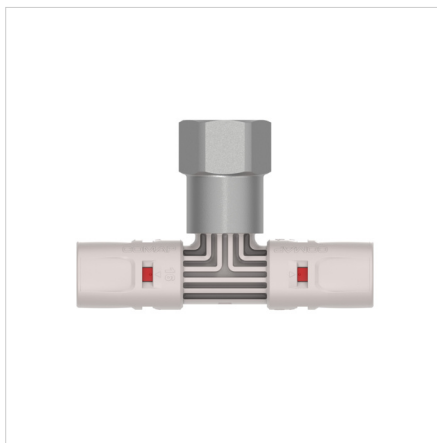
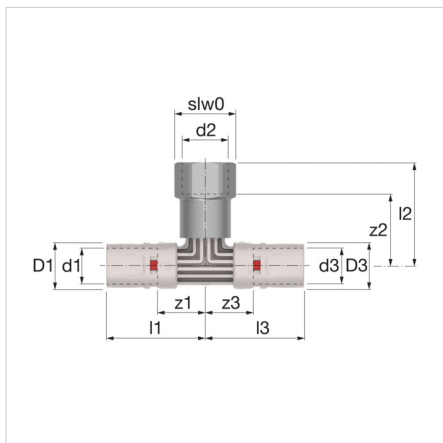

Тип	Размеры		Артикул
Тройник с ВР 16x1/2"x16	16x $\frac{1}{2}$ "x16	2/50	9130GP161216
Тройник с ВР 20x1/2"x20	20x $\frac{1}{2}$ "x20	2/50	9130GP201220
Тройник с ВР 26x3/4"x26	26x $\frac{3}{4}$ "x26	2/40	9130GP263426

Размеры

Тип	Размеры											
	d1 [мм]	d2 ["]	d3 [мм]	D1 [мм]	D3 [мм]	z1 [мм]	z2 [мм]	z3 [мм]	l1 [мм]	l2 [мм]	l3 [мм]	slw0 [мм]
Тройник с ВР 16x1/2"x16	16	G 1/2"	16	20	20	18	32	18	43	43	46	24
Тройник с ВР 20x1/2"x20	20	G 1/2"	20	24	24	20	33	20	46	46	46	24
Тройник с ВР 26x3/4"x26	26	G 3/4"	26	30	30	21	40	21	49	54	49	31

Дополнительная информация в Интернете:

[Installation and operating instructions](#)

[ПУШ-ФИТИНГОВ](#)

[ACS certificate](#)

[DVGW certificate](#)

[DVGW certificate of conformity](#)

[KIWA certificate Fittings](#)

[KIWA certificate Piping System](#)

[KOMO certificate Fittings](#)

[KOMO certificate Piping System](#)

[NF certificate](#)

[WRAS certificate](#)

[PZH certificate](#)

[MultiSkin ÉMI certificate HUN](#)

[Certificate MultiSkin RUS](#)

[Declaration of Performance HUN](#)

[MultiSkin Fittings life cycle assesment ENG](#)

[9130GP RFA](#)

[9130GP DWG](#)

[9130GP STEP](#)

[Leaflet](#)

[Z-Card](#)

[Brochure Life cycle assessment MultiSkin Fittings](#)

[Professional](#)

[Productivity](#)

[EnsuredConnection](#)

[SafetyWorkplace](#)

[HVAC](#)

[Design Office](#)

[Tutorial](#)