

© KOMFORT

## ЭКСПЛУАТАЦИЯ И УСТАНОВКА

Быстродействующий тепловентилятор

» СК 20 Trend LCD

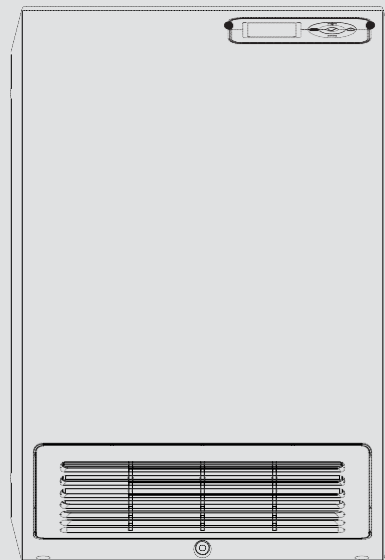

**STIEBEL ELTRON**

## СОДЕРЖАНИЕ

СПЕЦИАЛЬНАЯ ИНФОРМАЦИЯ  
ЭКСПЛУАТАЦИЯ

|   |    |
|---|----|
| 1. Общая информация.....                          | 3  |
| 1.1 Инструкции по технике безопасности.....       | 3  |
| 1.2 Другие обозначения.....                       | 3  |
| 1.3 Указания на приборе.....                      | 3  |
| 1.4 Единицы измерения.....                        | 3  |
| 2. Безопасность.....                              | 3  |
| 2.1 Целевое назначение.....                       | 3  |
| 2.2 Общие инструкции по технике безопасности..... | 4  |
| 2.3 Знаки технического контроля.....              | 4  |
| 3. Описание устройства.....                       | 4  |
| 4. Ввод в эксплуатацию / Отключение.....          | 4  |
| 5. Эксплуатация.....                              | 5  |
| 5.1 Панель управления.....                        | 5  |
| 5.2 Режим ожидания.....                           | 5  |
| 6. Настройки.....                                 | 6  |
| 6.1 Стандартный экран.....                        | 6  |
| 6.2 Стандартное меню.....                         | 6  |
| 6.3 Меню настроек.....                            | 6  |
| 7. Чистка, уход и техническое обслуживание.....   | 7  |
| 8. Устранение неисправностей.....                 | 8  |
| УСТАНОВКА   |    |
| 9. Безопасность.....                              | 8  |
| 9.1 Общие инструкции по технике безопасности..... | 8  |
| 9.2 Предписания, стандарты, положения.....        | 8  |
| 10. Описание устройства.....                      | 8  |
| 10.1 Стандартная поставка.....                    | 8  |
| 10.2 Комплектующие.....                           | 8  |
| 11. Подготовка.....                               | 9  |
| 11.1 Место установки.....                         | 9  |
| 12. Установка.....                                | 9  |
| 12.1 Монтаж на стену.....                         | 9  |
| 12.2 Установка устройства.....                    | 9  |
| 12.3 Монтаж полотенцедержателя.....               | 10 |
| 12.4 Электроподключение.....                      | 10 |
| 13. Ввод в эксплуатацию.....                      | 11 |
| 14. Устранение неисправностей.....                | 11 |
| 15. Передача устройства.....                      | 11 |
| 16. Спецификация.....                             | 11 |
| 16.1 Размеры и соединения.....                    | 11 |
| 16.2 Данные об энергопотреблении.....             | 11 |
| 16.3 Технические данные.....                      | 11 |

## ГАРАНТИЯ

## ЗАЩИТА ОКРУЖАЮЩЕЙ СРЕДЫ И УТИЛИЗАЦИЯ

## СПЕЦИАЛЬНАЯ ИНФОРМАЦИЯ

- Прибор должен находиться вне досягаемости детей в возрасте до 3 лет, если они остаются без постоянного присмотра взрослых.
- Детям в возрасте от 3 до 7 лет разрешено включать и выключать прибор только под присмотром взрослых или после соответствующего инструктажа о правилах безопасного пользования и потенциальной опасности в случае несоблюдения этих правил. Непременным условием является монтаж прибора, выполненный в соответствии с указаниями настоящего руководства. Детям в возрасте от 3 до 7 лет запрещено включать штекерную вилку в розетку и выполнять регулирование прибора. Запрещается выполнять работы по чистке и техническому обслуживанию детям младше 7 лет.
- Детям старше 8 лет, а также лицам с ограниченными физическими, сенсорными и умственными способностями, не имеющим опыта и не владеющим информацией о приборе, разрешено использовать прибор только под присмотром других лиц или после соответствующего инструктажа о правилах безопасного пользования и потенциальной опасности в случае несоблюдения этих правил.
- Не разрешено использование в качестве игрушки для детей.
- Элементы прибора могут нагреваться до высоких температур и вызывать ожоги. Особую осторожность следует соблюдать там, где есть дети, инвалиды и лица пожилого возраста.
- Запрещено накрывать прибор, это может привести к его перегреву.
- Не устанавливать прибор непосредственно под настенной розеткой.
- Установить прибор таким образом, чтобы лица, принимающие ванну или душ, не могли коснуться устройств управления.
- При неразъемном способе соединения устройство должно отключаться от сети с раствором всех контактов не менее 3 мм.

- Замена кабеля (например, в случае повреждения) должна осуществляться только квалифицированным специалистом, уполномоченным производителем, и только с использованием оригинального кабеля.
- Закрепите прибор, как описано в главе «Установка / Монтаж».

## ЭКСПЛУАТАЦИЯ

### 1. Общая информация

Главы «Специальная информация» и «Эксплуатация» предназначены как для пользователей, так и для специалистов.

Глава «Установка» предназначена для специалистов.



#### Примечание

Перед началом эксплуатации следует внимательно прочитать данное руководство и сохранить его, чтобы можно было к нему обратиться в будущем. При необходимости передать настоящее руководство новому пользователю.

#### 1.1 Инструкции по технике безопасности

##### 1.1.1 Структура инструкции по технике безопасности



#### СИГНАЛЬНОЕ СЛОВО Тип опасности

Здесь приведены возможные последствия несоблюдения указания по технике безопасности  
→ Здесь приведены мероприятия по предотвращению опасности

##### 1.1.2 Символы, тип опасности

| Символ | Тип опасности                 |
|--------|-------------------------------|
|        | Травма                        |
|        | Поражение электрическим током |
|        | Ожоги (Ожоги, обваривание)    |

##### 1.1.3 Сигнальные слова

| Сигнальное слово | Значение   |
|------------------|--|
| ОПАСНОСТЬ        | указания, несоблюдение которых приводит к <u>серьезным травмам или к смертельному исходу.</u>        |
| ПРЕДУПРЕЖДЕНИЕ   | указания, несоблюдение которых может привести к <u>серьезным травмам или к смертельному исходу.</u>  |
| ОСТОРОЖНО        | указания, несоблюдение которых может привести к <u>травмам средней тяжести или к легким травмам.</u> |

#### 1.2 Другие обозначения в данной документации



#### Примечание

Общие указания обозначены приведенным рядом с ними символом.  
→ Внимательно прочитайте тексты указаний.

| Символ | Значение  |
|--------|---|
|        | Материальный ущерб (повреждение оборудования, косвенный ущерб <u>ущерб окружающей среде</u> ) |
|        | Утилизация устройства   |

→ Этот символ указывает на необходимость выполнения определенных действий. Описание необходимых действий приведено шаг за шагом.

#### 1.3 Указание на приборе

| Символ | Значение            |
|--------|---------------------|
|        | Не накрывать прибор |

#### 1.4 Единицы измерения



#### Примечание

Если не указано иное, все размеры даны в миллиметрах.

## 2. Безопасность

### 2.1 Целевое назначение

Прибор предназначен для обогрева жилых помещений.

Прибор предназначен для бытового использования. Для его безопасного обслуживания пользователю не требуется проходить инструктаж. Возможно использование прибора не только в быту, но и, например, на предприятиях малого бизнеса при условии соблюдения тех же условий

Любое иное или не указанное в настоящем руководстве использование данного устройства считается использованием не по назначению. Использование по назначению подразумевает соблюдение требований настоящего руководства, а также руководств к используемым комплектующим.

**2.2 Общие инструкции по технике безопасности**



**ПРЕДУПРЕЖДЕНИЕ**

- Прибор должен находиться вне досягаемости детей в возрасте до 3 лет, если они остаются без постоянного присмотра взрослых.
- Детям в возрасте от 3 до 7 лет разрешено включать и выключать прибор только под присмотром взрослых или после соответствующего инструктажа о правилах безопасного пользования и потенциальной опасности в случае несоблюдения этих правил. Непременным условием является монтаж прибора, выполненный в соответствии с указаниями настоящего руководства.
- Детям в возрасте от 3 до 7 лет запрещено включать штекерную вилку в розетку и выполнять регулирование прибора.
- Детям старше 8 лет, а также лицам с ограниченными физическими, сенсорными и умственными способностями, не имеющим опыта и не владеющим информацией о приборе, разрешено использовать прибор только под присмотром других лиц или после соответствующего инструктажа о правилах безопасного пользования и потенциальной опасности в случае несоблюдения этих правил.
- Не разрешено использование в качестве игрушки для детей. Дети могут выполнять чистку прибора и те виды технического обслуживания, которые обычно производятся пользователем, только под присмотром взрослых.



**ПРЕДУПРЕЖДЕНИЕ Травма**

В закрытых помещениях температура может быстро достигать высоких значений.

Обеспечьте постоянный контроль, если прибор эксплуатируется в небольшом помещении, а люди в этой комнате не имеют возможности регулировать прибор или самостоятельно покинуть помещение.



**ПРЕДУПРЕЖДЕНИЕ Ожоги**

Запрещено использовать прибор...

- если не выдержаны минимально допустимые расстояния до ближайших предметов и легковоспламеняющихся материалов (мебель, текстильные изделия).
- в помещениях, где из-за наличия химических веществ, пыли, газов или паров есть опасность воспламенения или взрыва. Необходимо хорошо проветрить помещение перед нагревом.
- в непосредственной близости от трубопроводов или емкостей для транспортировки или хранения горючих и взрывоопасных материалов.
- после падения, при повреждении или неисправности устройства.



**ПРЕДУПРЕЖДЕНИЕ Ожоги**

Нагретый воздух должен входить и выходить беспрепятственно.

- Запрещено вставлять предметы в отверстия на приборе.
- Следует соблюдать минимальные расстояния (см. главу «подготовительные мероприятия / Место монтажа»)



**ОСТОРОЖНО Ожоги**

Элементы прибора могут нагреваться до высоких температур и вызывать ожоги. Особую осторожность следует соблюдать там, где есть дети, инвалиды и лица пожилого возраста.



**ОСТОРОЖНО Перегрев**

Запрещено накрывать прибор, это может привести к его перегреву.

**2.3 Знаки технического контроля**

См. шильдик на устройстве.

**3. Описание устройства**

Изделие представляет собой настенный электрический отопительный прибор непосредственного действия для эксплуатации в таких помещениях как кабинеты, кухни, ванные комнаты и другие подобные помещения.

Прибор осуществляет нагрев воздуха внутри помещения и поддерживает установленную температуру воздуха. Прибор оснащен вентилятором, посредством которого осуществляется всасывание комнатного воздуха через воздухозаборник, расположенный на задней части устройства. Поступивший воздух пропускается через нагревательный элемент с положительным температурным коэффициентом. Нагретый воздух выходит через выпускное отверстие, расположенное на передней панели прибора. При достижении в помещении заданной температуры прибор поддерживает ее, периодически включая нагрев.

**Защита от перегрева**

Прибор оснащен предохранительным ограничителем температуры, выполняющим отключение в случае возможного перегрева. Если причина перегрева устранена, прибор восстанавливает свою работу через несколько минут (время охлаждения).

Прибор оснащен дополнительной защитой от перегрева в виде предохранителя, который отключает прибор в случае сильного перегрева так, что его невозможно больше включить.

**4. Ввод в эксплуатацию / Отключение**



**Примечание**

После первого запуска или после длительного перерыва в работе от прибора может исходить характерный запах.

→ Чтобы включить прибор, необходимо вставить вилку в подходящую сетевую розетку.

→ Чтобы отключить прибор, необходимо извлечь вилку из сетевой розетки.

Все настройки остаются неизменными после выключения или после отключения питания.. Данный прибор оснащен резервом мощности, что позволяет сохранять день недели и время на несколько часов.



**Примечание**

Если устройство до отключения работало в режиме таймера и было отключено в течение длительного периода времени, Вам будет предложено установить день недели и время после повторного ввода в эксплуатацию.. Пока эта настройка не будет выполнена, прибор будет работать в режиме комфорт.

### 5. Эксплуатация

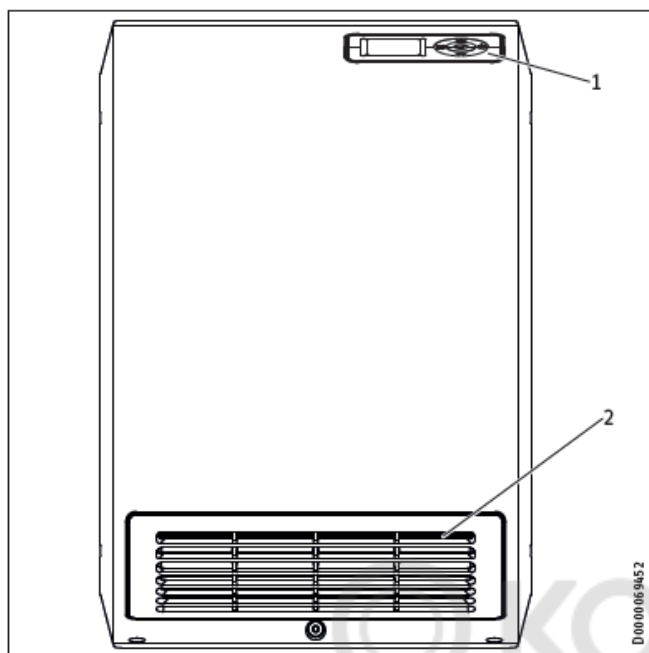

- 1 Панель управления
- 2 Выпуск воздуха

#### 5.1 Панель управления

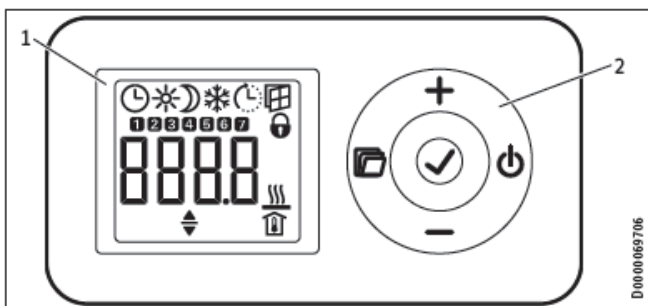

- 1. Дисплей
- 2. Пользовательский интерфейс

Дисплей температуры в помещении

##### 5.1.1 Пользовательский интерфейс

| Кнопка | Обозначение                         | Описание   |
|--------|-------------------------------------|--|
|        | Кнопка "Standby" ("Режим ожидания") | Включить панель управления; Перевести панель управления и тепловентилятор в режим ожидания |
|        | Кнопка "ОК"                         | Выбор; Подтвердить уставки   |
|        | Кнопка "Меню"                       | Зайти и выйти из меню  |
|        | Кнопка "+"                          | Вызвать меню; Изменить настройки   |
|        | Кнопка "-"                          | Вызвать меню; Изменить настройки   |

##### 5.1.2 Дисплей

Если в течение 20 секунд пользователь не выполняет никаких действий, подсветка отключается. Нажмите любую кнопку, чтобы снова включить подсветку.

##### Символы

| Символ | Описание  |
|--------|---|
|        | <b>Дисплей времени:</b><br>Индикация текущего времени или запрограммированного времени запуска<br>Режим таймера:<br>Прибор осуществляет нагрев в соответствии с активированной программой   |
|        | <b>Режим комфорт:</b><br>Прибор поддерживает заданную комфортную температуру. Стандартная уставка: 21.0 °C. Используйте данную уставку для поддержания комфортной температуры, если кто-либо присутствует в помещении   |
|        | <b>Дежурный режим:</b><br>Прибор поддерживает заданную температуру в дежурном режиме. Стандартная уставка: 18.0 °C. Используйте эту уставку ночью или при отсутствии людей в помещении в течение нескольких часов.  |
|        | <b>Защита от замерзания:</b><br>Устройство поддерживает температуру в помещении 7,0 °C. Используйте этот параметр, чтобы защитить неиспользуемую комнату от замерзания.   |
|        | <b>Адаптивно регулируемый запуск</b><br>В режиме таймера время включения нагревательного прибора настраивается таким образом, чтобы в запрограммированное время была достигнута соответствующая заданная температура в помещении.<br>Условия: Функция «Адаптивно регулируемого запуска» активирована (см. главу «Настройки / Стандартное меню»)   |
|        | <b>Обнаружение открытого окна:</b><br>Во избежание лишнего энергопотребления при проветривании, устройство автоматически переключается на режим защиты от замерзания на один час, если открыто окно. В данном случае мигает символ «Обнаружение открытого окна» После проветривания режим защиты от замерзания можно завершить вручную нажатием «+», «-» или «ОК». Затем прибор снова осуществляет нагрев воздуха в помещении до заданной температуры.<br>Условия: Обнаружение открытия окна включено (см. главу "Уставки / стандартное меню"). |
|        | <b>Блокировка управления:</b><br>Чтобы заблокировать или разблокировать пользовательский интерфейс, нажмите и удерживайте "+" и "-" одновременно в течение 5 секунд.  |
|        | <b>Нагрев включен:</b><br>Прибор осуществляет нагрев воздуха в помещении до заданной температуры.   |
|        | <b>Редактируемый параметр:</b><br>Отображаемый параметр можно изменить с помощью "+" и "-".   |
|        | <b>Дни недели:</b><br>1 = Понедельник 2 = Вторник ... 7 = Воскресенье   |

#### 5.2 Режим ожидания



##### Материальный ущерб

В режиме ожидания прибор не включит нагревание ни при каких обстоятельствах. Защиты от замерзания нет.

→ Чтобы включить панель управления следует нажать кнопку «Standby» ("Режим ожидания"). Появляется стандартный экран.

→ Для перевода панели управления и тепловентилятора в режим ожидания нажмите кнопку "Standby" ("Режим ожидания"). На экране отображается "- - -".

## 6. Настройки

### 6.1 Стандартный экран

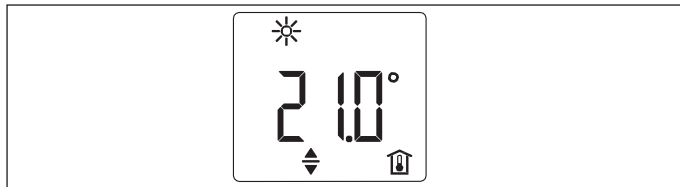

Стандартный экран отображается постоянно. Если пользователь в меню не выполняет никаких действий более 20 секунд, устройство автоматически переключается на стандартный экран.

На экране по умолчанию отображается текущая установленная комнатная температура, а также символ "редактируемый параметр". При помощи "+" и "-" можно изменить установленную комнатную температуру.

Если заданная температура в помещении соответствует одному из значений, установленных для режима «Комфорт» или «дежурного» режима, в строке меню появляется символ соответствующего режима работы (Режим «Комфорт», режим «Дежурный»).

Установленную комнатную температуру можно также изменить вручную, когда устройство находится в режиме таймера. Измененная заданная комнатная температура поддерживается до тех пор, пока не будет достигнута следующая запрограммированная точка переключения.

### 6.2 Стандартное меню

Для доступа к стандартному меню кратковременно нажмите кнопку "Menu" («Меню»). Теперь можно вызвать следующие пункты меню:

| Символ | Описание  |
|--------|---|
|        | Выбрать день недели и время                           |
|        | Выбрать комфортную температуру                        |
|        | Выбрать температуру дежурного режима                  |
|        | Включить и выключить функцию «Обнаружение откр. окна» |
|        | Выбрать временную программу (выкл, Pro1, Pro2, Pro3)  |
|        | Вкл. / выкл. функцию «Адаптивно регулируемый запуск»  |



#### Примечание

Температура режима «Комфорт» должна быть установлена как минимум на 0,5 ° C выше температуры дежурного режима

Чтобы изменить настройку пункта меню, вызовите соответствующий пункт меню с помощью "+" и "-". Нажмите "OK".

Как только появится символ "редактируемый параметр", вы можете изменить настройки пункта меню с помощью "+" и "-". Нажмите "Ok" для сохранения настроек.

Для выхода из стандартного меню нажмите "Menu" («Меню»). Появляется стандартный экран.

### 6.3 Меню настроек

| Дисплей   | Описание             |
|-----------|----------------------|
| I1-I2     | Фактические значения |
| Pro1-Pro3 | Временные программы  |
| P1-P5     | Параметры            |

В меню настроек можно вызывать на экран фактические значения, запрограммировать программы установки времени для режима таймера и задать параметры.

Для доступа к меню настроек нажмите и удерживайте "Menu" («Меню»). Примерно через 3 секунды отображается фактическое значение I1.

Используйте "+" и "-" для переключения между отдельными фактическими значениями, программами времени и параметрами.

Для выхода из меню настроек нажмите "Menu" («Меню»). Появляется стандартный экран.

#### 6.3.1 Фактические значения

На экран могут быть вызваны следующие фактические значения:

| Символ | Описание                            | Единица     |
|--------|-------------------------------------|-------------|
| I1     | Фактическая температура в помещении | [°C]   [°F] |
| I2     | Относительное время нагрева         | [ч]         |

(Счетчик можно сбросить через параметр P5.)

#### Примечание

Счетчик относительного времени нагрева (I2) подсчитывает в полных часах время, когда тепловентилятор осуществляет нагрев.. При отключении прибора от сети или при вытаскивании сетевого штекера, фазы нагрева продолжительностью менее 60 минут не будут зафиксированы.

#### 6.3.2 Временные программы

При использовании устройства в режиме таймера доступны три временные программы. Временные программы Pro1 и Pro2 предварительно настроены на заводе. Временная программа Pro3 может быть настроена в соответствии с Вашими индивидуальными требованиями.

| Символ | Описание  |
|--------|---|
| Pro1   | Временная программа «Ежедневно»<br>- Периодичность: С понедельника по воскресенье   |
| Pro2   | Временная программа «Будние дни»<br>- Периодичность: С понедельника по пятницу  |
| Pro3   | Временная программа «Определяется пользователем»<br>- до 14 режимов поддержания комфортной температуры, настраиваемые в свободном порядке |



#### Примечание

Для использования режима таймера выберите необходимую временную программу в стандартном меню (см. раздел "Настройки / Стандартное меню").



#### Примечание

Убедитесь, что день недели и время установлены правильно при настройке временных программ.



### Примечание

Следующие положения применимы для всех временных программ (Pro1, Pro2, Pro3):  
Если программа завершается после 23: 59 ч, то время окончания будет автоматически перенесено на следующий день недели. Режим «Комфорт» сохраняется после полуночи и заканчивается на следующий день в установленное время.

### Временные программы Pro1 и Pro2

Вы можете указать время начала и окончания режима Комфорт с помощью временных программ Pro1 и Pro2. В течение этого периода времени прибор нагревает воздух в помещении до заданной температуры. В остальное время устройство работает в дежурном режиме. Соответственно существует фаза режима Комфорт и фаза дежурного режима, которые повторяются либо ежедневно (Pro1), либо по будним дням (Pro2).

Заводская настройка этих фаз следующая:

- 08:00 - 22:00: Режим Комфорт
- 22:00 - 8:00 Дежурный режим



### Примечание

Когда включена программа Pro2, устройство работает в выходные дни исключительно в дежурном режиме.

Чтобы адаптировать временные программы Pro1 и Pro2 в соответствии с вашими потребностями, выполните следующие действия:

- В меню настроек используйте " + " и " - " для выбора требуемой временной программы
- Нажмите "OK".  
Отображается время начала режима Комфорт.
- Используйте «+» и «-», чтобы установить необходимое время начала работы в соответствующем режиме.
- Нажмите "OK".  
Отображается время завершения режима Комфорт.
- Используйте «+» и «-», чтобы установить необходимое время завершения работы в соответствующем режиме.

→ Чтобы сохранить, нажмите "OK".

### Временная программа Pro3

Вы можете использовать программу Pro3 для определения до 14 отдельных фаз режима Комфорт, которые будут повторяться ежедневно.

Чтобы установить фазу режима Комфорт во временной программе Pro3, следует выполнить следующие действия:

- В меню настроек используйте " + " и " - " для выбора временной программы Pro3.
- Нажмите "OK".  
На экране отображается "3---".
- Нажмите "OK".  
Отображается день недели или группа дней.
- Используйте «+» и «-», чтобы выбрать необходимый день или группу дней.
- Нажмите "OK".  
Отображается время начала режима Комфорт.
- Используйте «+» и «-», чтобы установить необходимое время начала работы в соответствующем режиме.
- Нажмите "OK".  
Отображается время завершения режима Комфорт.
- Используйте «+» и «-», чтобы установить необходимое время

завершения работы в соответствующем режиме.

→ Нажмите "OK".

Фаза режима Комфорт «3-01» сконфигурирована.

→ Чтобы настроить следующую фазу режима Комфорт, используйте «+» и «-» во временной программе Pro3, чтобы выбрать символ «3 ---». Выполняйте действия как описано выше.

### 6.3.3. Параметры

Вы можете вызвать следующие параметры:

| Символ | Описание                              | Опции         |
|--------|---------------------------------------|---------------|
| P1     | Поправочный коэфф. для комн.тем-ры    | ±3 °C   ±5 °F |
| P2     | Формат времени                        | 12 ч   24 ч   |
| P3     | Единицы измерения температуры         | °C   °F       |
| P4     | Сброс врем. программ (режим таймера). | вкл   выкл    |
| P5     | Сброс относительного времени нагрева  | вкл   выкл    |

Чтобы изменить значение параметра, используйте "+" и "-" для вызова соответствующего параметра. Нажмите "OK".

Как только появится символ "редактируемый параметр", вы можете изменить значение параметра с помощью " + " и " - ". Нажмите "Ok" для сохранения выбранного значения.

#### P1: Поправочный коэффициент для комнатной температуры

Неравномерное распределение температуры в помещении может стать причиной разницы между отображаемой фактической температурой I1 и измеряемой Вами температурой в помещении. Чтобы компенсировать эту разницу, можно задать поправочный коэффициент для комнатной температуры ± 3 ° C через параметр P1.

Пример: Прибор показывает I1 = 21.0 °C. Вы измерили комнатную температуру и получили в результате 20.0 °C. Разница составляет 1.0 °C.

→ Для компенсации разницы установите поправочный коэффициент P1 = -1.0.

#### P2: Формат времени

Параметр P2 позволяет определить, будет ли время отображаться в 12-часовом или 24-часовом формате.

#### P3: Единицы измерения температуры

Параметр P3 используется для указания, будет ли отображаться комнатная температура в градусах Цельсия [° C] или Фаренгейта [° F].

#### P4: Сброс временных программ

Активация параметра P4 сбрасывает все временные программы до заводских настроек.

#### P5: Сброс относительного времени нагрева

Посредством активации параметра P5 сбрасывается счетчик для относительного времени нагрева (I2).

## 7. Чистка, уход и техническое обслуживание

Прибор не содержит деталей, которые подлежат обслуживанию пользователем.



### Материальный ущерб

- Не распылять чистящее средство в воздухозаборные и выпускные отверстия.
- Убедитесь, что влага не может попасть в УСТРОЙСТВО
- Потемнения, появившиеся на корпусе прибора, можно удалить влажной тканевой салфеткой.
- Чистку прибора производить только после его охлаждения, используя обычные чистящие средства. Запрещено использовать абразивные или едкие чистящие средства.

## Устранение неисправностей

### Очистка пылеулавливающего фильтра

→ Необходимо регулярно очищать пылеулавливающий фильтр. Пылеулавливающий фильтр извлекается сбоку устройства. Прежде чем извлечь фильтр, прибор нужно снять с настенной монтажной планки (см. главу «подготовительные мероприятия / Место монтажа»).

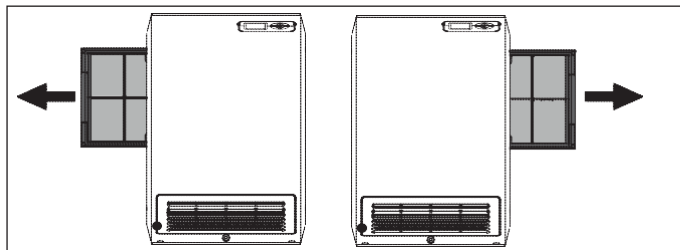

## 8. Устранение неисправностей

| Проблема   | Причина   | Способ устранения   |
|--|---|---|
| Прибор не обеспечивает требуемой мощности нагрева.                         | Сильное загрязнение пылеулавливающего фильтра   | Проверить и, при необходимости, очистить пылеулавливающий фильтр.   |
| Помещение нагревается недостаточно. Прибор не нагревается.                 | На устройстве установлена слишком низкая температура  | Проверьте заданную температуру на устройстве. При необходимости отрегулируйте                                       |
|  | Нет питания.  | Проверьте УЗО и модульный автоматический выключатель в блоке предохранителей  |
|  | Сработал предохранитель   | Устройство не может быть перезапущено   |
| Помещение нагревается недостаточно, несмотря на то, что прибор нагревается | Перегрев. Верхний предел плавкого предохранителя ограничивает мощность нагрева.   | Устраните причину (грязь или препятствия на входе или выпуске воздуха). Соблюдайте минимальные расстояния           |
|  | Для нагрева помещения требуется больше тепла, чем поставляется устройством.   | Устраните причину теплопотери   |
| Помещение нагревается слишком сильно                                       | На устройстве задана слишком высокая температура  | Проверьте выбранную температуру. При необходимости отрегулируйте  |
|  | Заявленная комнатная температура не соответствует фактической температуре.  | Устраните препятствия для воздухообмена между устройством и воздухом в помещении                                    |
| Не срабатывает функция обнаружения открытого окна                          | При проветривании прибор не обнаруживает резкого падения температуры. (Для обнаружения открытого окна требуется предварительно стабильная температура в помещении). | После выполнения настроек на устройстве подождите некоторое время, пока температура в помещении не стабилизируется. |
|  |   | Устраните препятствия для воздухообмена между устройством и воздухом в помещении                                    |
|  | Обнаружение открытого окна не активировано.   | Включите функцию обнаружения открытого окна в стандартном меню.   |
| Функция «Адаптивно регулируемый запуск» не работает должным образом        | Данная функция эффективна только в режиме таймера.  | Используйте режим таймера для оптимального нагрева.   |
|  | Существенные колебания температуры или устройство не изучено должным образом  | Подождите несколько дней, чтобы ситуация стабилизировалась.   |
|  | Функция «Адаптивно регулируемый запуск» не активирована   | Включите «Адаптивно регулируемый запуск» в стандартном меню   |
| Отображается Err или E   | Обнаружена внутренняя ошибка  | Свяжитесь с квалифицированным специалистом  |

Если невозможно устранить эту неисправность самостоятельно, нужно вызвать специалиста. Чтобы специалист смог оперативно помочь, следует сообщить ему номер прибора с заводской таблички (000000-0000-000000).

## УСТАНОВКА

### 9. Безопасность

Установка, ввод в эксплуатацию, а также техническое обслуживание и ремонт прибора должны производиться только квалифицированным специалистом.

#### 9.1 Общие инструкции по технике безопасности

Безупречная работа прибора и безопасность эксплуатации гарантируются только при использовании соответствующих оригинальных комплектующих и запчастей.

#### 9.2 Предписания, стандарты и положения



#### Примечание

Необходимо соблюдать все национальные и региональные предписания и положения.

- Установить прибор таким образом, чтобы лица, принимающие ванну или душ, не могли коснуться устройств управления.
- Выполнять все работы по подключению и установке в соответствии с предписаниями Ассоциации Электрических, Электронных и Информационных Технологий (DIN VDE 0100) (или в соответствии с местными предписаниями), а также в соответствии с правилами Вашей местной энергетической компании, соответствующими национальными и локальными нормами и правилами.
- Устанавливайте устройство только на вертикальную стену, которая устойчива к температурам как минимум до 85°C.
- Соблюдайте минимальное расстояние до смежных поверхностей
- Убедитесь, что кабель в месте установки подходящего сечения
- При подключении устройства через розетку убедитесь, что после установки прибора к ней будет беспрепятственный доступ.
- Никогда не устанавливайте устройство прямо над розеткой.
- При установке отопительного прибора в помещениях с ванной или душем соблюдайте правила безопасности согласно VDE 0100, Раздел 701 [или местные правила], в соответствии с указаниями на шильдике прибора.
- Соблюдайте предписания заводской таблички. Указанное напряжение должно соответствовать напряжению сети.
- Соблюдайте строительные нормы и правила (или местные правила)

## 10. Описание устройства

### 10.1 Стандартная поставка

Следующие детали поставляются вместе с прибором:

- Настенная монтажная планка

### 10.2 Комплектующие

- Полотенцедержатель



### 11. Подготовка

#### 11.1 Место установки

##### Минимальные расстояния

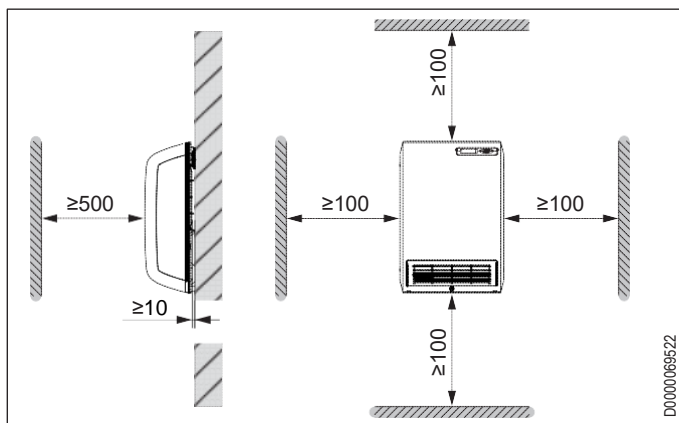

D0000069522



#### ОСТОРОЖНО Травма

- Следует соблюдать минимальные расстояния.
- Если прибор используется в комбинации с полотенцедержателем, необходимо смонтировать прибор так, чтобы



#### Примечание

Для эффективного нагрева (без полотенцедержателя) рекомендуем монтажную высоту в пределах 300–500 мм.



#### Примечание

Ширина пылеулавливающего фильтра составляет 275 мм.

- Оставьте сбоку достаточно места, чтобы можно было без усилий извлечь пылеулавливающий фильтр (см. главу «Очистка, уход и техническое обслуживание»).
- Если прибор установлен в нише, то перед извлечением фильтра прибор нужно снять с настенной монтажной планки.

## 12. Установка

### 12.1 Монтаж на стену



#### Примечание

Установить настенную монтажную планку так, чтобы отверстие для накладки было направлено вверх



#### Примечание

Использовать подходящий крепежный материал.

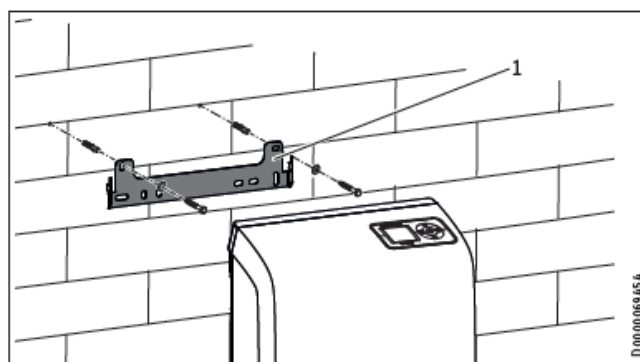

D 0000069454

#### 1 Настенная монтажная планка

→ Разметьте на стене места, где необходимо просверлить отверстия для настенной монтажной планки. Планку используйте в качестве шаблона.

→ Просверлите отверстия.

→ Закрепите настенную монтажную планку на стене с помощью подходящих дюбелей и шурупов.



#### Примечание

Горизонтальный и вертикальный пазы позволяют при необходимости выровнять планку при фиксации в отверстиях.

### 12.2 Установка устройства

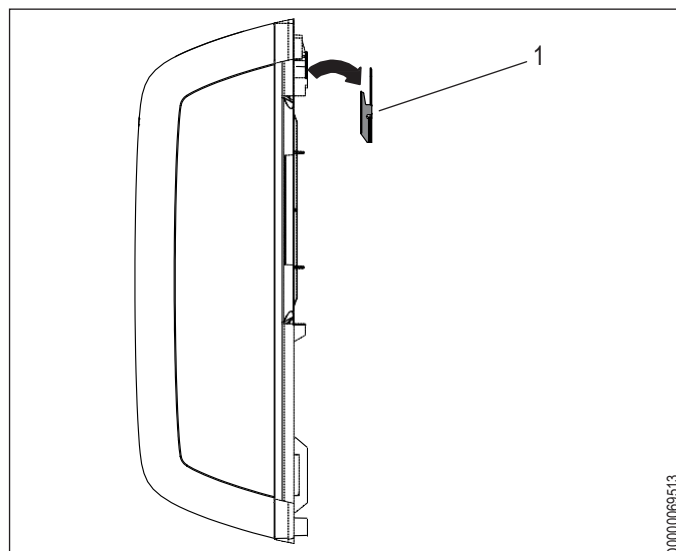

D0000069513

#### 1 Настенная монтажная планка

→ Навесить прибор так, чтобы верхние вертикальные пазы на задней стенке прибора наделись на настенную монтажную планку.

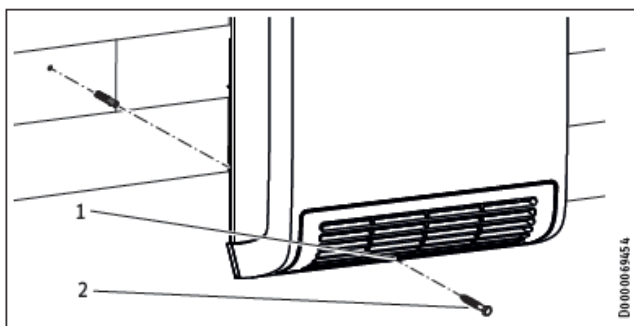

- 1 Сквозное отверстие для предохранительного винта
- 2 Предохранительный винт

- Отметить место для отверстия для предохранительного винта. В качестве шаблона можно использовать сквозное отверстие в нижней части корпуса прибора.
- Снять прибор с настенной монтажной планки.
- Просверлить отверстие для предохранительного винта. Вставить подходящий дюбель.
- Навесить прибор на настенную монтажную планку, как описано выше.
- Закрепить прибор подходящим винтом.

### 12.3 Монтаж полотенцедержателя (комплектующих)

- Осторожно развести концы полотенцедержателя в стороны.

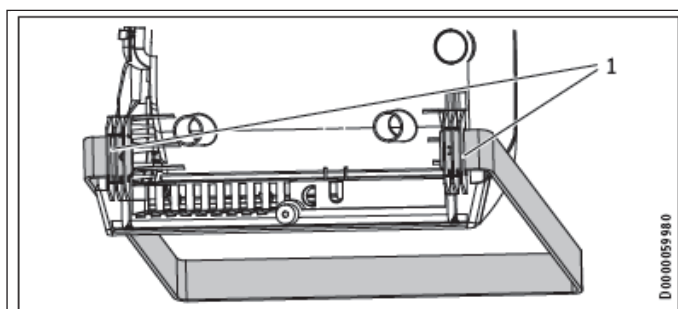

- 1 Отверстия для полотенцедержателя
- Завести концы полотенцедержателя слева и справа в предусмотренные для них отверстия в задней части прибора.

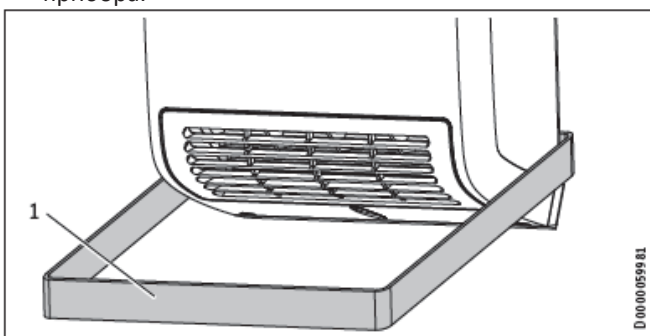

- 1 Установленный полотенцедержатель

### 12.4 Электроподключение



#### ОСТОРОЖНО Травма

- Запрещается вешать на полотенцедержатель предметы из теплочувствительных или легко воспламеняющихся материалов (например, шелковые, шерстяные или синтетические ткани, бумагу).



#### ПРЕДУПРЕЖДЕНИЕ поражение электрическим током

- Все работы по электрическому подключению и установке необходимо производить в соответствии с инструкцией.



#### Материальный ущерб

- Напряжение сети должно совпадать с указанным на табличке.
- Следует соблюдать предписания на заводской табличке.

Устройство поставляется со штекерной вилкой, но может подключаться и неразъемным способом.

#### 12.4.1 Подключение к сетевой розетке



#### Материальный ущерб

- Запрещено располагать кабель питания так, чтобы он находился перед отверстием для выхода горячего воздуха.
- Излишек кабеля питания можно уложить в кабельный отсек сзади прибора.

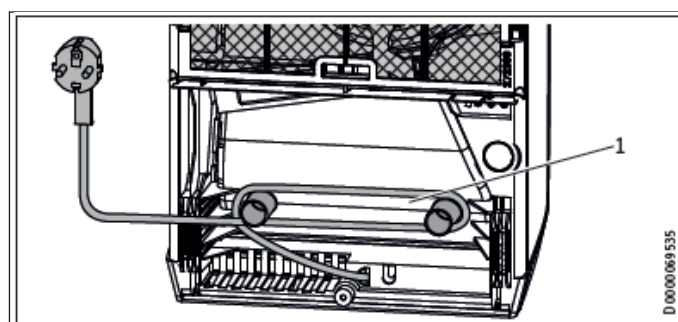

- 1 кабельный отсек

- Подключить вилку прибора к подходящей сетевой розетке.

### 12.4.2 Неразъемное подключение



**ПРЕДУПРЕЖДЕНИЕ** поражение электрическим током

При неразъемном способе соединения устройство должно отключаться от сети с раствором всех контактов не менее 3 мм.



#### Материальный ущерб

→ укоротить кабель питания так, чтобы он проходил непосредственно к приборной розетке.

→ при этом следует убедиться, что длина кабеля будет достаточной для монтажа устройства на стену.



#### Материальный ущерб

Устройство не предназначено для подключения к стационарно проложенной электрической проводке.

→ Укоротить кабель питания, отрезав вилку.

→ Подключите кабель питания к соответствующей розетке.

## 13. Ввод в эксплуатацию

Прибор готов к работе, как только он будет закреплен на стене и подключен к сети.

→ Снимите защитную пленку с панели управления.

## 14. Устранение неисправностей

При повреждении кабеля питания или необходимости его замены выполнять эти работы должен только специалист, уполномоченный производителем, и только с использованием оригинального кабеля.

## 15. Передача устройства

Объясните функции устройства пользователю. Обрат особое внимание на инструкции по технике безопасно. Передайте пользователю инструкции по эксплуатации установке.

## 16. Спецификация

### 16.1 Размеры и соединения

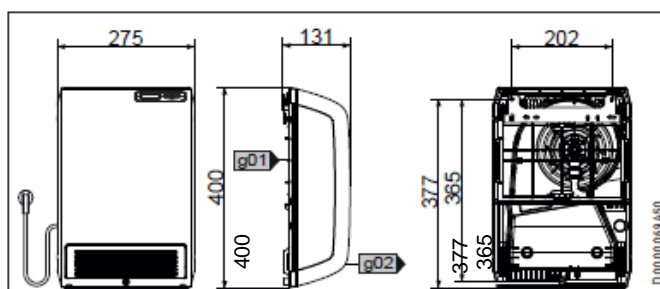

CK 20 Trend LCD

g01 Воздухозабор  
g02 Выпуск воздуха

### 16.2 Данные об энергопотреблении

Продукт удовлетворяет требованиям ЕС в части соответствия Директиве по экологизации энергопотребляющих продуктов.

|              |                       |
|--------------|-----------------------|
|              | CK 20<br>Trend<br>LCD |
|              | 236653                |
| Изготовитель | STIEBEL<br>ELTRON     |

| Теплопроизводительность  |    |       |
|--|----|-------|
| Номинальная теплопроизводительность $P_{ном}$                            | kW | 2.0   |
| Минимальная теплопроизводительность $P_{мин}$                            | kW | 0.0   |
| Макс. постоянная теплопроизв-ть $P_{макс пост}$                          | kW | 2.0   |
| Расход энергии на собственные нужды                                      |    |       |
| При номинальной теплопроизводительности $e_{lmax}$                       | kW | 0.000 |
| При минимальной теплопроизводительности $e_{lmin}$                       | kW | 0.000 |
| В режиме ожидания $e_{l sw}$   | kW | 0.000 |
| Тип теплопроизводительности/регулировка комнатной температуры            |    |       |
| Одноступенчатая теплопроизводительность, без регулировки температуры     |    | -     |
| Две или более ступеней, выбираемые вручную, без регулировки температуры  |    | -     |
| Регулировка комнатной температуры с помощью механического термостата     |    | -     |
| С электронной системой регулировки комнатной температуры                 |    | -     |
| Электронная система регулировки температуры и настройка по времени суток |    | -     |
| Электронная система регулировки температуры и настройка по дням недели   |    | x     |
| Другие опции управления  |    |       |
| Регулировка комнатной температуры с функцией обнаружения движения        |    | -     |
| Регулировка комнатной температуры с функцией обнаружения открытого окна  |    | x     |
| С опцией дистанционного управления                                       |    | -     |
| Адаптивно регулируемое управление началом нагрева                        |    | x     |
| С ограничением рабочего времени  |    | -     |
| С температурным датчиком   |    | -     |

### 16.3 Технические данные

|                              | CK 20<br>Trend LCD |                 |
|------------------------------|--------------------|-----------------|
|                              | 236653             |                 |
| Электротехнические данные    |                    |                 |
| Присоединенная мощность      | W                  | 2000            |
| Фазы                         |                    | 1/N             |
| Номинальное напряжение       | V                  | ~230            |
| Частота                      | Гц                 | 50/-            |
| Размеры                      |                    |                 |
| Высота                       | мм                 | 400             |
| Ширина                       | мм                 | 275             |
| Толщина                      | мм                 | 131             |
| Вес                          |                    |                 |
| Вес                          | кг                 | 2.5             |
| Исполнения                   |                    |                 |
| Уставка защиты от замерзания | °C                 | 7               |
| Степень пылевлагозащиты      |                    | IP24            |
| Класс защиты                 |                    | II              |
| Цвет                         |                    | Белый, RAL 9016 |
| Параметры                    |                    |                 |
| Ступени мощности             |                    | 1               |
| Диапазон уставок             | °C                 | 5-30            |
| Шум при эксплуатации         | dB(A)              | 49              |

## Гарантия

Условия гарантии наших немецких компаний не распространяются на приборы, приобретенные за пределами Германии. В странах, где продажу нашей продукции осуществляют наши дочерние компании, гарантия предоставляется исключительно этими дочерними компаниями. Такая гарантия предоставляется только в том случае, если дочернее предприятие выпустило собственные условия гарантии. Никаких других гарантий не предусмотрено.

На приборы, приобретенные в странах, где ни одна из наших дочерних компаний не осуществляет продажу нашей продукции, никакие гарантии не распространяются. Это не касается гарантий, которые могут предоставляться импортером.

## Защита окружающей среды и утилизация

Мы просим Вас помочь защитить окружающую среду. После использования утилизируйте различные материалы в соответствии с национальными правилами

## Deutschland

STIEBEL ELTRON GmbH & Co. KG  
Dr.-Stiebel-Straße 33 | 37603 Holzminden  
Tel. 05531 702-0 | Fax 05531 702-480  
info@stiebel-eltron.de  
www.stiebel-eltron.de

## Verkauf

Tel. 05531 702-110 | Fax 05531 702-95108 | info-center@stiebel-eltron.de

## Kundendienst

Tel. 05531 702-111 | Fax 05531 702-95890 | kundendienst@stiebel-eltron.de

## Ersatzteilverkauf

Tel. 05531 702-120 | Fax 05531 702-95335 | ersatzteile@stiebel-eltron.de

## Australia

STIEBEL ELTRON Australia Pty. Ltd.  
6 Prohasky Street | Port Melbourne VIC 3207  
Tel. 03 9645-1833 | Fax 03 9645-4366  
info@stiebel.com.au  
www.stiebel.com.au

## Austria

STIEBEL ELTRON Ges.m.b.H.  
Gewerbegebiet Neubau-Nord  
Margaritenstraße 4 A | 4063 Hörsching  
Tel. 07221 74600-0 | Fax 07221 74600-42  
info@stiebel-eltron.at  
www.stiebel-eltron.at

## Belgium

STIEBEL ELTRON bvba/sprl  
't Hofveld 6 - D1 | 1702 Groot-Bijgaarden  
Tel. 02 42322-22 | Fax 02 42322-12  
info@stiebel-eltron.be  
www.stiebel-eltron.be

## China

STIEBEL ELTRON (Guangzhou) Electric  
Appliance Co., Ltd.  
Rm 102, F1, Yingbin-Yihao Mansion, No. 1  
Yingbin Road  
Panyu District | 511431 Guangzhou  
Tel. 020 39162209 | Fax 020 39162203  
info@stiebel-eltron.cn  
www.stiebel-eltron.cn

## Czech Republic

STIEBEL ELTRON spol. s r.o.  
K Hájům 946 | 155 00 Praha 5 - Stodůlky  
Tel. 251116-111 | Fax 235512-122  
info@stiebel-eltron.cz  
www.stiebel-eltron.cz

## Finland

STIEBEL ELTRON OY  
Kapinakuja 1 | 04600 Mäntsälä  
Tel. 020 720-9988  
info@stiebel-eltron.fi  
www.stiebel-eltron.fi

## France

STIEBEL ELTRON SAS  
7-9, rue des Selliers  
B.P 85107 | 57073 Metz-Cédex 3  
Tel. 0387 7438-88 | Fax 0387 7468-26  
info@stiebel-eltron.fr  
www.stiebel-eltron.fr

## Hungary

STIEBEL ELTRON Kft.  
Gyár u. 2 | 2040 Budaörs  
Tel. 01 250-6055 | Fax 01 368-8097  
info@stiebel-eltron.hu  
www.stiebel-eltron.hu

## Japan

NIHON STIEBEL Co. Ltd.  
Kowa Kawasaki Nishiguchi Building 8F  
66-2 Horikawa-Cho  
Saiwai-Ku | 212-0013 Kawasaki  
Tel. 044 540-3200 | Fax 044 540-3210  
info@nihonstiebel.co.jp  
www.nihonstiebel.co.jp

## Netherlands

STIEBEL ELTRON Nederland B.V.  
Daviottenweg 36 | 5222 BH 's-Hertogenbosch  
Tel. 073 623-0000 | Fax 073 623-1141  
info@stiebel-eltron.nl  
www.stiebel-eltron.nl

## Poland

STIEBEL ELTRON Polska Sp. z O.O.  
ul. Działkowa 2 | 02-234 Warszawa  
Tel. 022 60920-30 | Fax 022 60920-29  
biuro@stiebel-eltron.pl  
www.stiebel-eltron.pl

## Russia

STIEBEL ELTRON LLC RUSSIA  
Urzhumskaya street 4,  
building 2 | 129343 Moscow  
Tel. 0495 7753889 | Fax 0495 7753887  
info@stiebel-eltron.ru  
www.stiebel-eltron.ru

## Slovakia

TATRAMAT - ohrievače vody s.r.o.  
Hlavná 1 | 058 01 Poprad  
Tel. 052 7127-125 | Fax 052 7127-148  
info@stiebel-eltron.sk  
www.stiebel-eltron.sk

## Switzerland

STIEBEL ELTRON AG  
Industrie West  
Gass 8 | 5242 Lupfig  
Tel. 056 4640-500 | Fax 056 4640-501  
info@stiebel-eltron.ch  
www.stiebel-eltron.ch

## Thailand

STIEBEL ELTRON Asia Ltd.  
469 Moo 2 Tambol Klong-Jik  
Amphur Bangpa-In | 13160 Ayutthaya  
Tel. 035 220088 | Fax 035 221188  
info@stiebel-eltronasia.com  
www.stiebel-eltronasia.com

## United Kingdom and Ireland

STIEBEL ELTRON UK Ltd.  
Unit 12 Stadium Court  
Stadium Road | CH62 3RP Bromborough  
Tel. 0151 346-2300 | Fax 0151 334-2913  
info@stiebel-eltron.co.uk  
www.stiebel-eltron.co.uk

## United States of America

STIEBEL ELTRON, Inc.  
17 West Street | 01088 West Hatfield MA  
Tel. 0413 247-3380 | Fax 0413 247-3369  
info@stiebel-eltron-usa.com  
www.stiebel-eltron-usa.com



Irrtum und technische Änderungen vorbehalten! | Subject to errors and technical changes! | Sous réserve d'erreurs et de modifications techniques! | Onder voorbehoud van vergissingen en technische wijzigingen! | Salvo error o modificación técnica! | Excepto erro ou alteração técnica! | Zastrzeżone zmiany techniczne i ewentualne błędy! | Omty a technické změny jsou vyhrazeny! | A muszakai változtatások és tévedések jogát fenntartjuk! | Отсутствие ошибок не гарантируется. Возможны технические изменения. | Чыбы а тэхнічныя змены с'у вынарадэн!

Stand 9147

**STIEBEL ELTRON**

A 326615-40520-9342