

Danfoss

AMB 162 / 182

24В

CE

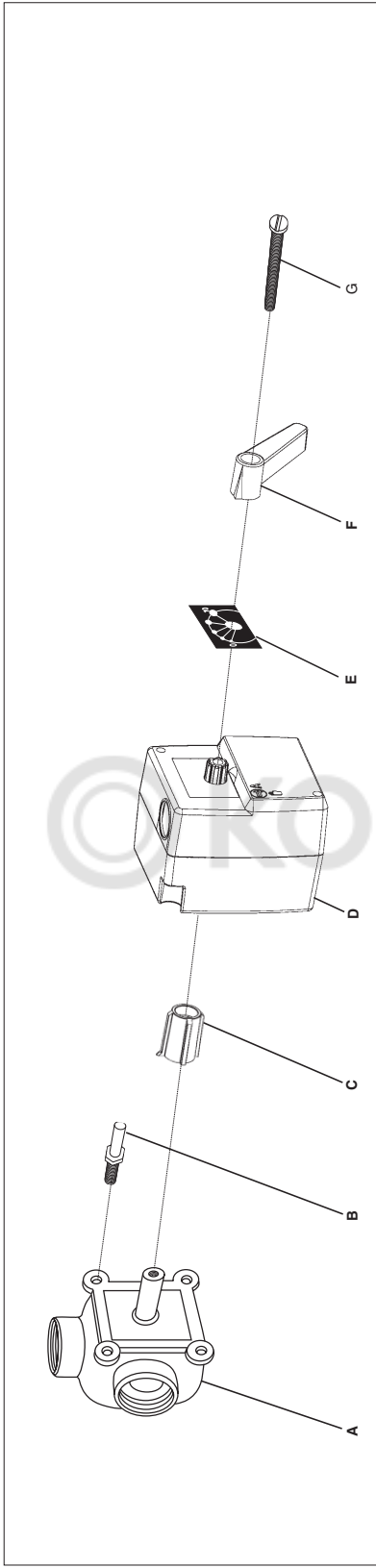
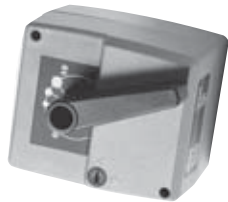

Русский

ИНФОРМАЦИЯ



Руководство по монтажу
Для монтажа привода необходимо выполнить следующие операции:

1. Повернуть шток клапана А против часовой стрелки до конечного положения (ОТКРЫТ или ЗАКРЫТ). Снять рукоятку ручного позиционирования со штока клапана.
2. Закрутить фиксирующий винт В в соответствующее отверстие на клапане (при необходимости следует снять существующие винты).
3. Надеть соединяющий элемент С на шток клапана.
4. Надеть привод D на соединяющий элемент С, при необходимости повернув привод немного по часовой стрелке, пока фиксирующие винты В не войдут в отверстия на приводе.
5. Установить на привод шкалу Е в соответствии с положением выполняемых функций (ОТКРЫТ/ЗАКРЫТ).
6. Поместить ручку F на привод, убедившись, что стрелка указывает на позицию

позицию левого края шкалы. Зафиксировать все элементы винтом G.

7. Повернуть отверткой выключательную кнопку на крышке корпуса из положения «А» в положение «С», а затем помощью рукоятки F повернуть шток привода от одного крайнего положения до другого.
8. Примечание. Шток привода поворачивается между двумя фиксированными положениями на 90°.
9. Подключить привод к источнику питания.
10. Повернуть выключательную кнопку обратно в позицию «А». При этом привод повернется в требуемое положение.

Область применения
Электрический привод AMB 162/182 предназначен для управления поворотными регулирующими клапанами по импульсному сигналу или по сигналу 0-10В от контроллера.

Принцип действия
Привод устанавливается непосредственно на клапан и закрепляется одним винтом. Фиксирующий винт устанавливается вместе с приводом. Установочные положения привода могут изменяться с шагом 90°. Когда при вращении шток привода достигает конечного положения, концевые выключатели отключают питающее напряжение. В случае неполадки контроллера привод может быть переведен в режим ручного позиционирования путем отключения редуктора поворотной рукоятки на его корпусе. В ручном режиме шток привода в любую позицию можно установить в любую позицию, которая указывается на шкале.

Схема электрических соединений

Импульсный сигнал от прецизионных электронных регуляторов

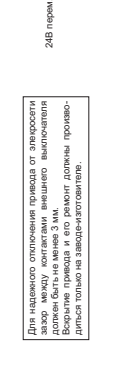

Для надежного оплощения привода от электропитания должно быть использовано выключательное устройство. В случае привода и его рамку должны промаркироваться только на заводском уровне.

Технические характеристики AMB 162 / 182

082С.	4030	4031	4082	4084
Напряжение питания	24 вил 230В перемен ток	24 вил 230В перемен ток	50/60 Гц	
Потребляемая мощность	2,5ВА	2,5ВА	3,5ВА	3,5ВА
Подключение	алюминий/латунь	алюминий/латунь	алюминий/латунь	алюминий/латунь
Концевые выключатели	кабель 2 м (3 x 0,5 мм²)	кабель 2 м (3 x 0,5 мм²)	кабель 2 м (3 x 0,5 мм²)	кабель 2 м (3 x 0,5 мм²)
Концевой выключатель	ручное позиционирование	ручное позиционирование	ручное позиционирование	ручное позиционирование
Угол поворота	5	5	10	15
Крутящий момент, Нм	140	140	140	140
Угол поворота на 90°, с	140	140	140	140
Уровень шума	макс. 55 дБ(А)	макс. 55 дБ(А)	макс. 55 дБ(А)	макс. 55 дБ(А)
Материал корпуса	Латунь	Латунь	Латунь	Латунь
Класс электробезопасности	II (без заземляющего провода)	II (без заземляющего провода)	II (без заземляющего провода)	II (без заземляющего провода)
Рабочая температура окружающей среды, °С	0...+40	0...+40	0...+40	0...+40
Температура транспортировки и хранения, °С	-10...+80	-10...+80	-10...+80	-10...+80
Соответствие стандартам	89/336/EEC, 92/31/EEC и 93/68/EEC	89/336/EEC, 92/31/EEC и 93/68/EEC	89/336/EEC, 92/31/EEC и 93/68/EEC	89/336/EEC, 92/31/EEC и 93/68/EEC
Техническое обслуживание	обслуживать	обслуживать	обслуживать	обслуживать