

# BIS Mengeri<sup>®</sup> Rapid I

для труб DN 50 - DN 200

(N 05 22)



## Свойства и преимущества

- одновинтовой соединитель
- закручивание возможно без специального инструмента
- аксиальная прочность на растяжение макс. до 0,5 бар DN 50 - DN 200
- визуальный контроль закручивания, выполняется быстро и просто
- материал:
  - кольцо соединительное: хромистая сталь 1.4510/11 (AISI 430 Ti / 439)
  - запорный блок: сталь 1.4510 (AISI 439) / 1.4301 (AISI 304)
  - болты / гайки: сталь оцинкованная
  - уплотнительная манжета из резины EPDM, черная

Арт. №	D (мм)	DN (мм)	Винт	B (мм)	b (мм)	T (max.) (Nm)	Уп.min
745 9 050	70	50	M8	80	42	до смыкания	50
745 9 070	85	70	M8	98	42	до смыкания	50
745 9 080	90	80	M8	103	42	до смыкания	50
745 9 100	125	100	M8	139	48	до смыкания	50
745 9 125	147	125	M8	161	56	до смыкания	20
745 9 150	172	150	M8	187	56	до смыкания	15
745 9 200	223	200	M10	240	70	до смыкания	5

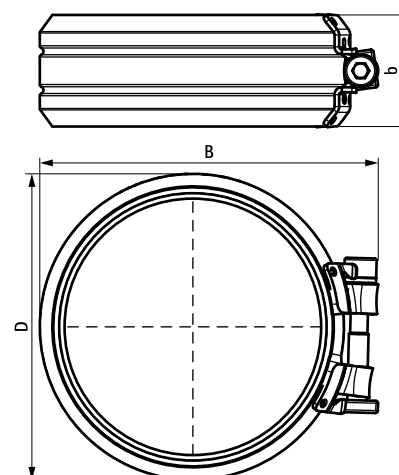

Альтернативы  
BIS Mengeri<sup>®</sup> Rapid Inox