

Svenska

1. Ställ shuntventilen på läge 5 (= mitt på skalan) och ta bort ratt/handtag utan att ändra axelns läge.
2. Tryck på axelhylsan ① på shuntaxeln så att axeln bottnar i hålet.
3. Skruven ② monterar i nedre högra fästhållet på ventilen.
4. För på motorn på axelhylsan och tryck fast den på skruven. Drag fast motorn med skruven ③ i rattens centrum.
5. Välj röd/blå skala ④ efter shuntventilens öppningsriktning och tryck fast skalan med locket ⑤ på ratten.
6. Anslut motorn elektriskt.
7. För handmanövrering av ventilen: tryck in och vrid ratten.

Ställdon modell 62P är avsett för styrsignaler av typen 0-10 V, 2-10V, 0-20 mA och 4-20 mA. Ställdonet kan försörjas med antingen 24 V AC eller 24 V DC. Spänningsmatning och styrsignaler ansluts enligt följande tabell:

Beteckning	Funktion	Färg på ledare
L	24 V AC alt.+24 V DC	Brun
M	Gemensam anslutning av spänningmatning och styrsignal	Blå
Y	Styrsignal	Svart

Anslutningarna är skyddade mot felaktig inkoppling.

Inställning av omkopplare

Genom att ändra inställningen på omkopplaren är det möjligt att ändra funktioner enligt tabellen nedan. Omkopplaren är monterad på kretskortet som finns under ställdonets skyddskåpa. Leveransinställning är markerad med fet stil. Vid leverans är ställdonet kört till en mitt position d.v.s. "5" på shunten eller 45°.

Gångtid		
Omkopplare 1	Omkopplare 2	Funktion
<b>OFF</b>	<b>OFF</b>	<b>60 s</b>
ON	OFF	90 s
OFF	ON	120 s

Gångriktning/Val av normalt stängd ventil	
Omkopplare 3	Funktion
<b>OFF</b>	<b>Medurs öppnande riktning</b>
ON	Medurs stängande riktning

Val av styrsignal		
Omkopplare 4	Omkopplare 5	Funktion
<b>OFF</b>	<b>OFF</b>	<b>0-10 V</b>
OFF	ON	0-20 mA
ON	OFF	2-10 V
ON	ON	4-20 mA

English

1. Set the valve in the mid-position of the scale plate and remove the knob/handle without changing the position of the spindle.
2. Place the sleeve ① on the spindle.
3. Fit the screw ② in the lower right hand corner of the valve cover plate.
4. Fit the motor to the valve and secure with the central screw ③ in the centre of the knob.
5. Choose the side of the red/blue scale ④ according to the control direction of the valve and fit it within the cover ⑤ on the knob. Finally press the cover on to the knob.
6. Connect the wiring as shown.
7. For manual operation: Press and turn the knob in desired direction.

The actuator type 62P is intended for use with control signals of 0-10 V, 2-10V, 0-20 mA and 4-20 mA. The power supply is either 24 V AC or 24 V DC. The power supply and the control signal are connected according to the following table:

Description	Function	Wire color
L	24 V AC alt.+24 V DC	Brown
M	Common terminal and control signal for power supply	Blue
Y	Control signal	Black

The inputs are protected against wrong connections.

Deutsch

Setting of selector switches

By altering the settings of the selector switches it is possible to alter functions according to the table below. The selector switches are placed on the printed circuit situated under the actuator cover. The factory setting is highlighted with bold letters. At delivery the actuator is set to a position corresponding to a middle position i.e. "5" or 45°.

Acutating time		
Selector 1	Selector 2	Function
<b>OFF</b>	<b>OFF</b>	<b>60 s</b>
ON	OFF	90 s
OFF	ON	120 s

Operating direction/Selection of normally closed valve position	
Selector 3	Function
<b>OFF</b>	<b>Clock-wise opening direction</b>
ON	Clock-wise closing direction

Selection of control signal		
Selector 4	Selector 5	Function
<b>OFF</b>	<b>OFF</b>	<b>0-10 V</b>
OFF	ON	0-20 mA
ON	OFF	2-10 V
ON	ON	4-20 mA

1. Mischer auf die Mitte der Skala einstellen, Stellknopf bzw. Handhebel entfernen.
2. Mitnehmerhülse ① auf die Achse stecken.
3. Halteschraube für Motor ② unten rechts am Mischerdeckel montieren.
4. Stellmotor auf die Mischerachse setzen und mit der Schraube ③ montieren. (Im Lieferzustand befindet sich der Motor im Mittelstellung d.h. 5 auf der Mischerskala.)
5. Die Seite der rot/blauen Skala ④ wählen, die der Öffnungsrichtung des Mixers entspricht. Skala auf den Stellknopf kleben und mitgelieferten Abdeckdeckel aufdrücken.
6. Anschluss des Motors gemäß Anschlussplan.
7. Handbedienung des Mixers: Motorknopf nach unten drücken und in die gewünschte Richtung drehen.

Der Stellmotor 62P ist geeignet für Steuersignale 0 – 10 V, 2 – 10 V, 0 – 20 mA und 4 – 20 mA. Die Justiereinrichtung kann entweder mit 24 V AC oder 24 V DC versorgt werden.

Spannungs- und Stromsignale werden gemäß folgender Tabelle angeschlossen:

Bezeichnung	Funktion	Farbe des Leiters
L	24 V AC oder 24 V DC	Braun
M	Gemeinsamer Anschluss Strom - oder Steuersignal	Blau
Y	Steuersignal	Schwarz

Die Anschlüsse sind gegen Fehlkopplungen geschützt.

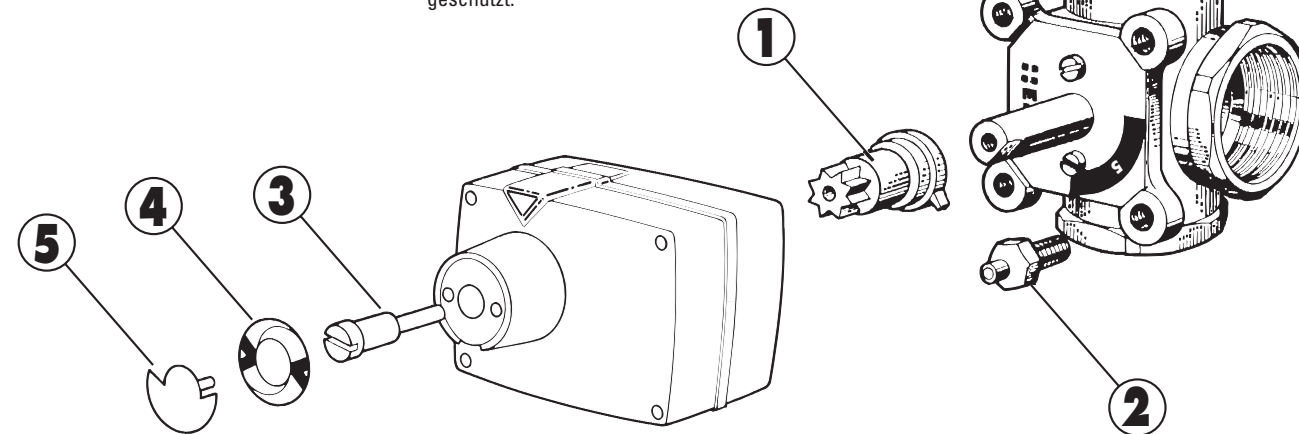

Stellung des Umschalters

Der Umschalter befindet sich auf der Leiterplatte unter der Abdeckhaube des Stellmotors. Indem man die Stellung der Umschalter verändert, kann man die Funktionen gemäß folgender Tabelle ändern. Der Auslieferungszustand ist dick gedruckt.

Laufzeit		
Umschalter 1	Umschalter 2	Funktion
<b>OFF</b>	<b>OFF</b>	<b>60 s</b>
ON	OFF	90 s
OFF	ON	120 s

Laufrihtung/Wahl des normalerweise geschlossenen Ventils	
Umschalter 3	Funktion
<b>OFF</b>	<b>Im Uhrzeigersinn öffnend</b>
ON	Im Uhrzeigersinn schließend

Wahl des Steuersignals		
Umschalter 4	Umschalter 5	Funktion
<b>OFF</b>	<b>OFF</b>	<b>0-10 V</b>
OFF	ON	0-20 mA
ON	OFF	2-10 V
ON	ON	4-20 mA

Espanol

1. Situe la válvula en la posición intermedia de la chapa metálica y sacar el botón posicionador sin cambiar la posición del eje.
2. Situar la pieza ① en el eje.
3. Colocar el tornillo ② en la esquina inferior derecha de la carcasa de la válvula.
4. Unir el motor a la válvula y asegurar con el tornillo central ③ en el centro del botón.
5. Seleccione el lado rojo ó azul ④ de acuerdo a la dirección de control de la válvula y colocar la carcasa ⑤ encima el botón.
6. Conecte según muestra la fig. 2. El motor debe ser precedido por un interruptor multipolar en la instalación fija.
7. Para operar manualmente, presione y gire el botón en la posición derecha.

El soporte modelo 62P está diseñado para señales de comando de los tipos 0-10 V, 2-10V, 0-20 mA y 4-20 mA; puede ser alimentado tanto mediante 24 V AC O 24 V DC. La fuente de alimentación y las señales de comando se empalman según las instrucciones que figuran a continuación:

Designación	Función	Color del conductor
L	24 V AC alt.+24 V DC	Marrón
M	Empalme conjunto de Fuente de alimentación y señal de comando	Azul
Y	Señal de comando	Negro

Los empalmes están protegidos contra conexiones erróneas.

Posición del conector

Es posible modificar las funciones según se indica a continuación, cambiando la posición del conector. El conector está montado sobre la tarjeta de circuito situada bajo la placa protectora del soporte. La colocación adecuada para la entrega viene señalada en negrita. En el momento de la entrega, el soporte queda situado en posición central, es decir, a "5" sobre el interruptor, o a 45°.

Duración del trayecto		
Conector 1	Conector 2	Función
<b>OFF</b>	<b>OFF</b>	<b>60 s</b>
ON	OFF	90 s
OFF	ON	120 s

Dirección del trayecto/Selección de válvula generalmente cerrada	
Conector 3	Función
<b>OFF</b>	<b>En el sentido de las agujas de reloj, dirección de apertura</b>
ON	En el sentido de las agujas del reloj, dirección de cierre

Selección de la señal de comando		
Conector 4	Conector 5	Función
<b>OFF</b>	<b>OFF</b>	<b>0-10 V</b>
OFF	ON	0-20 mA
ON	OFF	2-10 V
ON	ON	4-20 mA

## Suomi

- Käännä ventili asentoon 5 (= keskelle säätöaluetta) ja irroita käsikahva ilman että asento muuttuu.
- Työnnä kytkinkappale **1** akselille siten, että akseli menee pohjaan saakka.
- Ruuvi **2** kiinnitetään venttiin oikeaan alakulmaan.
- Työnnä moottori kytkinkappaleen päälle ja kiinnitä moottori keskeltä käsikahvaa pultilla **3**.
- Valitse sininen/punainen taulu venttiin avautumissuunnan mukaan ja paina taulau kiini käsikahvaan kannella **5**.
- Kytke moottori sähkökaavion mukaan.
- Venttiin käsikäyttö: Paina ja käännä samalla käsikahvaa.

Säätömoottori 62P valinnaiset ohjausviestialueet ovat 0-10 V, 2-10V, 0-20 mA ja 4-20 mA. Säätömoottorin käyttöjännite on joko 24 V AC tai 24 V DC. Käyttöjännitteen ja ohjausviestin syöttö asennetaan seuraavan taulukon mukaisesti:

Lyhenne	Tehtävä	Johdon väri
L	24 V AC tai +24 V DC	Ruskea
M	Yhteinen kytkentä käyttöjännitteelle ja ohjausviestille	Sininen
Y	Ohjausviesti	Musta

Liitännät on suojattu mahdollisia virheasennuksia vastaan.

**Kytkimien asetusvaihtoehdot**

Kytkimien asentoja vaihtamalla, on mahdollista vaihtaa säätömoottorin toimintoja alla olevan taulukon mukaisesti. Kytkimet ovat piirikortissa, joka on säätömoottorikotelon sisällä. Tehdasasetukset ovat **paksulla** kirjaimilla. Säätömoottori on tehtaalla ajettu keskiasentoon, ns. ”5” shunttissa tai 45°.

Kytkin 1	Käyntiaika Kytkin 2	Toiminto
<b>OFF</b>	<b>OFF</b>	<b>60 s</b>
ON	OFF	90 s
OFF	ON	120 s

Kytkin 3	Käyntisuunnan valinta Toiminto
<b>OFF</b>	<b>Myötäpäivää avautuva</b>
ON	Vastapäivää avautuva

Kytkin 4	Ohjausviestin valinta Kytkin 5	Toiminto
<b>OFF</b>	<b>OFF</b>	<b>0-10 V</b>
OFF	ON	0-20 mA
ON	OFF	2-10 V
ON	ON	4-20 mA

## France

- Positionner la vanne à mi-course (position 5) démonter le bouton de réglage sans modifier ce dernier.
- Placer l'accouplement **1** sur l'axe de la vanne.
- Visser la vis **2** à la partie inférieure à droite de la plaque avant.
- Placer la commande manuelle du moteur en position de blocage (on ne doit pas pouvoir tourner dans un sens ou dans l'autre). Introduire le moteur dans l'axe de la pièce N°1. Placer la vis **3** et serrer l'ensemble moteur et vanne.
- Placer l'étiquette autocollante **4** en fonction de l'indication désirée, ainsi que le cache **5** suivant le croquis
- Branchement électrique suivant fig 2. Phase sur le fil Brun : le moteur tourne dans le sens des aiguilles d'une montre. Sur le fil Noir : Le moteur tourne dans le sens inverse des aiguilles d'une montre. Un interrupteur doit être installé en amont dans l'installation électrique avant la pose du moteur.
- Pour la commande manuelle, appuyer sur le bouton et tourner dans le sens désiré.

Le servomoteur type 62P est destiné à être utilisé avec des signaux de commande 0..10VDC, 2..10VDC, 0..20 mA et 4..20 Ma. L'alimentation est en 24 VAC ou 24 VDC.

L'alimentation et le signal de commande sont branchés selon le tableau indiqué ci-dessous:

Symbol	Fonction	Couleur de fil
L	24 V AC/ +24 V DC	Marron
M	Borne commune pour l'alimentation (Neutre) et la référence du signal de commande.	Bleu
Y	Signal de commande	Noir

Les entrées sont protégées contre les mauvais branchements.

**Réglage des switches**

En changeant la position des switches, il est possible de sélectionner les fonctions selon le tableau ci-dessous. Les switches de sélections sont placés sur le circuit imprimé se trouvant sous le capot. Le réglage usine est marqué en caractère gras. A la livraison le servomoteur est réglé à la position milieu c’est à dire : « 5 » ou « 45° ».

Temps de course (OFF: Arrêtt ON: Marche) Switch 1	Switch 2	Fonction
<b>OFF</b>	<b>OFF</b>	<b>60 s</b>
ON	OFF	90 s
OFF	ON	120 s

Sens de rotation/sélection de la position normalement fermée Switch 3	Fonction
<b>OFF</b>	<b>Ouverture dans le sens des aiguilles d'une montre</b>
ON	Fermeture dans le sens des aiguilles d'une montre

Sélection du signal de commande Switch 4	Switch 5	Fonction
<b>OFF</b>	<b>OFF</b>	<b>0..10 VDC</b>
OFF	ON	0..20 mA
ON	OFF	2..10 VDC
ON	ON	4-20 mA

Označení	Funkce	Barva drátku
L	24 V AC alt.+24 V DC	hnědá
M	běžná koncovka pro napájení a řídicí signál	modrá
Y	řídicí signál	černá

## Cesky

- Nastavte ventil do střední polohy a sejměte ruční knoflík (beze změny polohy hřídele!)
- Nasuňte na hřídel ventilu unašeč z montážní sady **1**.
- Zašroubujte fixační šroub **2** do spodního pravého rohového závitu ventilu.
- Nasad'te servo na unašeč **1** a fixační šroub **2** a zašroubujte šroub **3** do středu unašeče **1**.
- Čeveno-modrý štítek **4** nalepte na knoflík **5** podle směru zavírání a otevírání ventilu.
- Kabel servomotoru připojte podle obr. 2.
- Při ručním řízení stiskněte knoflík a otáčejte s ním v požadovaném směru.
- V zapnutém stavu musí být otočný knoflík povytažen ve střední poloze.

Servopohon typ 62P je určen pro řídicí signál 0-10 V, 2-10V, 0-20 mA a 4-20 mA. Napájení je možno 24 V AC nebo 24 V DC.

Napětí a řídicí signál jsou zapojeny dle následující tabulky:

Označení	Funkce	Barva drátku
L	24 V AC alt.+24 V DC	hnědá
M	běžná koncovka pro napájení a řídicí signál	modrá
Y	řídicí signál	černá

Vstupy jsou chráněny proti špatnému propojení.

## Nastavení spínačů.

Změnou nastavení spínačů je možno nastavit správnou funkci dle tabulky (viz níže). Spínače jsou umístěny na tištěném obvodu, který je umístěn pod krytem servopohonu. Tovární nastavení je označeno zvýrazněným textem. Při dodání je servopohon nastaven do pozice, která odpovídá nastavení "5" nebo 45°.

Doba běhu Selektor 1	Selektor 2	Funkce
<b>OFF</b>	<b>OFF</b>	<b>60 s</b>
ON	OFF	90 s
OFF	ON	120 s

Směr řízení/volby u normálně zavřeného ventilu Selektor 3	Funkce
<b>OFF</b>	<b>otevření ve směru hodinových ručiček</b>
ON	zavření ve směru hodinových ručiček

Volba řídicího signálu Selektor 4	Selektor 5	Funkce
<b>OFF</b>	<b>OFF</b>	<b>0-10 V</b>
OFF	ON	0-20 mA
ON	OFF	2-10 V
ON	ON	4-20 mA

## Slovenija

- Nastavite ventil v srednji položaj na skali. Z vretena povlecite gumb.
- Na vreteno montirajte nastavek **1**.
- Privijte vijak **2** na spodrjo desno stran merilne ploščice ventilu.
- Pritrdite motor na ventil in ga privijte z vijakom **3** skozi sredino gumba.
- Izberite pravilno stran rdeče-modrega obroča **4** glede na vezavo, ga vstavite med gumb in ploščico **5** in na koncu pritisnite ploščico na čelo gumba.
- Motor priklopite kot je prikazano na sliki **2**.
- Pri ročnem obračanju gumb najprej pritisnite in šele nato obrnite v želeno smer.

Motorni pogon tip 62P je namenjen za uparabo skupaj s kontrolnim signalom 0-10 V, 2-10V, 0-20 mA in 4-20 mA. Električna napetost je lahko 24 V AC ali 24 V DC.

Električna napetost in kontrolni signal se priklopi kot sledi iz tabele:

Opis	Funkcija	Barva žice
L	24 V AC ali +24 V DC	Rjava
M	Skupni terminal za napajanje in kontrolni signal	Modra
Y	Kontrolni signal	Črna

Vhodi so zaščiteni proti napačni povezavi.

## Nastavljanje izbirnih stikal.

S spreminjanjem nastavitve izbirnih stikal se lahko nastavijo funkcije delovanja kot je navedeno v spodnji tabeli. Izbirna stikala so postavljena na plošči tiskanega vezja pod pokrovom motorja. Tovarniška nastavitve je označena z močnim tiskom. Ob dobavi je pogon nastavljen v srednjem položaju, to je položaj "5" oz. 45°.

Čas odpiranja Stikalo 1	Stikalo 2	Funkcija
<b>OFF</b>	<b>OFF</b>	<b>60 s</b>
ON	OFF	90 s
OFF	ON	120 s

Smer vrtenja/izbira normalno zaprtega položaja ventila Stikalo 3	Funkcija
<b>OFF</b>	<b>Odpiranje v smeri urinega kazalca</b>
ON	Zapiranje v smeri urinega kazalca

Izbira vrste kontrolnega signala Stikalo 4	Stikalo 5	Funkcije
<b>OFF</b>	<b>OFF</b>	<b>0-10 V</b>
OFF	ON	0-20 mA
ON	OFF	2-10 V
ON	ON	4-20 mA

## Polska

- Ustawić zawór w pozycji środkowej skali znajdującej się na płytce czołowej oraz zdemontować pokrętko regulacyjne bez zmiany położenia ustawionej pozycji.
- Umieścić tulejką sprzegłą **1** na osi zaworu.
- Zamocować śrubę kontruującą siłownika **2** w dolnym prawym rogu płytki maskującej zaworu.
- Zamontować siłownik na osi zaworu i zabezpieczyć śrubą **3**, przechodzącą przez środek pokrętki regulacyjnego.
- Wybrać odpowiednią stronę czerwono niebieskiej skali **4**, zgodnie z kierunkiem regulacji zaworu i zabezpieczyć, wciskając pokrywę pokrętki regulacyjnego **5**.
- Wykonać połączenia elektryczne zgodnie ze schematem.
- W przypadku konieczności sterowania ręcznego: wcisnąć pokrętko i przekręcić w żądanym kierunku.

Siłownik typ 62P przystosowany jest do sterowania sygnałem 0-10 V, 2-10V, 0-20 mA i 4-20 mA.

Może być zasilany napięciem 24 V AC lub 24 V DC.

Zasilanie i sygnał sterujący podłączone są wg poniższej tabeli:

Opis	Funkcja	Kolor przewodu
L	24 V AC alt.+24 V DC	Brązowy
M	Zwykle łącze dla zasilania i sygnału sterującego	Niebieski
Y	Sygnał sterujący	Czarny

Wyjścia zabezpieczone są przed nieprawidłowym podłączeniem.

**Ustawienia przełączników.**

Przez zmianę ustawienia przełączników wg tabeli poniżej, możliwa jest zmiana funkcji siłownika. Przełączniki umieszczone są na płytce drukowanej, usytuowanej pod pokrywą siłownika. Ustawienia fabryczne zaznaczone są czcionką pogrubioną. Dostarczone siłowniki nastawione są w pozycji odpowiadającej średniej nastawie tzn "5" lub 45°.

Czas obrotu 90° Przelącznik 1	Przelącznik 2	Funkcja
<b>OFF</b>	<b>OFF</b>	<b>60 s</b>
ON	OFF	90 s
OFF	ON	120 s

Kierunek obrotu / nastawy w pozycji zamkniętego zaworu Przelącznik 3	Funkcj
<b>OFF</b>	<b>Otwarcie zgodnie ze wskazówkami zegara</b>
ON	Zamknięcie zgodnie ze wskazówkami zegara

Wybór sygnału sterującegool Przelącznik 4	Przelącznik 5	Funkcja
<b>OFF</b>	<b>OFF</b>	<b>0-10 V</b>
OFF	ON	0-20 mA
ON	OFF	2-10 V
ON	ON	4-20 mA